

פורט סעיד

היב התוכון

נצח
(בודפסט)

עלון
(טמפון)

סתימה

275

אבי שמואלביץ'

בלוזה

טכנאי קשר במרחבי סיני ובמעוזים

במלחמת ההתשה 1967-1970

מקנטרה ועד המזח בפורט תאופיק

קנטרה

פזמון

נסיכה

זמון

איסמעיליה

חטיבת
הקו

א-ססה

נרקוזה

נצרה

xx
252

רפידים

עלקתון
פח

האגם
המר
הגדול

פורטר

x
טיבה
רפית

מצרים



שמשיה

מגף

סואץ

סחי

פגודה
(המזח)

סלסלה
(גברון)

מפרץ

טכנאי קשר במרחבי סיני ובמעוזים

במלחמת ההתשה
1970-1967

מקנטרה ועד המזח
בפורט תאופיק



סייעו בהוצאה לאור:
העמותה להנצחת חללי חיל הקשר והתקשוב
נשיא העמותה - האלוף (מיל.) שלמה ענבר
אבי גולן וחגי גרי
עיצוב ועימוד: עיניים גדולות | מבט. עיצוב. שינוי.

מסת"ב 0-0-92085-965-978

אין לשכפל, להעתיק, לצלם, להקליט, לאחסן במאגרי מידע, לשדר
או לקלוט בכל דרך או בכל אמצעי אלקטרוני, אופטי, מכני או אחר
כל חלק שהוא מן החומר בספר זה. שימוש מסחרי בכל סוג שהוא בחומר הכלול בספר זה
אסור בהחלט
אלא ברשות מפורשת ובכתב מאבי שמואלביץ.

© כל הזכויות שמורות לאבי שמואלביץ 2014
נדפס בישראל 2014

**מוקדש לאשתי רותי, אהובת חיי
ולשלושת בני היקרים:
אורן, עומר ואסף,
שתמיד אתי**

**כל המסופר בספר זה אמיתי - מנקודת המבט האישית שלי.
הספר מכיל תיעוד ומחקר שערכתי, כולל תמונות, צילומים, איורים
וציטוטים שנלקחו ונאמרו על ידי אנשים אמיתיים.
אנשים אלה הפכו לסמל המדינה והלוואי שירבו כמותם!
אם אירעה טעות כלשהי הרי שנעשתה בתום לב.
אני מתנצל על כך מראש.**

סיפורו האישי של סא"ל במילואים אבי שמואלביץ.
טכנאי ציוד קשר בתקופת מלחמת ההתשה.
התגייס בנובמבר 1967 כטכנאי בית מלאכה קשר גדודי, הוצב
בגדוד השריון 195 בחטיבה 401.
בהמשך שירת כטכנאי קשר בפלוגת החרמ"ש, במזח בפורט
תְּאֹפִיק בכניסה הדרומית של תעלת סואץ.
נפצע בתעלה, המשיך לשרת בסיני בגדוד 195, והשתחרר
משירות סדיר בנובמבר 1970.
השלים קורס קציני קשר במילואים בשנת 1974, וסיים את
שירות המילואים בדרגת סא"ל.

מבוא

מאת אלוף (חיל). שלמה ענבר
נשיא העמותה להנצחת חילי חיל הקשר והתקשוב.

ספר זה רואה אור ביוזמת העמותה להנצחת חילי חיל הקשר והתקשוב ובמימונה, במסגרת טיפוח ושימור המורשת החילית. עיקר עיסוקיה של העמותה הם בהנצחת הנופלים, שימור וטיפוח המורשת החילית והנחלתה לדורות הבאים באמצעות מגוון כלים ואמצעים כמו: ערכות מורשת, הנחיית צוותי צוערים בכתיבת עבודות מורשת, תיעוד פועלם ומעשיהם של ותיקי החיל וגם בהפקת ספרים שכותבים קצינים וחיליים המתארים את סיפוריהם האישיים בעת שרותם בחיל הקשר והתקשוב. אנו סבורים שהנצחת מעשיהם ופועלם של לוחמי הקשר במעוזים בתקופת מלחמת ההתשה בשנים 1968-1970 והקרבת הייחודי שהם ניהלו מדי יום כדי לשמר את מערכות הקשר במעוזים, ולא פחות חשוב מזה, לשמור על חייהם - הם נדבך חשוב להנצחת פרק זה בהיסטוריה החילית. המחבר אבי שמואלביץ, טכנאי קשר בגדוד שריון ולימים קצין קשר במילואים בדרגת סא"ל, מתאר בספרו את חוויותיו כטכנאי קשר במעוז בתקופת מלחמת ההתשה. מעבר לחוויותיו האישיות של המחבר, מצאנו לנכון להוסיף סקירה היסטורית על מלחמת ההתשה, סקירה על התכנון וההקמה של מערכות הקשר בסיני בכלל ובמעוזים בפרט - להשלמת התמונה הכוללת של התקופה. כמו כן, כולל הספר סיפורים וחוויות ממלחמת ההתשה של מפקדים וקציני קשר, ממפקדיו של המחבר באותה העת. לו יהיה וספר זה יהווה נדבך נוסף להנחלת המורשת החילית לדורות הבאים של חיילי הקשר והתקשוב ולטכנאי הקשר בפרט.

בס"ד

כ"ח כסלו תשע"ד-01.12.2013

לאבי שמואלביץ' שלום רב,

הערות לספר "טכנאי קשר במלחמת ההתשה":

קראתי את הספר בעיון רב ונהייתי מהתוכן ומהאפשרות של קריאה שוטפת.

לא רשמתי הערות כי לא מצאתי הערות לחלק הטכני ובמיוחד לסכימות. אני בהחלט סומך על ראובן גרינברג שעשה עבודתו נאמנה ולא השאיר לי מקום להערות.

אשר לתחביר ובדיקה לשונית, אני סומך על עורך התחביר והעורך הלשוני שיעשו עבודתם במקצועיות.

אני מעריך מאוד את העבודה שהשקעת ומאחל לך הצלחה בהוצאה הסופית של הספר.

בברכות רבות

יוסף שר

סא"ל דימוס.

ראש ענף טכני מ.ק.

סגן מפקד משי"א

לאביו
 מסביב דולו סלנו ~~ב~~ חיים
 בתוכו כיון התקנה מהלכות
 הן שות ביינה.
 יתם קדומים אל ושר תמן
 בפינה
 י. א. ג.
 11. 8. 95



אבי שמואלביץ מגיש את הספר לשר מיל. יוסי פלד שהיה המג"ד שלו
 במלחמת ההתשה.

מועצה אזורית הגליל התחתון

דאר נע גליל תחתון, מיקוד 14101, טל. 04-6628202-04 פקס. 04-6766785
דאר אלקטרוני : galilt-h@ladpc.gov.il



לשכת ראש המועצה

אבי היקר,

עונג רב הוא לי לכתוב לך הקדשה אישית זו על הוצאת ספר המהווה ציון דרך אדיר לפועלך ולעשייתך הצבאית בסדיר ובמילואים.

מאז הברזלים ברחוב מוהליבר בפתח תקווה דרך חיי נערות ובגרות במושבה של אז פתח-תקווה שנינו עברנו וחווינו חוויות ילדות אדירות וועד למציאות רבת תהפוכות של המדינה בשנים הללו.

סיפורך האישי הינו סיפור מעניין מרתק ומהווה דוגמא לאיפות של בחור הרוצה לתרום למדינה והוכחה כי אין דבר העומד בפני הרצון.

ככול שנשאף ונרצה יותר- נשיג ונגיע ליותר.

"רק השחף המגביה עוף הוא זה המרחיק ראות"

בברכה ובאיחולי בריאות לרותי ולכל הילדים.

שלך בבידודות רבת השנים

מוטי דהאן (פרקש)

ראש מועצת גליל תחתון

אילניה
ארבל
בית קשת
בית-רימון
גבעת אבני
הודיות
הזורעים
כדורי
כפר-זיתים
כפר-חטים
כפר-קיש
לביא
מסד
מצפה
מצפה נטופה
שדה-אילן
שדמות דבורה
שרונה

דמויות מהספר - חיילים ומפקדים שלחמו במלחמת ההתשה



דמויות מהספר - חיילים ומפקדים שלחמו במלחמת ההתשה



גזרת תעלת סואץ, חצי-האי סיני ומצרים כולה

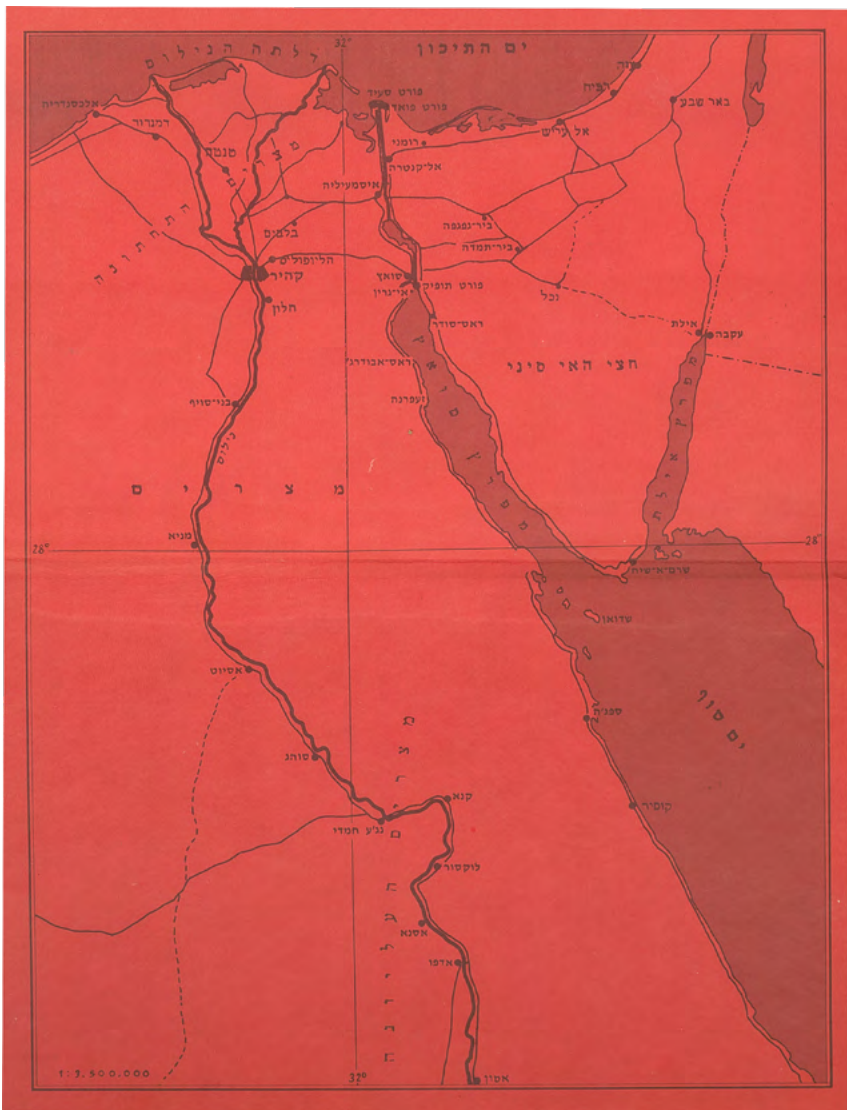

תוכן העניינים

15	הקדמה
17	האשליה - "לו יהי"
19	קסטינה - מפקדת חיל שריון
35	הטכני - ביס"ט 21 - בית הספר הטכני של חיל האוויר סקירתו של אל"מ (מיל.) בני מיכלסון,
47	יו"ר העמותה להיסטוריה צבאית הקשר בסיני ובמעוזים: סקירתו של אלוף (מיל.) שלמה ענבר,
53	נשיא עמותת חיל הקשר והתקשוב להנצחה ולמורשת חיל הקשר
61	בניית המעוזים ותפקידם
67	חט' 401
81	ג'בל יעלק
93	יורדים לגדוד 195
171	המזח
243	תעמולת הצבא המצרי כנגד רוח הלחימה הישראלית
249	סיפור הפציעה שלי ופינויי ממוצב המזח
265	סיכום
275	סוף דבר
280	דף קיצורים צבאיים
283	תודות
287	נספח שמות לפי סדר אלף בית

הקדמה

בחזית תעלת סואץ בשנים 1967-1970 צמח דור חדש של לוחמים. אנשים צעירים שהתחשלו על סדן הקרבות הרצופים. לא אהבנו את המלחמה ולא קשרנו לה כתרים. מיטב הנוער - חברינו, נפלו בה.

ידענו והבנו את המשימה המוטלת על כתפינו הצעירות:

לקשור את חיינו עם גורל העם ועם גורל ארץ ישראל - מולדתנו לעד!

מטרת כתיבת הספר הייתה לספר את הסיפור של חבריי ושלי מנקודת מבטי, על מאבקנו היומיומי במלחמת ההתשה בתעלת סואץ החל מנובמבר 1967 ועד לנובמבר 1970.

מלחמת ההתשה, על פי משנתו של האלוף (מיל.) יאנוש בן גל, היא החוליה המקשרת והארוכה, בת אלף הימים, שהחלה במלחמת ששת הימים ביוני 1967, דרך מלחמת ההתשה ועד לאוקטובר 1973 במלחמת יום הכיפורים.

חיינו צעירים בני 18 בקו האש הרצחני, ולא התמוטטנו. לא שאלנו שאלות, ולא הפקרנו. חלקנו אף הקריב את היקר לו מבלי להניד עפעף.

נלחמנו רחוק מהבית, ולקחנו סיכונים עצומים. איני יודע אם אנשים מבוגרים יותר היו עושים זאת.

**עם ישראל חי וקיים בארץ ישראל וימשיך לעולם ועד.
כי אין לנו ארץ אחרת!**

כפי שאברהם שטרן כתב בספרו "שיר השירים", עמוד מ"ד:
"הריני נשבע שבועת אמונים, למולדת, לעם, לחרות, נשבע להקריב המצפון, החיים, לצייית, ללחום ולמות!".

אבי שמואלביץ
פתח תקוה
2013

האשליה - "לו יהי"

10.6.67

פאמיכ שמי,

מקור שמי כגו 106

תכונן ימי פאמיכ, אגו העמי
 אמר פאמיכ - סמי מקור - אס גמול
 עמאז מדי ופנין אס גמול, מהפמיכ?

אגמי.

זו הגלויה ששלח אל"מ שמואל גורודיש לבנו בתום מלחמת ששת הימים. גורודיש היה מח"ט חטיבה 7 במלחמת ששת הימים, ואלוף פיקוד דרום ביום הכיפורים. אותה שעה סברו רבים כי השלום עומד לפתחנו. המאורעות המתוארים בספר זה לא אחרו לטפוח על פניהם.



אני יושב שלישי משמאל. לידי מצד ימין: שהרבני, שטטפלד, ומשמאלי רפפורט ונתן. עומדים משמאל לימין: שפורן, מנדלר, גפן, סטאריק ודנציגר



אני עם מדי החורף מצמר "מעצבן" - שוחר בטכני

קסטינה - מפקדת חיל שריון

עליתי על אוטובוס אגד בתחנה המרכזית בפתח תקוה. נובמבר 1967, אני חייל, טכנאי קשר, נוסע למפקדת חיל השריון.

נפרדתי מההורים - נשיקות, חיבוקים, ומגיעים לאוטובוס. האוטובוס נוסע לאטו דרך שדה התעופה לוד. העיר רמלה, קרית מלאכי, ועוצרים בתחנת אגד בבסיס קסטינה.

ברגשות מעורבים אני יורד מהאוטובוס והקיטבג, (התרמיל הגדול), עליי. אני שם פעמיים לשלישות הבסיס ומשם למדור הקשר.

נובמבר 1967 היה חורפי מאוד. אני עם מדי החורף המרגיזים העשויים מבד צמר דוקרני ממש לא יעילים, נעליים גבוהות שחורות שלא עזבו אותי במשך שלוש שנים, צועד בניחותא למדור הקשר המפורסם.

שם, כרגיל, מחכים. הצבא מצטיין תמיד ביום הראשון, שבו כולם מחכים. יש זמן. שם אני פוגש את חמשת חבריי, גם הם טכנאי קשר, שלמדו אתי בבית הספר הטכני. מתחילים בשאלות: איך היה מאז סיום הלימודים? מה עשיתם במלחמת ששת הימים? מה נעשה עכשיו? לאן נרד?

כל הקבוצה סיימה ללמוד בבית הספר הטכני (שעוד אספר עליו) באפריל 1967. לא גויסנו ביוני 1967, כשמלחמת ששת הימים פרצה, אלא רק בתחילת נובמבר - אז הפכנו לחיילים לכל דבר.

ארוחת הצהריים בצבא מתקיימת בשעה 12:00 כרגיל. אנחנו חיילים, ולמרות הטר"ש שעל דש השרוול, אנחנו הולכים לחדר אוכל של החיילים. לימים, כשנהייתי קצין, הבנתי את ההבדל בין חדר האוכל של הקצינים לחדר אוכל של החיילים. לרוב, חדר אוכל קצינים יותר אסתטי, והאוכל מוגש לשולחנות. נחשפתי לפער אף משמעותי יותר כשהגעתי לקריה שבתל אביב ואכלתי בחדר

אוכל סא"ל - אז הבנתי שגם טיב האוכל משתנה בהתאם לדרג. אולם מהאוכל "לא מתים" - שבעים ממנו. לא התלוננו, וגם לא הופתענו מהאוכל בשריון, שהרי כבר אכלנו בבית הספר הטכני שהיה בסיס צבאי של חיל האוויר.

בשעה 14:00 כולנו מתייצבים במדור קשר. שם הכרנו לראשונה את מי שכונה ה"אבא" של טכנאי הקשר בשריון, הלא הוא **ראובן גרינברג** - רס"ר שלב 12 האגדי, שהיה המנחה של כל טכנאי הקשר ששירתו בגייסות השריון.

רס"ר ראובן גרינברג החל את שרותו כאלחוטן מורס. הוא תמיד ידע לציין לשבח את החיילים מהמוצא העיראקי, שהיו אשפי האלחוטנים במורס ועברו בקלות את בחינת המהירות - מעבר ל-12 חמישיות בדקה. אלחוטן בשם אברהם מתן אף הצליח להעביר 24 חמישיות בדקה, מה שנחשב לשיא גינס. רס"ר בכיר ראובן גרינברג, ששמו יצא למרחוק לא רק בשל מקצועיותו אלא בזכות בדיחותיו שפורסמו בעיתון "במחנה" מדי חודש, הוא האיש שמקבל אותנו. היה לו שפם מטופח להפליא ועיניים ממזריות, ועל ידו הימנית שעון הרס"ר עם שלושת הכוכבים. וכך פתח: "חיילים, באתם לחיל השריון, חיל שמתאפיין במשמעת מיוחדת. אבל אני לא רס"ר משמעת אלא רס"ר מקצועי. באתם לכאן להיות טכנאי קשר בחיל השריון. לא סתם טכנאי קשר ואלקטרוניקה אלא טכנאי בית מלאכה קשר, או בקיצור - טכנאי במ"ק. אל תהפכו אותי לרס"ר המחנה. אם תקפידו על הדברים הפשוטים, לא תסתבכו עם רס"ר המשמעת. הוא מחפש 'פראירים' לשמירות, לתורנות מטבח ולשבתות בבסיס, אז אל תתנו לו הזדמנות לפגוש אתכם. ראו הוזהרתם". איזו פתיחה....

ואז המשיך: "מגיעים לבסיס כל יום עד 08:00, ויוצאים הביתה ב-17:00. יש תורנויות: שמירה, מטבח, טכנאי תורן, ואתם חלק מהמערכת. השבוע נחלק אתכם לקבוצות ותלמדו את העבודה במעבדה. אחרי עשרה ימים תצאו ללמוד על הקשר בטנקים בסדנה הגייסית שתתקיים במחנה ג'וליס. בסיום ההכשרה תוצבו ביחידות חיל השריון השונות".

אנחנו, שלא ידענו מימיננו ומשמאלנו, שובצנו כל אחד ליד טכנאי במעבדה. אותו טכנאי שרק שנתיים קודם התגייס לצבא והיה הנדסאי אלקטרוניקה. לרוב היו אלה בוגרים מבית הספר "יד סינגלובסקי" שביד אליהו או "בסמ"ת" בחיפה. במעבדה עסקו בתיקוני מכשירי הקשר דרג ג' (את מכשירי דרג ב' היו מתקנים בחטיבות, ובמכשירי דרג א' ביצעו תיקונים קלים ופשוטים בגדודים). לנו זה

היה המפגש הראשון האמיתי עם צבדי"ם (ציוד בדיקה) חשמליים הבודקים רגישויות והספקים למכשירי הקשר.

חלק מהעובדים במעבדה עסקו במכשירי הדור הקודם - משפחת ה-GRC שהגיעה לישראל מארה"ב (כמו מ.ק. 300) והטכנאים האחרים עסקו כבר במכשירי הדור הזה שנקראו VRC (דור מכשירי הקשר כיום הינו בדרך כלל כ-25 שנה. הדור לפני ה-VRC היה GRC עד לשנת 1967, והיום הדור של מכשירי הקשר הוא של משפחת "בית היוצר").

והמעבדה מהי? בנין אסבסט ארוך, בתוכו שולחנות ארוכים ולידים עמדות המעבדה. ליד כל עמדה כסא גבוה מסתובב, עשוי עץ עם גב מברזל (לא מרופד ואורטופדי כנהוג בימינו). ממול, בעמדה, היו מונחים ספרי הסכימות - מרשמים של מכשירי הקשר ומכשירי בדיקה של מתח (אָוּוּ מטר, מלחם מחובר לשקע חשמלי). מעליהם ניצב צב"ד 500 לבדיקת רגישות. בשולחן שמתחתיו היו מגירות שבהן אוחסנו חלקי חילוף קטנים וציוד אישי.

בסוף המסדרון מוקמו עמדות תיקוני הטלפונים והמעד"ים - מערכות יד - עם מכשירי הבדיקה, בעיקר צב"ד 33 - ציוד בדיקה לטלפון ולבדיקת שמיעה עצמית. בסוף המסדרון ניצבה המפט"יה - מחסן לציוד קשר - ששימש כמחסן לקבלה ואיחסון ציוד הקשר, שאליה הובאו המכשירים המתוקנים וממנה יצאו המכשירים לתיקונים. מאחורי המפט"יה עמדה סככה לתיקוני הי.כ. - יחידת כח המספקת 24 וולט. הגנרטור או יחידות הכח הללו בזמן העבודה, היו מחרישים את אזנינו, עד שהוחלט לחבר להם צינור ארוך - משתיק הי.כ. זה היה צינור מאלומיניום, אורכו כשני מטרים שבסופו הצמידו מין בקבוק מאלומיניום סגור, אשר נועד להחליש את הרעש. פגשנו בו רק במעבדה בקסטינה, בשטח כמעט שלא היו כאלה.

טכנאי הי.כ. לימדו אותנו בשיעורים מיוחדים את העבודה הפשוטה על הי.כ.. לימים הובאו לארץ י.כ. האמריקניים - י.כ. 224, שהיו קלים יותר לנשיאה ופשוטים יותר לתפעול. למדנו שחייבים לנקות את כוס הזכוכית ולשים לב לאטם שמעליה המחובר לגוף המכשיר בברזל. למדנו איך לשמור על וסת העוצמה על פי שעון המתח המורה על יציאת 24 וולט, והכי חשוב - כיצד מדליקים את מכשיר הי.כ., מה שהיה קשה מכל. חבל שאורכו מטר בערך ובקצהו חתיכת עץ עזר מאוד להנעת הי.כ. אולם החבל לא תמיד היה בנמצא, מה שגרם לח-10 ה"סודי" להישלף, ואיתו היינו מלפפים על גלגל הארכובה של מכשיר הי.כ.

בחצי סיבוב. היינו מניחים רגל אחת על הי.כ כדי שלא יזוז, ואז בתנופה חזקה מניעים אותו. כמובן, לא לפני שבדקנו שיש בו די שמן ודלק. גם למלא דלק לא היה פשוט, משום. שמיכל הדלק מוקם בחלקו העליון של הי.כ., והכיל כעשרה ליטרים.

היה קשה למלא את המיכל דרך הפתח שלו ללא משפך, ולא תמיד היה משפך בנמצא. היינו ממציאים כל מיני אלתורים בשביל שנוכל לכוון את הג'ריקן - מיכל מתכת שבו היו 25 ליטר וממנו רוקנו את הדלק למיכל הדלק של הי.כ. למשל: משולש מקרטון של מנות קרב שהיינו מכינים, ושאיפשר לנו לכוון את הג'ריקן לפתח מיכל הדלק של הי.כ. כך מנענו בזבוז של דלק. לימים העליתי הצעת ייעול בחטיבה: להציב על כל מכשיר י.כ. תפס פשוט, שיאחז במשפך ויאפשר מילוי דלק בנוחות ובלא בזבוז מיותר. הצעתי התקבלה.

מכשיר הי.כ. היה ציוד חובה בנגמ"שי הפיקוד בחטיבה, כדי למנוע את התנעת הנגמ"ש בשעת חנייה. לצוות הנגמ"שים, בתרגולות, תמיד היו מצוותים אלחוטן ומש"ק מבצעים, שהיו אחראים על הורדת מכשיר הי.כ. הצבתו על שתי הרגליים המיוחדות - שלא יעמוד על הקרקע ויתמלא בחול - והרחקתו מאזור הפריסה לפחות כאורך כבל ההטענה (כחמישה עשר מטרים). כאן היה חוק בל יעבור: קודם מניעים את הי.כ. ורק אחר כך מחברים את כבל ההטענה ומתחברים לנגמ"ש, שכן אחרת המתח והזרם החשמלי שנוצרים בהתנעת הי.כ. שורפים את מכשירי הקשר. כטכנאי קשר בצוות נגמ"שי פיקוד תמיד הייתי חייב לוודא ולהורות לאלחוטנים כי את כבל הטענה חייבים להדק לנגמ"ש או לזחל"ד עד הסוף כי אחרת אין מעבר מתח ואין טעינה.

מ.ק. 300

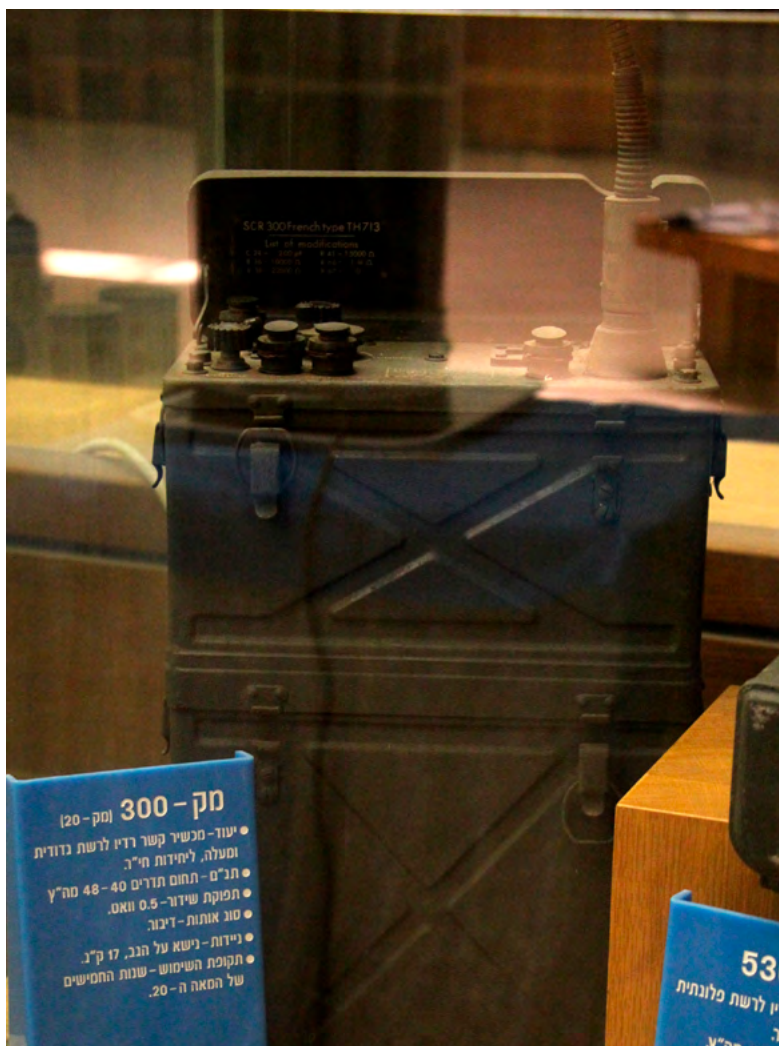

י.כ.124



מ.ק. 6



מק-10 (מק-8 / מק-9)



◆ מכשיר דיבור , נישא על הגב

◆ רשת גדודית

◆ תג"מ

◆ 38-54.9 מה"צ

מק-127/128 (GRC)



- יעוד - רשת חט' ומעלה
- תג"ם
- תחום תדרים 27 – 58.4 מגה"צ
- תפוקת שידור – 16 וואט
- סוג אותות – דיבור
- ניידות – ממותקן ע"ג רכב/רק"מ

מק- 718/708 (חד-פס) ממותקן ע"ג זחל"מ



- ◆ יעוד – רשת חט' ומעלה
- ◆ ת"ג חד – פס
- ◆ תחום תדרים 2 – 30 מגה"צ
- ◆ תפוקת שידור – 400 וואט
- ◆ סוג אותות – דיבור ומורס
- ◆ ניידות – ממותקן ע"ג נ"נ / רק"מ



טל 8



טלפון 1321 - כונה גם "הטלפון הרוסי"

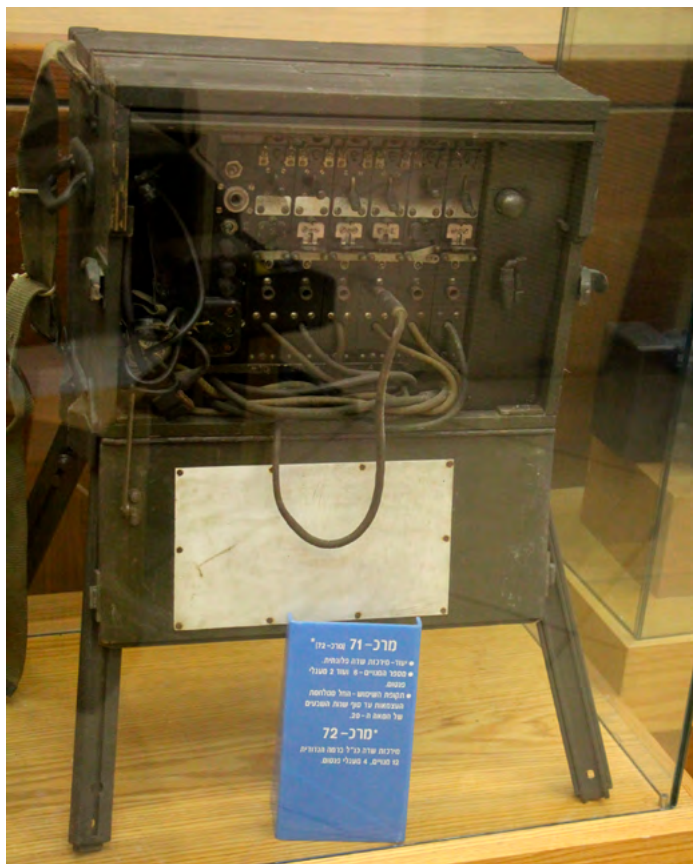

המרכזייה "האולטימטיבית", שעבדה בכל מקום ותחת כל מזג אוויר

מאחר שלא היינו מומחים גדולים, הורו לנו ללמוד על הטלפונים, כהתחלה. "נראה איך אתם מתקדמים, ואחר כך נקדם את מי שיפגין יכולת", אמרו לנו..... מה ששימח את כולנו היה צירוף הפתק המשולש הצהוב בסוף הבדיקה - "שמיש" או "פסול". אם לאחר התיקון והבדיקה המכשיר הוגדר "שמיש", הפתק, ובו חתימת הטכנאי שלנו, שהיינו כה גאים בה, היה נקשר אליו בחוט או בגומי. אז המכשיר היה מועבר למחסן השמישים. לעומת זאת, אם המכשיר נמצא "פסול", הוא היה מועבר למעבדה בבסיס הציוד הפיקודי בבאר שבע (בצ"פ), לא לפני שהוצמד אליו פתק ה"פסול".

הבצ"פ היה תחנה אחת לפני תחנתם האחרונה של המכשירים. המכשירים מהגייס שהיה במקביל לפיקוד היו מועברים בסוף התהליך של התיקון לבסיס החסנה בצריפין שהיה דרג ד' של תיקוני המכשירים - מש"א (מרכז שיקום ואחזקה), בית המלאכה המרכזי. מש"א היה התחנה האחרונה או הראשונה של המכשירים. המכשירים הפסולים היו מועברים אליו, ושם היו מטפלים בהם. חלקי המכשירים המפורקים שימשו לעתים כחלקי חילוף למכשירים מאותה סדרה, ולעתים השתמשו בהם כדי לתקן את המכשירים עצמם. במש"א היו בונים את המכשירים מחדש מחלקי מכשירים פסולים שפורקו, וכך "משמישים" אותם.

אנחנו בדרג ב' היינו יושבים מול ערימת טלפונים ומתחילים בפירוק. תחילה היינו מפרקים את הטלפון מהנרתיק, את הפח השחור, שהוא הגב של טל' 8, מגיעים לפעמון, לברגי lb-cb, ומתחילים בתהליכי שיקום הטלפון וחיבורו מחדש. המעבדה בקסטינה הייתה ידועה ביכולתה המקצועית, ועליה הופקד הטכנאי הראשי. שמו היה ראובן, איש נתניה כמדומני, שענד גם הוא בגאווה את דרגת שעון הרס"ר על יד ימין עם שלב 11, כדי להראות מי הוא ומה הוא, שלא נטעה... (לימים עבר קורס קצינים והשלמה חיילית, ונפגשתי אתו באירועי קשר ובתרגילים שונים).

כקצין קשר במילואים, פגשתי קציני קשר רבים שהיו קודם לכן טכנאים ועשו הסבה לקצינים. סברתי אז ועד היום שלקצין קשר שהיה בתחילה טכנאי יש יתרון על פני אחרים - בעיקר בגישה לאיתור תקלות המרובות שהיו בשטח. אנחנו, שלמדנו בבית הספר הטכני, היינו רק טכנאים שלב 7 היינו גאים, כי גם אנחנו קיבלנו בדואר את סיכת החיל מהקשר"ר, תא"ל דאז שלמה ענבר (כיום נשיא עמותת חיל הקשר והתקשוב). את הסיכה ענדנו על מדי הא' בגאווה על היותנו טכנאי חיל הקשר והאלקטרוניקה.

סיכת חיל הקשר והאלקטרוניקה



אל שאלתי אבי

גאז הולדת חי"ק התפתחו עמוד.
הוספנו נושאים חדשים לפעילותנו
בתחום הקשר והאלקטרוניקה. סגל-
העבודה החדש בא להשלים ולהבליט
את פעילותנו בתחום האלקטרוניקה.

הסגל עורכנו עסקנו העסורתנו בתוספת
העדישה את ענין האלקטרוניקה.
יש לנו עקום להתגאות בחילינו
והננו שעה להעניק לך סגל דה
כדי שותענו בגאודה.

בברכה.

שלמה ענבר, תא"ל
קצין הקשר והאלקטרוניקה הראשי

1 פברואר 1974



פתק שעליו הטכנאי רושם מכשיר שמיש או לא שמיש וחותם עליו

סוונבל

לא שמיש

שם _____

הפריט _____

מס' _____

קטלוגי _____

מס' _____

נכאי _____

יח' חישוב	כמות
-----------	------

שיך ליחידה

אסמכתא

הערות

חתימה	תאריך
-------	-------

שם טכ'	היחידה
--------	--------

טופס 2114/5 מק"ט 441213565 (1-96)

הטכני - ביס"ט 21

בית הספר הטכני של חיל האוויר

אחרי שסיימנו את בית הספר היסודי, המשכנו יחד עם כל החברה ללימודים בחטיבה העיונית - תיכון "אחד העם" שבפתח תקוה. החברים מהתיכון נשארו עד היום חבריי הטובים.

אחרי שנתיים בחטיבה העיונית הבנתי שאינני רוצה ללמוד בתיכון שבו למדה אחותי, ושאני מחפש משהו אחר. "אתה לא רוצה ללמוד - לך חפש מקצוע", אמר לי אבי ז"ל. הבחנתי שזה לא גורם לו נחת, בלשון המעטה.

לאן הולכים? מה עושים? חנניה חפץ, חברי מבית הספר היסודי סיפר לי שבבית הספר "עמל" נפתחת מגמה חדשה - "אלקטרוניקה צבאית": לימודים במשך שנה בעמל, ושנה נוספת בבית הספר הטכני בחיפה שלאחריה נוסמך כטכנאי קשר בצבא.

למען האמת, לא רציתי לעזוב את העיר, כי אהבתי את החברה ואת הכדורגל, אבל "אלקטרוניקה" - נשמע לי יפה. בשנת 1965 זה אפילו נשמע סקסי. ונרשמתי ללימודים.

לימודי האלקטרוניקה לא היו משוש חיי. המגמה שבה למדנו הייתה "אלקטרוניקה צבאית" - שוחרות משולבת". בשנה הראשונה למדנו בבית הספר המקצועי - אני בעמל בפתח תקוה, והקולגות שהצטרפו אלינו לאחר מכן לבית הספר הטכני הגיעו מבית ספר נעורים במגדיאל שבהוד השרון. השנה הראשונה בבית ספר עמל כללה לימודי ליבה של מתמטיקה, פיזיקה וחשמל. במקביל אלינו הייתה כיתה של אלקטרוניקה רגילה, שבה למדו ארבע שנים. לא הייתה תחרות רבה בין הכיתות, למרות שחלקנו את חדרי המעבדה ואת

אותם המורים. היינו חייבים ללמוד חלק מהנושאים במשך שנה אחת במרוכז את מה שהם למדו במשך שלוש שנים. החברים, והסנדביצ'ים של זכריה במזנון שבקצה חצר בית הספר, עזרו לי לסיים את השנה.

כל הפסקה הייתה אחראי לקחת את הכדורגל מדובי פוחס, המורה להתעמלות (חינוך גופני, במונחים של ימינו), ולתפוס את החצר בזריזות. שם שיחקנו מול החברה, בני גילנו, שלמדו אלקטרוניקה רגילה, ותמיד ניצחנו אותם. אהבתי את לימודי המעבדה - הלחמות, נגדים, כבלים, וכן את לימודי הפיזיקה והמתמטיקה. למדנו אצל המורה שמעון גרינהויז, שמאוחר יותר היה גם המורה של שני בניי בתיכון ע"ש גולדה מאיר בפתח תקוה. תארו לעצמכם פרטיזן אמיץ עם לב אדיר. אב שכול, שלימים הדליק את המשואה ביום העצמאות, והיה מורה שלי - מורה בחסד עליון, ונערץ על ידי תלמידיו.

אני בסך הכל רציתי קצת ללמוד, והרבה לשחק כדורגל במכבי פתח תקוה. ואכן הייתי פוקד את מגרש הכדורגל בשעות אחר הצהריים, אך די מהרה הבנתי שלא אהיה שחקן. הייתי "מחמם" את הספסל לא מעט, ועם הזמן נהייתי עסקן.

בית הספר הטכני מוקם בשולי העיר חיפה. מצד אחד היה הים של קריית חיים, ומצד שני שתי ה"לבניות" של בתי הזיקוק שהדיפו ריח חריף. בכל פעם שהרחנו ריח רע קיוונו לצאת משם.

אולם היו גם מעלות לבית הספר הטכני: מסילת הברזל שהגיעה עד לשערי הבסיס, ו... כביש היציאה לחיפה.

לטכני צורפה הקבוצה שלמדה בפתח תקוה לקבוצה שלמדה בנעורים רמתיים דאז (היום הוד השרון). עם הזמן נקשרתי במיוחד עם אסף שופט ז"ל ממושב גבעת חן. אסף נהרג במלחמת ההתשה כחודש לפני שחרורו, במאי 1970. ג'יפ הסיור שעליו ישב כאיש צוות עלה על מוקש רב עוצמה.

בכיתה שלנו למדו אלי פרוצל ושטר מנחם - שני טכנאים שירדו איתי לג'וליס; שמוליק שטטפלד, שהיה קצין קשר בקשתות (אותו מכ"ם מפורסם לאיתור אנשים, שהיה מופקד ומאויש על ידי אנשי חיל הקשר); משה שלמקה, שלמד איתי, ואלימלך מירון - שניהם שובצו בגדוד הארצי; חנניה חפץ, שהוצב כטכנאי בהנדסה; יוסי גפן ורמי פישר שבאו לפתח תקוה מתיכון סינגאלובסקי שביד אליהו, ושירתו בחיל האוויר (אותם עניין רק כדורסל, ולימים רמי פישר היה שופט כדורסל מצליח).



אבי בשלשה הראשונה, הראשון מימין, לידו אלכס, זאב, גפן, שטטפלד, שהרבני, שפורן, סטאריק, רפפורט, דנציגר וכו'

ביס"ט 21 - "הטכני" היה בסיס של חיל האוויר, שבו למדו את מקצועות המכונאות, המטוסים, החשמל וכל הקשור במטוסים. עד היום איני יודע איך חיל הקשר הצליח להתברג לבסיס הזה, אבל ברור שעל רקע הכחולים, אנחנו הירוקים היינו נטע זר. תירוש, הרס"ר, קיבל אותנו ושיבץ אותנו בווילות - החדרים שהיו מוצבים בשורה ליד הגדר, בסמוך לבניין בן ארבע הקומות שעמד לרשותם של שאר התלמידים הכחולים. אני, חנניה, שלמקה ושטטפלד שובצנו באותה וילה, ואותה חלקנו במשך כשנה. מה שזכור לי לטובה בתקופת השכמת הבוקר היו שני השירים של הזמר הצרפתי כריסטוף עם שיריו: "אלין" ו"קלימנג'רו". עד היום, כשאני מאזין לשני השירים הללו אני נזכר בערגה רבה בימים ההם כתקופה נהדרת.

לא שכחתי גם את השעות הפחות יפות, למשל - כשהייתי נכשל בבחינות לעתים, ואז אני נאלץ להודיע לאבי ירחמיאל (ירח) ז"ל שאיני יוצא הביתה ביום שישי. אבי נהג לחכות לי ולחבריי מפתח תקוה במכונית הסיטרוואן שלו בתחנת הרכבת בבנימינה ומסיע אותנו הביתה, לפתח תקוה. את אכזבתו בכל פעם שבה לא עברתי את הבחינה שהיוותה את האישור ליציאה הביתה הוא היה מבטא בצורה נהדרת: בשיר בחרוזים. "את השבת לא אבלה בבית." רס"ר תירוש ידע להצמיד אותנו במסדרי הבוקר ובמסדרי היציאה הביתה. בקולו הרועם היה שואג לעברנו שאנחנו בחיל הקשר, ואנחנו חייבים להוכיח כי אנו ראויים לחיל הזה. בשגרה למדנו בכל יום עד השעה 18:00, חוץ מבימי

שלישי שבהם היינו יוצאים לחופשת "אפטר" (חופשה לאחר יום העבודה) בחיפה. שם היינו מבליים בהדר הכרמל - אוכלים פאלאפל או צופים בסרט. אני לרוב נהגתי ללכת לדודתי, שהתגוררה ברחוב בן שמן 4. אצלה הייתי נהנה מארוחת ערב ביתית - חביתה וזיתים שחורים. היא הייתה אישה מקסימה. אמנם לא הירבתה לדבר, אבל אהבתי אותה ואת אורח חייה הצנוע, למרות נכסיה. אהבתי לשמוע את סיפוריה על הליכתה היומיומית לים - בחורף ובקיץ, ועל אהבתה לחיפה, שאותה לא עזבה מעולם.

מבחינה מקצועית, רק כשהגענו לג'וליס הבנו שאנחנו, בעצם, לא יודעים כלום! או, יותר נכון, כמעט כלום. עברנו הכשרה שארכה כשנתיים ברוטו, בעוד שההנדסאים למדו חשמל ואלקטרוניקה במשך ארבע שנים. אולם יחד עם זאת, בשריון יועדנו לטיפול דרג א' וב', והטובים בינינו לדרג ג'. כלומר, הכשרתנו הייתה מספקת, והשאר נותר תלוי בכל אחד ואחד מאתנו.

כך חולקו הטכנאים בשטח: טכנאי דרג א' נמצא בגדוד. לתיקונים קלים בפלוגות, הטכנאי היה מסווג כטכנאי פלוגתי, ולרוב נמצא רק בפלוגת טנקים. טכנאי לפלוגת חרמ"ש לא היה, כי כנראה לא היה תקן עקב מחסור בטכנאים. טכנאי דרג ב' שובץ במפקדת החטיבה במעבדה מקצועית יותר, ובחטיבה היו טכנאים "טובים מספיק" או חבר'ה רציניים ששאפו להוכיח שמכשירים לא מופְּאִים מהחטיבה לגיסות השריון שבקסטינה.

כך עברו עלינו כעשרה ימים: היינו מגיעים בשעה 08:00 ועוזבים בשעה 17:00, כמו אזרחים. אותי הדבר לא שימח באופן אישי, העדפתי להיות קרבי, בפעולה action וביקשתי מרס"ר ראובן גרינברג ללא הרף שיעביר אותי לחטיבה. כלל לא עניין אותי לאיזו חטיבה ישלחו אותי. בזמנו היו בסיני שתי חטיבות שהתחלפו ביניהן - 401 או 14. איני זוכר שחבר'ה מאתנו יועדו לחטיבה 7, אבל לימים הבנתי כי החבר'ה מבית הספר לשריון היו טכנאי חיל הקשר של החטיבה. אחרי כארבעה עשר ימים זכינו לגיוון קל - נשלחנו להכשרה בסדנת טנקים בג'וליס.

במעבדה הגדולה בסדנה התקיימו פעילויות לימודיות הן באופן תיאורטי והן בשטח, בתוך הטנק. אהבתי בעיקר להכיר את פנים הטנק ולצפות במורכבות תיקוני קשר הפנים (קש"פ). ישבנו בטנקי הצנטוריון והפטון 48m - וניסינו לאתר תקלות מול שרטוטיי הקש"פ. לימוד בעיית ה"קולקטור" - טבעות ההחלקה שהעבירו את זרם החשמל לצריח - היו באחריות חיל החימוש, שעשה לנו

הרבה בעיות. לכל טבעת היה בידוד קפיצי, ועל שתי טבעות הועבר המתח מהמצברים. הבנו כי הצריח, שבו נמצאו כל אמצעי הקשר, הסתובב במהירות ובלחץ של זמן. הסוד לפתרון התקלות היה נעוץ במעקב אחרי מרשם חוטי החשמל המותקנים בתוף, ובדיקתם צעד אחר צעד.

עניין לא פחות חשוב היה לימוד הטלפון האחורי ותיקונו, שכללו את בדיקת השמע שלו -פנימה אל אנשי הצוות שבטנק, הפעלת האור האדום המבהב, וכיסוי הנורה. לרוב, לפני מבצעים מיוחדים חויבנו גם לצבוע את כיסוי המנורה כדי שהאור האדום לא יראה למרחוק כשהטנק עומד. הלוא במדבר כל אור, ולו הקטן ביותר, נראה כזרקור רב עוצמה. הנורה האדומה הזאת הייתה חשובה במיוחד במקרים שבהם הטנקים מוקמו בחניוני לילה, או כשרצינו לדבר עם צוות הטנק. את חשיבות הטלפון האחורי הבנתי רק בשטח, ולימים גם במזח.



הטלפון האחורי ואיש צוות המדבר ממנו

בתמונות הבאות דוגמאות למערכות קשר שתחזקנו בזחל"מ ובטנק כפי שהיו בתקופת מלחמת ההתשה. בעת כתיבת ספר זה הציוד שונה מאלה.

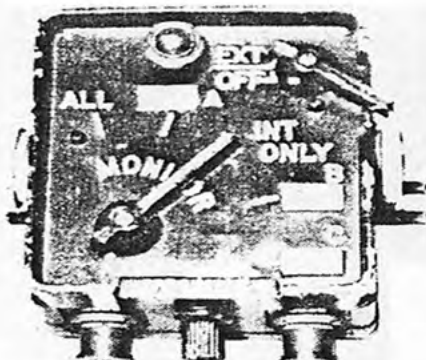

קופסת פיקוח
נהג-קפ-2297

א. תכונות קפ-2297

קפ-2297 ממלאת את תפקידי קפ-2298 ומאפשרת בנוסף לדא, גם להפעיל טלפון אחורי לשימוש במערכת קשר הפנים וחוץ.

ה ע ר ה

בטנקים מצב C בקופסת הנהג אינו מחובר .

ב. תיאור קפ-2297

קפ-2297 נבדל מקפ-2298 בכך שנוספו לה:-

- (1) נורית בקרה ואיתות.
- (2) מתג הפעלת טלפון אחורי, בעל 3 מצבים:
(א) מצב OFF מצב אבטחה - נהוג טלפון אחורי.
(ב) מצב EXT מאפשר קשר מהטלפון האחורי.
(ג) מצב SIG איתות לטלפון אחורי. (מצב קפיצי).

בשעת הפעלת הטלפון האחורי או שליחת איתות תידלק נורית הבקרה הכתומה. ערט לבקרת הטלפון האחורי זהה קפ-נהג לקופסאות הבקרה של סאר אנשי הצוה.

קפ-2297 ש'

א. קופסת הפיקוח קפ-2297 ש' זהה בצורתה לקפ-2297 ומשמשת אף כקופסת נהג בטנקים בהם מותקן גם מגבר קשר חרום מח-203/203 א' על הקופסה מטומנת האוה ש בצבע צהוב.

ב. הקופסה זהה באפשרויות תפעולה לקפ-2297 להוציא הנקודות הבאות:-

- (1) במצבים B ו-C השמיעה הינה כמו במצב INT ONLY
- (2) בכל המצבים יש שמיעה של קשר החרום (מח-203/203 א)

קופסת טלפון אחורי-קפ-2296

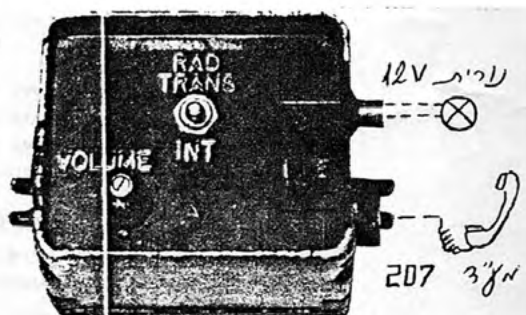

א. תכונות קפ-2296 (רק בטנק שבו קיים הטלפון האחורי)

קופסת וולפון אחורי מאפשרת התחברות למערכת קשר הפנים בטנק ושידור בקשר חוץ.

ב. תיאור הפעלת קפ-2296

- 1) מוג VOLUME - ווסת עוצמה, מצב אבטחה מאכטימוס ימינה
- 2) שני הדקי LINE - לחיבור קשר קווי של הטנק (מחברים במקביל להדקים שבמגבר).
- 3) מוג RADIO/INT - בורר סוג שידור.
לידור בקשר חוץ העבר את המתג למצב RADIO (מצב קפיצי) ולחץ על לחצן הוידור: במע"ד.
ליזבור בקשר פנים לחץ על לחצן השידור בזע"ד.

ה ע ר ו ת

- א) אפשריות הקשר מהטלפון האחורי נקבעות ע"י מצב המשבוח בקופסת פקוח נוהג.
- ב) טיפון אחורי יפעל רק באם מתג הפעלת טלפון אחורי בקופסת פקוח נהג נוצא במצב EXT.

בקופסת הטלפון האחורי בטנק - קפ' 2296 - נמצאו שני הֶדְקִים שמשמשים לחיבורי קשר טלפוני.

השימוש בטלפון האחורי נועד לכמה מטרות:

א. קשר בין אנשי צוות חי"ר שהיו הולכים מאחורי הטנק ומדברים עם מפקד הטנק.

ב. קשר בין הטנקים בחניון לילה - בין אנשי צוות הטנק לשאר צוותי הטנקים האחרים (מה שהחליף את הצורך להתניע את מנוע הטנק, ואיפשר חיסכון בסולר).
ג. קשר במטווחי טנקים - בין מגדל הפיקוח, שנותן הוראות לטנק היורה, לבין הטנק עצמו.

"כשרחמו וג'וג'ו בדקו קשר פנים בטנקים, יצא ג'וג'ו מחוץ לטנק לבדוק את הטלפון האחורי. לאחר מספר ניסיונות סרק להקים קשר, יצא רחמו מחוץ לטנק לבדוק מה העניינים ומצא את ג'וג'ו צועק 'הלו הלו' בטלפון האחורי של הטנק הסמוך".
(מתוך ספר הבדיחות של ראובן גרינברג עמ' 2).

שילוב מח-203א' במערכת קשר-פנים

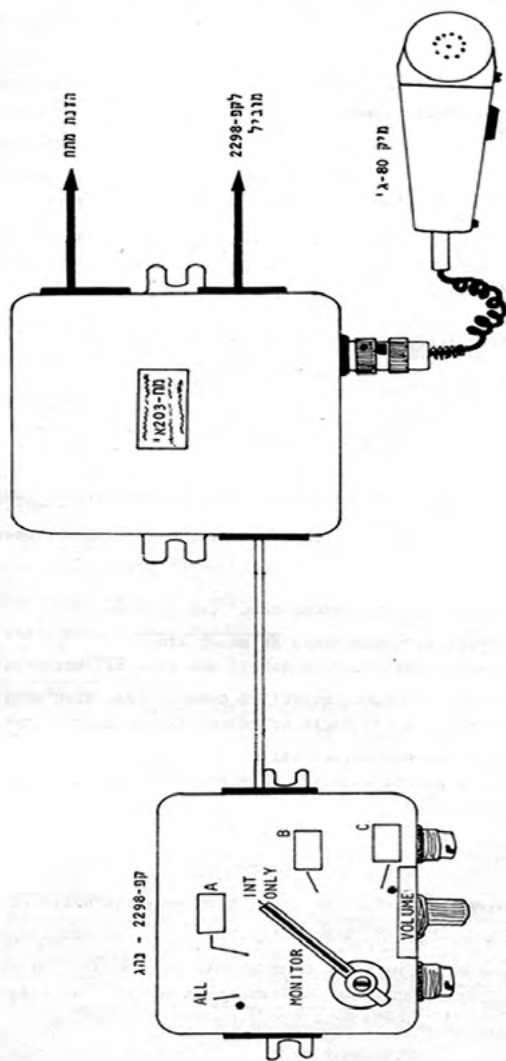

ככה לומדים קשר פנים

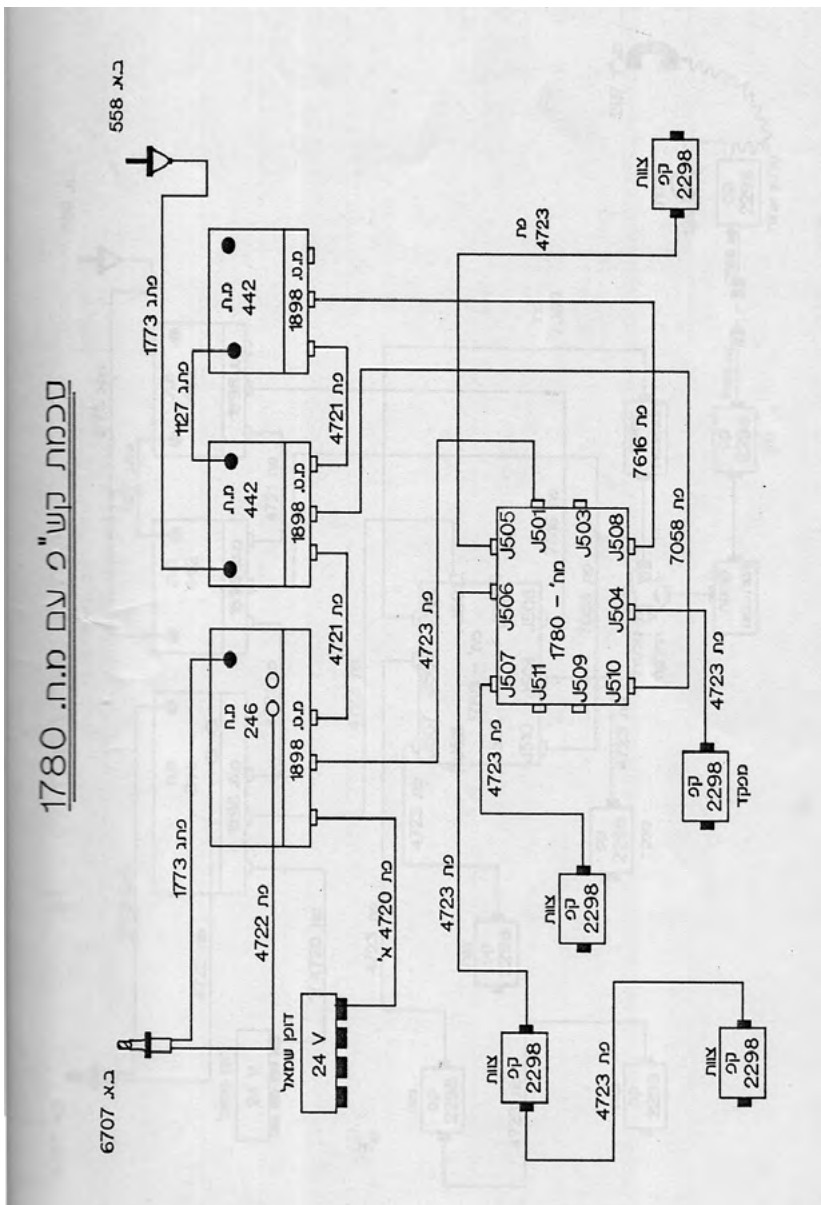

סכמת קש"פ מ.ח. 1780 על הזחל"מ או בנגמ"ש

סקירתו של אל"ם (חיל.) בני מיכלסון,

יו"ר העמותה להיסטוריה צבאית

ביולי 1967 החלה מלחמת ההתשה ביוזמה מצרית, ונמשכה ברציפות עד אוגוסט 1970.

ב-15 ביולי 1967, בעקבות תקריות האש הראשונות בתעלה, נערכה חטיבה 7 בקו התעלה והקימה מערך ביצורים מאולתר, כדי לקדם את האפשרות של חציית התעלה. החטיבה התמקמה בשמונה עשר נקודות שליטה. בכל נקודה הוצבו יחידות חרמ"ש קטנות ומאחוריהן טנקים.

בשנת 1968 הוקמו על שפת התעלה כמה מתחמים פלוגתיים וביניהם שדות מוקשים. סוללות עפר ארוכות חיפו על המתחמים שנראו כחצר גדולה שטנקים בתוכה. הבונקרים היו מוגנים בשכבת עפר דקה בלבד.

ב-8 בספטמבר 1968 נפגעו רבים מן הבונקרים בהפגזה הגדולה, וכפתרון זמני לבעיה פיתח אלוף משנה דוד לסקוב, מפקד יחידת הפיתוח של חיל ההנדסה, שכבת פיצוץ המורכבת מפסי ברזל, מאבנים ומעפר.

הפתרון הזה נוצר כתוצאה מפיתוחי צוות מטכ"לי בראשות האלוף אברהם אדן, שהיה ידוע בכינויו "ברן" ותכנן את כל המעוזים (שורות מוצבים קטנים) ואלוף מיל. שלמה ענבר היה איש "צוות ברן" שהיה אחראי על כל הקשר, האלקטרוניקה, הטלפוניה, הרדיו והאופטיקה במסגרת צוות התכנון והיישום של המעוזים.

עוד בסוף שנת 1967 הוחלט במטכ"ל להפעיל צוות תכנון להגנת סיני ולהקמת תשתית הביצורים. לראש הצוות ולמפקד הכוחות המשוריינים בסיני מונה תת אלוף אברהם אדן. הוא ביסס את מערכת ההגנה על המעוזים שהוקמו על קו

המים, על סוללת העפר לאורך התעלה שנועדה להסתיר תנועת טנקים וסוירים (הוא השלים את הסוללה ואף קבע בה עמדות לטנקים - רמפות), וכן על מערכת דרכי הגישה למעוזים. הוא תכנן ובנה גם דגמים לשני כבישי האורך - "דרך הרוחב" ו"דרך החת"ם", עבודה שארכה כחודש. המערכת נועדה להפגין נוכחות ישראלית על קו המים, ולהיענות לצרכי הביטחון השוטף.

מאחר שהמרחק בין מעוז אחד למשנהו היה כעשרה קילומטרים, החליט אלוף פיקוד הדרום להוסיף מעוזים אחדים (מקבצי מעוזים) בנקודות תורפה שנחשבו לצירי צליחה אפשריים: קנטרה, אסמאעליה, אל פרדאן, המיתלה, והג'ידי.

את העבודה ביצעו כאלף חיילי הנדסה ואזרחים, וכאלפיים טירונים, בעזרת מאה טרקטורים בערך. אלה היו עמדות תצפית מבוצרות ומאובטחות, שאיפשרו איסוף מידע קרבי על הנעשה משני עברי התעלה ושימשו בסיסים ("עוגנים") לסוירים ולמארבים לאורכה. הם נבנו על בסיס המוצבים הקודמים, ולטובת עמידות הביצורים הוסיף חיל ההנדסה פיתוחים נוספים של אל"מ דוד לסקוב, איש הפיתוח של חיל ההנדסה. לסקוב תכנן לעבות את שכבות הפיצוץ בדמות גביונים (רשתות מלאות אבני סלע). במרץ 1969 החלו המצרים להטריד את העובדים בצליפות, אך עד אז הושלמו רוב המעוזים. המצרים כינו את הקו "קו בר-לב", על שם הרמטכ"ל דאז, חיים בר לב. את הכינוי הזה אימצו אמצעי התקשורת בארץ ובעולם, אף על פי שלא מדובר בקו הגנה אלא במערך אבטחה לקיום הביטחון השוטף בזירה ששימש עיניים ואזניים ודיווח למפקדות למעלה. הפעילות המצרית במלחמה אופיינה בהפגזות כבדות על המעוזים ועל דרכי הגישה אליהם, בתקיפות מטוסים, בפשיטות על המעוזים ובמארבים בשטחנו. כתוצאה מכך צה"ל ידע עשרות נפגעים. כוחותינו בקו התעלה השיבו אש, וכתוצאה מכך ננטשו הישובים המצריים לאורך התעלה והפכו לערי רפאים. במגמה לכפות על המצרים לקיים את הפסקת האש, צה"ל עבר לפעילות התקפית וביצע פשיטות בקו הקדמי ובעורף מצרים. אולם למרות הפגיעות שספגו, המצרים לא הפסיקו לירות, וב-20 ביולי 1969 חלה הסלמה בלחימה. בלילה קודם לכן נערך מבצע "בולמוס 6" שמהותו הייתה פשיטה לאי גרין. למחרת החל חיל האוויר לתקוף ברציפות מטרות בקו התעלה. מטרות התקיפה היו מגוונות וכללו מטרות בקו הראשון, מטרות כלכליות, ריכוזי רק"ם, ופגיעה בסוללות טילים, שהושמדו כמעט כולם עד לדצמבר 1969. יחד עם זאת, נמשכו

מבצעים מוטסים בעומק מצרים, ואף בוצעה פשיטה משורינת בחוף המערבי של מפרץ סואץ. כתוצאה מפעילות כוללת זו ירד מספר נפגעינו בקו התעלה. ב-7 בינואר 1970 קיבלה מלחמת ההתשה תפנית: חיל האוויר החל בהפצצת מטרות צבאיות בעומק מצרים. במסגרת הפעילות הופצצו מחנות וסוללות טילים באזור הדלתא של הנילוס, בקהיר ודרומית משם. בפברואר 1970 נטלו על עצמם הסובייטים את ההגנה האווירית של מצרים על ידי הזרמת סוללות טילים והפעלתן, ואף הפעלת מטוסי יירוט על ידי טייסים סובייטים. באפריל 1970 המצרים החריפו את המלחמה בדרכים שונות: הגברת הירי הארטילרי וירי הטנקים, תקיפות חיל האוויר המצרי, תקיפת מעוזים, קידום סוללות טילים והפעלת הזרוע הימית.

באמצע אפריל הפסיק חיל האוויר הישראלי את הפצצות העומק, אך המשיך להפציץ מטרות בקו, סוללת טילים וסוללות ארטילריה, והוגבר ביצוע הפשיטות בשטח מצרים. בסוף מאי חלה הסלמה נוספת, ומספר נפגעינו הגיע לכמאה שלושים ושניים. ביוני ביצע חיל האוויר הישראלי תקיפות מסיביות בגזרה הצפונית של התעלה, וניתק את הקשר היבשתי לפורט סעיד. בנוסף לכך, בוצעו כמה פשיטות. הארטילריה המצרית הידלדלה, וניסיון המצרים לקדם סוללות ארטילריה הוכשל על ידי חיל האוויר. עם זאת, המצרים הצליחו לקדם סוללות טילי קרקע-אוויר לקו. חיל האוויר תקף את הסוללות הללו והשמיד חלק מהן, אבל ספג אבידות. ביוני יזמו האמריקאים הפסקת אש, וב-7 באוגוסט היא נכנסה לתוקפה.

המעוזים אכן מילאו את התפקיד שיועד להם במלחמת ההתשה. בפרוץ מלחמת יום הכיפורים לא יכלו להתמודד עם המתקפה המצרית הכוללת, אולם לא לשם כך נועדו. בתקופה זו, במקביל ללחימה בתעלה, התרחשה פעילות לחימה אינטנסיבית גם בבקעת הירדן, ברמת הגולן ובשטחים. במלחמת ההתשה נהרגו תשע מאות ששים ושמונה ישראלים, ונפצעו חמש מאות ושבעה. חיילים ואזרחים רבים נהרגו ממרץ 1968 ועד 1970. הנתונים הללו מעידים על האינטנסיביות במלחמה, אך גם על כך שמלחמת ההתשה התרחשה בכל הגבולות, בשטחים, בארץ ובחו"ל. אבידות המצרים נאמדות בכעשרת אלפים איש, שמהם ארבעת אלפים נהרגו במערכה לקידום הטילים. לצבא ירדן היו שלוש מאות הרוגים, לצבא הסורי - חמש מאות הרוגים, ולפלסטינאים אלף ושמונה מאות הרוגים. מאה ושלושים מטוסים ערביים הופלו בקרבות האוויר ומאש הנ"מ, וזאת לעומת עשרים מטוסים ישראלים.

נאצר לא השיג את מטרת המלחמה שקבע לעצמו, והפלסטינאים נכשלו בניסיונם להקים בסיס גרילה בשומרון ובעמק הע'ור הירדני.

לא לחוטן קשר במעוז בתקופת מלחמת ההתשה היה תפקיד מפתח, ובמיוחד בשבעת החודשים האינטנסיביים של שנת 1970. בשל הפגזות האויב הכבדות והסכנה הכרוכה בהגעה למעוזים ובתנועה ביניהם, הרגישו הלוחמים תחושת בדידות וניתוק. הקשר הרצוף היחידי עם העורף התקיים באמצעות רשתות הקשר שהאלחוטן היה אמון על הפעלתן ועל תקינותן. בידי הייתה היכולת לקיים קשר זה באופן סדיר, או תוך התגברות על תקלות למיניהן. בנוסף לכך, לקשר הרצוף עם העורף הייתה בתקופת לחימה זו השפעה מכרעת על מורל הלוחמים, על המוטיבציה שלהם, ומכאן גם על יעילות תפקודם.

מלחמת ההתשה לא זכתה לאזכור נרחב בהיסטוריוגרפיה הישראלית, ועד לא מכבר אף לא הוכרה כמלחמה שלוחמיה זכאים לאות. גם כשנכתב אודותיה, היו אלו סקירות כלליות או זיכרונותיהם של מפקדים. אנו חסרים את כתיבתם של לוחמים מהשורה שנשאו על שכמם, כמו בכל המלחמות, את כובד המערכה. עד עתה לא פורסם אף ספר שנכתב מנקודת מבטו של טכנאי במעוז. ישנו רק הספר "קשרי מעוז", שנכתב על ידי גיורא שר, אלחוטן מעוז, ושהוצא על ידי העמותה. לעומתו ספר זה שאנשי חיל הקשר והתקשוב בהווה יקבלו, וכן כלל החיילים, יכולים להפיק תועלת רבה מקריאתו. כתוב בכישרון ספרותי רב והוא כה מעניין, עד כי קשה להניחו לפני השלמת קריאתו במלואה.

מתוך ספר גדוד "שלח" גד' 46- ארכיון ספריית לטרון: בבוקרו של ה-11 ביוני 1967 ישראל עמדה בפני תקופה חדשה. מלחמת ששת הימים הסתיימה, ארצות ערב הגובלות עם ישראל הובסו על ידי צה"ל, ויחידות צה"ל נערכו לאורך קווי הפסקת האש. למרות זאת, השקט לא נמשך זמן רב. מנהיגי העימות החלו לחפש דרכים להחזיר את הגלגל לאחור ולגרור לנסיגת ישראל אל קווי ה-4 ביוני, או כלשונם: "חיסול תוצאות התוקפנות". לשליט מצרים, גמאל עבד אל נאצר, היה ברור כי יציאה למלחמה כוללת חדשה בתנאים ההם פירושה תבוסה נוספת. לפיכך נקט בטקטיקה חדשה - "מלחמת התשה". אופייה המיוחד של מלחמת ההתשה החל לבוא לידי ביטוי בעיקר במחצית השנייה של שנת 1969. זו הייתה מלחמה יומיומית שבאה לידי ביטוי בעיקר בירי נשק קל והפגזות ארטילריה - פעילות קרקע מוגבלת ותקיפות מן האוויר. מלחמת ההתשה

תפסה את כוחות צה"ל כשאינם ערוכים למלחמה סטטית והגנתית, מאחר שקו בר-לב עדיין לא היה מוכן.

עד מלחמת ששת הימים התפיסה ההגנתית הייתה ברורה: למדינת ישראל אין עורף אסטרטגי, ולכן בפרוץ עימות צבאי יש לצאת לפעולות התקפיות מוקדם ככל האפשר. אולם המצב בסיני היה שונה, והיה צורך לגבש תפיסת פעולה שונה וחדשה.

הייתה אפשרות להגן בהגנה פחות קשיחה, לאפשר לאויב לחדור למרחב האסטרטגי, להכיל אותו בפנים ולשחוק אותו.

מפת גבולות:

מדינת ישראל לפני מלחמת ששת הימים ואחריה

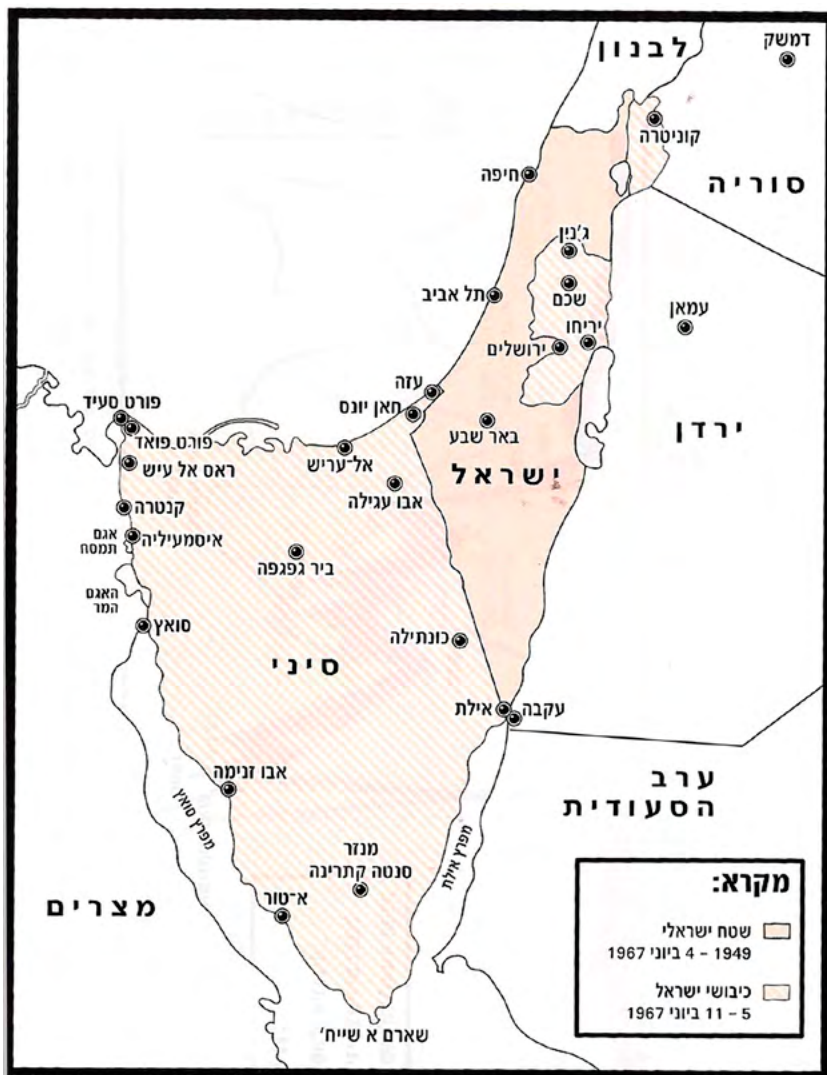

הקשר בסיני ובמעוזים:

סקירתו של אלוף (מיל.) שלמה ענבר, נשיא עמותת חיל הקשר והתקשוב להנצחה ולמורשת חיל הקשר

להלן דבריו של מקים הקשר במעוזים בשנת 1967 - אלוף בדימוס שלמה ענבר, הקשר"ר שלי דאז והיום נשיא עמותת חיל הקשר והתקשוב; 2 בינואר 2013:

מלחמת ששת הימים נפתחה בצהלונות יוהרה של אויבינו, שהביטחון והחוצפה העבירו אותם על דעתם - המצרים, הסורים ולאחר מכן הירדנים - והסתיימה במפלתם הצורבת ובקול ענות חלושה. מבחינת צה"ל, הכניסה למלחמה הייתה אפופת ערפל, חשד, ציפייה ודאגה לבאות. לאחר המתנה של כשלושה שבועות לתחילת המלחמה, שהייתה די מעצבנת בעבורנו ולכל כוחות צה"ל, סיום המלחמה היה מפתיע ביותר, ולוה בצהלה על ההישגים האדירים: שחרור רמת הגולן, הישיבה בסיני, כיבוש ושחרור יהודה ושומרון, ומעל לכל - הגשמת השאיפות של דורות רבים: היותה של ירושלים כולה והכותל בידינו. "הר הבית בידינו".

בתקופת ההמתנה בשטחי הכינוס החיילים והטכנאים של חיל הקשר החזיקו בתפקידים מכריעים. הטכנאים ניצלו את הזמן כדי לערוך בדיקות פרטניות ומקיפות של כל ציוד הקשר, ועסקו בהתקנת אנטנות דִּקְהָה. אנטנות הדמה נועדו לאפשר בדיקת מכשירי הקשר מבלי שיצאו שידורים אל האויב ויאפשרו לו לזהות מהיכן הגיע אות הקשר מן המכשיר. הייתה פקודה גורפת לקיום דממת רדיו, והיא נשמרה בקפדנות רבה. הטכנאים עסקו רבות בבדיקת מכשירי הקשר: הם עברו ממכשיר למכשיר, מטנק לטנק ומזחל"ם לזחל"ם, ווידאו את תקינותם לקראת יום הפקודה "סדין-אדום" (פקודה שמשמעה

פתיחת רשתות הרדיו, כניסה לשידורים, ויציאה למלחמה). ואכן, מכשירי הקשר לא הכזיבו. כל המערכות עבדו ללא תקלות מול האויב המצרי והסורי, ובהמשך מול הירדנים.

אלה האחרונים נכנסו למלחמה רק כאשר ג'מאל עבד אל נאצר, נשיא מצרים, שידר לירדנים שהגיע עד תל אביב, והם התפתו והחלו לתקוף בירושלים המזרחית ולאחר מכן בכל החזית המזרחית הירדנית.

תוך כדי הקרבות, מערך הטכנאים מילא תפקידים חיוניים ופעל בצורה מופלאה בכל החזיתות. עם שוך הקרבות היה חשוב להיכנס למערך התארגנות מסודר ולחזור לכשירות כוללת - ובעיקר של הציוד שיצא ממחסני החירום. היה עלינו להחזיר את הציוד למצב שמיש, ולשם כך נערכו בדיקות מקיפות. כל המערך הלוגיסטי של חיל הקשר פעל באופן יוצא מן הכלל, הן במלחמה ובכלל זה גם הטכנאים שבסיני.

כאמור, צה"ל והמדינה כולה היו בהלם הניצחון ובשיכרון השמחה והצהלה. מפקדים בכירים במטכ"ל הבינו מיד שאנחנו עומדים בפני תקופה של תגובה ופעילות עוינת של האויב לאחר שיתעורר מהמכה הנוראית שקיבל. צה"ל מצא עצמו שולט על כל מרחבי סיני, מהים התיכון ועד שארם א-שייח - מגבול ישראל ועד תעלת סואץ והעיר סואץ, ובצפון - מהחרמון ועד שטחים אסטרטגים המרוחקים רק כארבעים קילומטרים מדמשק.

במטכ"ל ובקצונה הבכירה חלו דיונים וויכוחים על הדרך הנבונה להגן ולשמור על השטחים הללו, בסיני ובגולן, בכוחות קטנים. גם במזרח הייתה בעיה, שכן הגבול המזרחי היה ארוך מאוד, והושתת על נהר הירדן ועל הקו המנדטורי המחבר בין הערבה לים סוף.

נשקלו שתי אפשרויות: הגנה סטטית באמצעות מערכת ביצורים, או הגנה ניידת על ידי יחידות שיוצבו במקומות אסטרטגים ובעלי חשיבות טקטית בשטח וכך יוכלו להגיב להתקאות מידיעות מודיעיניות.

ההכרעה הייתה הקמת מעוזים מוצבים בנקודות מפתח על קווי הגבול, שישמשו לתצפית, להתראה, לנוכחות ולנקודות משען, ובעת הצורך יתוגברו בכוחות ניידים שיוכלו להתחבר למעוז ולצאת ממנו לפעולה. הוחלט גם על בניית תעוזים בהמשך למעוזים, שיתנו מענה אסטרטגי על ידי עיכוב התנועה בצירים המקשרים את המזרח למערב. בנוסף לכך יופעלו כוחות שריון גדולים וניידים לשם לוחמה באויב והדיפתו.

כסגן קשר"ר, סירתית עם קציני המטה ביצעתי הערכות מצב והשלמת תכנית הפעולה לחיל. התכנית כללה הן קשר קווי והן קשר רדיו ממערכות מקסרם ועד להצבת מוקדי קשר למרחבים שבהם ישהו יחידות צה"ל. בין היתר, דאגנו גם לקשר טלפוני בין החיילים לבית.

ניתנו הנחיות ודרישות ביצוע לקבלנים שהורדו לשטחים לצורך השתתפות בהכשרות ובתכנון מתקני הקשר וביצורי צה"ל בכל החזיתות, התכניות והצרכים. למש"א, חי"ק ובסיס אחסנה של חיל הקשר היה תפקיד גדול וחשוב בתהליך ה"חזרה לכשירות".

לאחר סיור רחב בסיני, עליתי למפקדת קשר"ר בצריפין מתוך כמיהה להשתתף ב"חגיגות" ולהמשיך בתפקידי כסגן קשר"ר. עיקר תחומי האחריות של התפקיד היו הטיפול בלוגיסטיקה, כוח אדם, איוש יחידות, החזרה לכשירות לאחר המלחמה, והכנת תכנית קשר לכל החזיתות תוך תיאום הדוק עם קציני הקשר הפיקודיים.

כאמור, הדיון במטכ"ל אודות שיטת ההגנה הוכרע, וכך נוצר "קו בר לב". זה היה הכינוי שנתנו המצרים (כפי הנראה גמאל עבד אל נאצר) ואומץ על ידי התקשורת ועל ידינו. במטכ"ל הוחלט להציב בסיני צוות מטכ"לי שיורכב מכל הגורמים האגמיים והמקצועיים, ויהווה את המפקדה לתכנון מתקני ההגנה של כל סיני, ובעיקר את קו המעוזים על תעלת סואץ.

התפקיד העיקרי של הצוות בראשות אברהם אדן ("ברן"), שהיה מפקד הצוות, ואנוכי, סגן קשר"ר, היה לתכנן את המעוזים - מיקומם, המבנה שלהם, תכולתם ואורח תפקודם המצופה. בנוסף לכך, היה עלינו להעריך את הצרכים, לתכנן את השליטה ואת פנים מערכות הקשר במעוזים, ולארגן מכל מעוז קשר לאחור (למפקדת הגדוד ומשם לחטיבה, לאוגדה, לפיקוד ולמטכ"ל), קווי רדיו, וצ"ן - ציוד נושא. במקביל לכך, הצוות היה אמון על תכנון מיקומם של המעוזים ועל הקמת מכשולים בנקודות נבחרות, בהתאם להגיון הצבאי המתחשב בתנאי הטופוגרפיה ומיקום הצירים הממשיים. המעוז תוכנן לשמש תצפית, התראה והגנה על כוח האדם הנמצא בו מפני צליפות, הפגזות ופעולות איבה ומלחמה מצד המצרים, ולא נקודה שיוצאים ממנה להתקפת נגד. כלומר, להיות "עיניים ואזניים" ולדווח לאחור על חזית התעלה ועל פעולות האויב.

המעוזים היו שונים זה מזה באפיונם: המוצב "טמפו" בצפון התעלה, מוצב ה"מזח" במפרץ סואץ, המוצב "לשון" באסמאעליה, המוצב "זהבה" באגם המר. לכל אחד מהמעוזים התאימה מערכת קשר שונה, והשתדלנו לתפור לכל מעוז "חליפת קשר" על פי אפיונו.

צוות התכנון כלל גם את איש ההנדסה, ברין. ביחד עם מפקדת ההנדסה בראשות אל"מ לסקוב, ברין תכנן כיצד להגן על החיילים בתוך המעוז מאש המרגמות ומהפגזות התותחים שהיו צפויות להגיע.

בשלב זה ההנדסה קיבלה סיוע מקצועי שוטף מהטכניון. מפקדת ההנדסה ערכה ניסויים רבים כדי להעמיד מעוז שיעמוד בלחץ ההפגזות, ושיהיה נוח להילחם מתוכו, ונוח לתפקד בו בשגרה.

רעיון המעוזים יושם בשני גלים. תחילה, עוד בשנת 1967, כל יחידה ביצרה עצמה מהחומרים שהיו בשטח. לאחר מכן, יחידת הניסויים של חיל ההנדסה בראשות לסקוב פיתחה את הקשתות ששימשו תקרה, ומעליהן הוצבו פסי רכבת שפורקו מהמסילה קהיר-קנטרה-אל עריש. כשנוכחו גלות כי התכנון הראשוני אינו עוצר את ההפגזות הכבדות שכללו מרגמות 160 מ"מ או הקטיושה המפורסמת, המציאו את הגביונים - סלים מחוטי ברזל שמולאו באבני נחל והונחו על פסי הרכבת. זו הייתה חומת הגנה לחיילים מפני הפגזים, שהיו צריכים לעבור הן את סלי האבנים הללו, והן את ה"רלסים" - פסי הרכבת.

חיל הקשר חשש שהקשר הקווי לא יעמוד בהפגזות וייפגע, ולכן בנה אמצעי רדיו ומסרי רדיו רבים, שיאפשרו יצירת קשר בין המפקדות והמעוזים. התמיכה הלוגיסטית למעוזים ניתנה מהמטכ"ל, מהפיקוד ומשאר בסיסי ציוד הקשר. צוותים מטכ"לים היו מגיעים להחליף את מכשירי הקשר והציוד הנלווה בקצב אדיר. תקלות רבות נבעו מהחום של סיני, ומהחול שחדר למכשירי הקשר במעוזים, שלא היו די אטומים. דואר ישראל הניח את הכבלים עד למוצב, ומתוכו (ניתנה הנחיה לאפשר לכל מעוז שתי הורדות בעומק שני מטרים בתוך האדמה לפחות, כמה שיותר קרוב למעוז. בסיני זה התאפשר ללא קושי, אך ברמת הגולן, באדמת הבזלת, החפירה בעומק רב הייתה קשה מאוד).

חיל הקשר דאג שכל הציוד המתכלה יימצא בכמויות בתוך המעוז. כשהובן שחוליות האנטנות תהיינה הראשונות להיפגע, פיתח החיל אנטנת מעוז מסרט פלדה גמיש, שבעת פגיעה אפשרית יכלה להתכווץ ולהתייצב מחדש. בנוסף

לכן, פותחו אמצעים שונים שנועדו להקל על פעילויות הקשר ועל הטיפול בקשר בתוך המעוז ומחוצה לו.

התקופה הראשונה, שבמהלכה המעוזים לא היו תחת אש, נוצלה בעיקר לפיתוח רעיונות ולבניית המעוזים. בפרוץ מלחמת ההתשה ביוזמת המצרים, המעוזים הותקפו ונגרמו נזקים גם למערכות הקשר. אז מפקדת קשר"ר, פיקוד דרום וסגלי הקשר במרחב פיתחו שיטות, טכניקות וציוד שתוכננו לעמוד בפני מערכות האש של האוייב.

מכיוון שהתבקשתי להדגיש בעיקר את המעוזים, אינני מציין כאן את הקמתם של מרכזי קשר שונים, כגון רדיו טלפון במרחב סיני, צני"ם פרוסים באתרים שונים, מרכזיית קשר גדולה ורצינית ברפידיים, מפקדת פיקוד קדמית באום חשיבה, קשר למתקני חיל האוויר, כבל קואקסיאלי שהונח מבאר שבע עד לאום חשיבה לטובת מתן רוחב פס לצ"ן, וקשר מודרני לתחנות המכ"מ ובמערך הלוגיסטי הגדול בסיני (בעיקר המערך המודיעיני המקיף בכל החזיתות). מערכות מחסרי הרדיו הללו הוכיחו את עצמן במלחמת ההתשה וביום הכיפורים.

אציין כאן את חשיבות דואר ישראל, שפעל מעל ומעבר למצופה ותגבר את מערכות הקשר בכל אתר ואתר. כמו כן, חשוב לציין את המסירות, ההקרבה והביצוע הנפלא של טכנאי הקשר בתוך המעוזים, ובעיקר אותם הטכנאים שחרפו נפשם בעת ההפגזות כדי לתקן ציוד וקווי טלפון, לתפקד כקשרים, ולקיים את עיקרון "רציפות הקשר". כל זאת כדי לממש את המטרה - מתן קשר ברמה גבוהה לטובת הלוחמים והמפקדים. עצם השהייה של טכנאי הקשר בתוך המעוז היווה תגבור ממשי לכוח הלוחם שהיה במעוז, והיְשָׁרָה ביטחון ממשי וידיעה שיש מי שדואג לקשר מבחינה טכנית. הביטחון הזה הועבר למפקדים, שהעריכו מאוד את טכנאי הקשר, והיו אף מוכנים לוותר על לוחמים ובלבד שתימשך נוכחותם של הטכנאים והקשרים. הדבר אמנם החמיא לטכנאים ולקשרים, אולם לא הקל על חייהם.

החיל נדרש להתמודד עם עוד משימה מיוחדת - התגברות על סכנת ההאזנה לרדיו של כוחותינו, והנפקת ציוד הסתרה לרדיו מפני האוייב.

המצרים והסורים הציבו טכנאים רוסיים שצותתו לתשדורות שלנו ברשתות התג"מ. לנו לא היה ציוד הסתרה זמין, ונדוד לנו שיש בחו"ל חברה המייצרת ציוד הסתרה והצפנה. נסעתי עם עוד כמה קצינים ממפקדת קשר"ר (מענף

מס"ד - מרכז ספרתי דיגיטלי) לבדוק את המכשירים הללו, אולם הם היו אזרחיים. מי שייצר אותם ידע גם לפענחם, וחששנו מכך. יחד עם זאת, ידענו שעד שהמצרים יבינו שברשותנו ציוד חדש, ועד שילמדו איך זה קרה, נספיק לפתח מכשירים "כחול-לבן". לכן החלטנו לרכוש עשרות מכשירים, בדקנו אותם, והכשרנו טכנאים. אחד המכשירים היה טל' 130, שכונה "טלפון אסימון" ויועד להתקנה בעורקי נל"ן לשם הבטחת הקשר מנקודה לנקודה (המכשיר לווה במפתח ששונה כל שבוע, דבר שהיווה בעיה לוגיסטית בתפעולו).

עד כאן דברי האלוף (מיל.) שלמה ענבר.



משה דיין במעוז

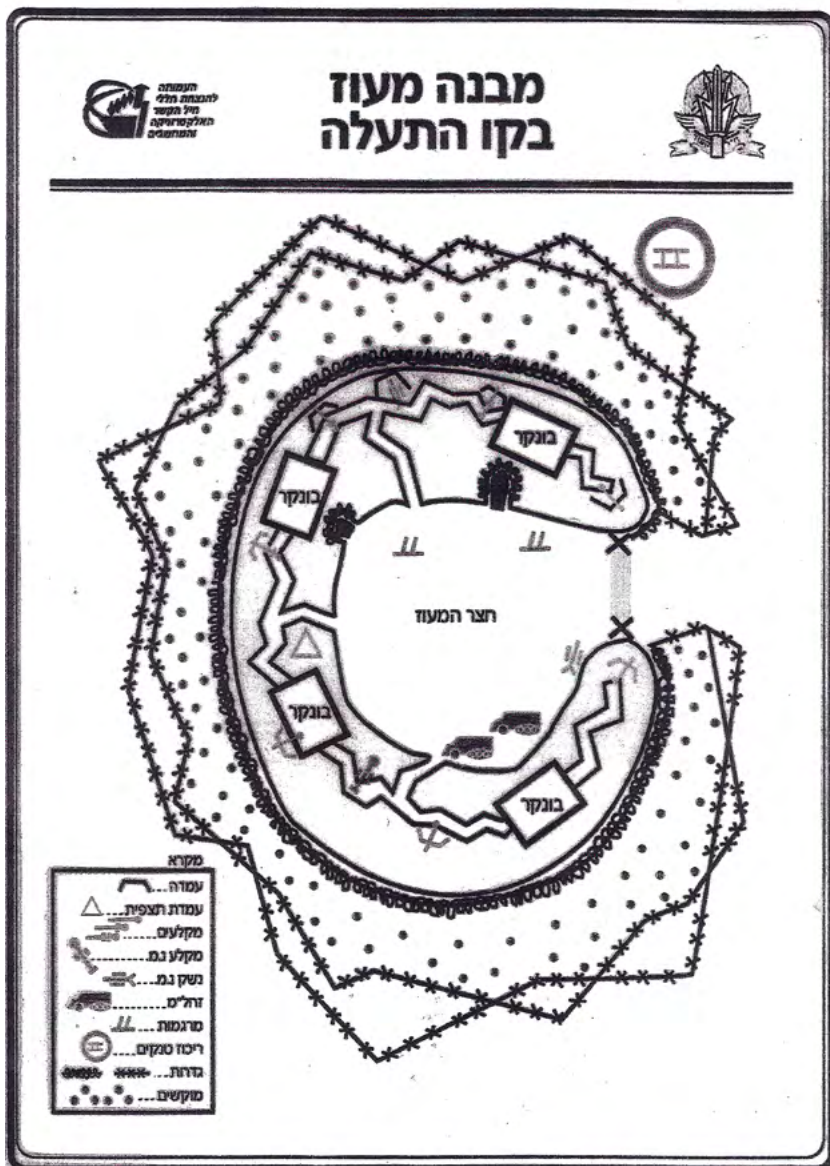

שקף מס' 3

חי"ק במלחמת ההתשה

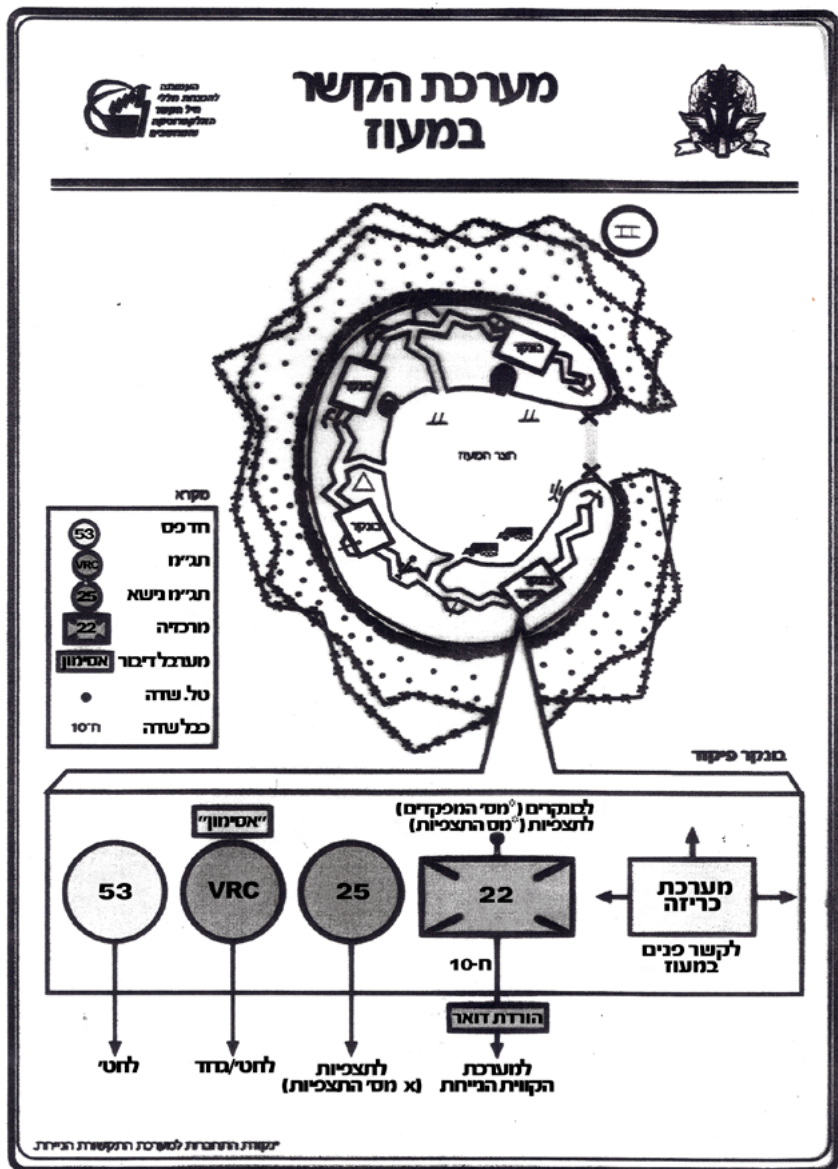

בניית המעוזים ותפקידם

בסופו של דבר התקבלה הצעת הרמטכ"ל בר-לב: "יש להגן באופן אינטנסיבי על התעלה, ולא לאפשר למצרים דריסת רגל בשטחים".



קו בר-לב, שנקרא על שם רמטכ"ל צה"ל רא"ל חיים בר-לב, נבנה כמערך ביצורים שכמותו לא החזיקה ישראל מעודה.

לימים סיפר לי יוסי פלד שהיה כאמור המג"ד שלי בגדוד 195 כי את המצאת הרלסים והשכפ"צים יזם הרמטכ"ל דאז, יצחק רבין ז"ל. כשביקר בתעלה נוכח בבעייתיות של ההגנה הסטטית, ויחד עם לסקוב, שהיה קצין ההנדסה, חשבו על פתרון להגנת החיילים בתוך הבונקרים.

בימים הראשונים של הישיבה בתעלה היה הכל "שקט". חיילי השייטת שייטו בתעלה, והמצרים לא ידעו איך להתמודד עם ההתגרות הזאת. באותם ימים לא היה כל קושי בחציית התעלה, והמצרים החלו לאמן כוחות מיוחדים לפשיטות אפשריות אלה. המטרה הייתה לפגוע במספר רב יותר של חיילים כדי לשבור את רוחו של החייל הישראלי ולבנות מחדש את גאוות החייל המצרי. אצלנו, לעומת זאת, גובשו תְּרָגוּלוֹת ברורות באשר להתנהגות הרצויה בזמן התקפה: מי מהכוחות מגיעים לעזרת המוצב המותקף, איך חוברים למוצב פיזית וכיצד זה נעשה בקשר, איך מתגברים על מארבים - כולל מארבים שהוצבו כנגד כוחות חילוץ שנחלצים לעזרת הנתקפים, וכיו"ב. למרבה הצער, לא תמיד הפעולות הללו צלחו. אלה היו ימים של בניית קו בר-לב המפורסם. התקריות בתעלה חייבו הגנה מינימלית: חפירות אישיות, ומעליהן שקי חול, כמו שהיה נהוג בעבר. אולם כשהחלו ההפגזות הרציניות היה ברור שחייבים להגן בצורה אחרת.

מלחים ישראליים שטים באגם המר ברקע אניות הסוחר התקועות באגם.



מלחים ישראליים שטים באגם המר בימי מלחמת ההתשה - כשעוד היה ניתן, וברקע אניות סוחר תקועות באגם

גם המח"ט ששון, עמו שוחחתי (באפריל 2012), אמר: "כולם התחילו לחשוב אחרת, עד שצץ הרעיון של פירוק המסילה שעברה בין אל-עריש לקנטרה. להציב את הרלסים, על חפירה, ומעליהם שכפ"צים במעין משלט, בהסתמך על מה שהיה בשנת 1948 בקיבוץ הדרומי נירים שנערך כך להגנת הישוב".

המצרים הצטיינו בצליפות, והיו מסוגלים לחכות יום שלם עד לרגע הנכון. סבלנו מכך קשות. הדרך עברה מתחת לסוללת עפר שההנדסה ידעו להגביה כל הזמן, כדי שהמצרים לא ידעו מי עובר, אבל גם הם היו חכמים והעלו את חייליהם על הדקלים המפוזרים לאורך התעלה (מה שהוביל לכינויים - ה"קופים") במטרה לתצפת על החיילים הישראלים, ולדווח מה קורה אצלם, ולירות. מה שהחל כניסיון להגן על החיילים החשופים על גדות התעלה הפך למבצע הנדסי כבד תרתי משמע - הן במספר אנשי ההנדסה, הטרקטורים וקבלני עבודות העפר והן במיליוני הדולרים שהועברו מכיס לכיס. המצרים הופתעו ולא הבינו מה מתרחש נגד עיניהם. כשהבינו, התחילו לצלוף בעובדים. בשל כך, היה צורך להתחיל לעבוד בהכשרת המעוזים בלילה, אך גם לזה המצרים מצאו פתרון - "הקופים", אותם צלפים מצריים שהיו עולים על צמרות העצים שעל גדות תעלת המים ומשם צולפים בכל מי שראו. גם לכך נמצא הפתרון: ששון המח"ט סיפר שמישהו העלה את רעיון הבאת נבחרת ישראל בקליעה למטרה, עד שצה"ל יכשיר צלפים, ואכן כך היה. נבחרת ישראל האזרחית התנדבה להגיע לשלושים יום, הושכבה מול הקופים, וכך החלה מלחמת צלפים. כאחראי על הקשר במזח ובהיותי די משועמם, התנדבתי להצטרף לצלפים. הייתי משכים קום, מצטייד בחגור מלא ובמכשיר מ.ק. 25 עם אנטנה ארוכה, ומצטרף לשלושת הצלפים שנשלחו אל המזח. יכולתי לאפשר להם להתקשר, במקרה שתתפתח הסלמה. נ.נ. (נושא נשק) המפקדה היה מצטרף ויוצא עמנו ומוריד אותנו לשכב בין המזח לכפר (כפר מצרי עם שלושה מבנים, שפונה מתושבים בקרבת המזח, ובתוכו ישב לרוב סמ"פ הפלוגה).

למען האמת, הייתי די חסר מעש. ספרתי כוכבים וצפיתי בחב"ה המקצוענים הללו מכינים את עצמם. מרפדים את היד, את השכיבה, מתארגנים בתנוחת היד הנוחה עם הנשק, ומחכים לאור ראשון. כך שכבנו כשמעלינו השמש מפציעה, אורבים לחייל המצרי הראשון שיעלה על הכוונת. בילוי הבוקר הזה ארך כארבע שעות, ואחרי שבוע כזה אמרתי לעודד המפקד: "חבל על הזמן שלי איתם. נלמד אותם לדבר בקשר, ונשאיר אותם לבד". וכך, אחרי שבוע

של שכיבה עם הצלפים, הם אכן לקחו את המכשיר מ.ק. 10 עם אנטנה ארוכה ויותר לא היו זקוקים לי.

מיכה צפיר, מ"פ פלוגת הנדסה ד' מגדוד 611, סיפר לי במאי 2012 כי היה הראשון לבנות את השכפ"צים ליד איסמאעליה, ואף קיבל ממשה דיין בקבוק שמפניה כאות הערכה על זריזותו. מיכה סיפר כי חייליו היו "ציוד קו": הם ישבו במשך שנה וחצי בקו התעלה, בעוד שגדודי הטנקים היו מתחלפים כל ארבעה חודשים. כך אמר: "אני ומפקדת הפלוגה ישבנו במיתלה, ליד מפקדת גדוד הטנקים, והחיילים שלי - שהיו מפוזרים בכל המעוזים, עבדו בלילות. אי אפשר היה לעבוד ביום, מפחד הצליפות. לאחר גמר בניית המעוזים, תפקידם הראשוני היה להעלות מדי לילה חול על הסוללה במקומות שהרוח והפגזים הורידו את הסוללה, כדי שיהיה אפשר לנסוע על הציר ולא להיפגע. את החול היינו לוקחים מהצומת שיוורדת לראס סודר. העמסנו את הרכינות, והן היו צריכות להוריד את החול ליד הסוללה שירדה והטרקטור היה מעלה לגובה את החול. אולם הייתה בעיה עם הרכינות - הן לא יכלו להוריד חול, אלא רק מאחורי המשאית. לא ידענו איך להרים את החול, וכמובן, המצרים לא שתקו. לא מקרה אחד היה שבו הנהג חטף טיל נ.ט בארגז הרכינה וניצל רק בזכות כך שלבש שכבת שכפ"צ. המצרים גם הטרידו אותנו כל לילה, וירו עלינו בנשק קל, מה שכמובן היווה סיכון אדיר לכל החיילים שהיו חשופים".

מיכה ממשיך: "באחד הימים התקבלה הוראה שיש למקש את כל הגדה שליד הכפר. היה מסוכן לעשות זאת בלילה. המש"ק ועמו עוד שני חיילים ואני ירדנו לתעלה לקראת השעה 03:00. קיוונו שהמצרים ישנים. נכנסנו לקו המים, ושם הטמנו בשורות את המוקשים. לאחר מכן עלינו בחזרה על הסוללה, וכאן היה הקטע הקשה. עלינו עם הגב למצרים. שקט נוראי.

כמעט שלא היה אור ירח, שהרי תמיד תכננו לעשות זאת בלילות ללא ירח. לא ידענו אם רואים אותנו ועומדים לירות עלינו צרור. בדיעבד, זה היה מעשה מטורף. רק המחשבה על כך היום מעלה עליי זיעה קרה. אבל עשינו את זה, בלי לשאול שאלות, ללא בעיות משמעת או סרבנות".

בהזדמנות זו, תודה לכל אנשי ההנדסה על התכנון והביצוע של השכפ"צים, הרלסים, ועל עבודת המיגון שעשו כמעט מדי יום ולילה, חשופים לירי ולהפגזות.



סתימת הפרצות בסוללות העפר נעשתה בחיפוי טנקים.
הסוללות איפשרו מעבר שיירות מדרום לצפון וההפך בהסתר.

חט' 401

לאחר כחודש של לימודים על קשר בשריון בסדנה ג'וליס, בגי"ש, תוך כדי יציאה כמעט יומיומית הביתה (דבר שלא אהבתי במיוחד), הודיעו לנו שארבעה מאתנו יורדים לחטיבה 401 שיושבת בביר גפגפה, הלא היא רפידים. נבחרתי להישלח לשם ביחד עם חברי אסף שופט ז"ל ממושב גבעת חן שליך רעננה, מי שלימים ירד לפלוגת הסיור של החטיבה שישבה בקנטרה. בדרכנו לחטיבה על גבי משאית ה-D 400 עצרנו לאכול באל עריש את הדגים הטובים ביותר שאכלתי (ואיני חובב דגים במיוחד). עם הזמן הבינו בצבא את משמעות העצירה בתוך העיר, והשק"ם באל עריש הורחב ויכל להכיל את החיילים הרבים שעברו דרכו בכל יום ראשון לבסיס או בחזרה הביתה לצפון בימי חמישי.



חטיבה 401 - רפידים-ביר גפגפה, חיל הקשר. צילום ממאהל פלוגת הקשר.

צה"ל בסיני: כך כתב בספרו (עמוד 112) האלוף (מיל.) יוסי פלד, מפקד גדוד 195 דאז:

"קשה להסביר היום לדור החיילים הצעיר את התקופה ההיא, את מרחבי החול של סיני, את הנופים, את החופים, הים, ההרים. לך תסביר היום לחייל שהיינו צריכים לנסוע עשר שעות עד שמגיעים מסיני לתל אביב. הכול התנהל לאט יותר כאילו המנטאליות הבדואית השתלטה עלינו בשמש הקשה, מנטאליות מזרח תיכונית, מדברית. הראש עובד לאט ובלחש. השעון הוא שעון חול זורם במונטוניות, הזמן נטול ציפיות, תל אביב רחוקה כמו חוץ לארץ וסביבך רק חול וים, דקלים ועיירות הרוסות, שאריות של תחמושת וציוד בלב המדבר".

חווית המדבר בסיני

היינו עוברים את המדבר במכונית צה"לית מרופטת, נוגעים בטורי פח חלודים - כלי רכב מצריים שהופצצו חודשים אחדים קודם במלחמה, והדי המולת השיירה המופצצת עולים בהזיית המדבר. הצעקות, הדם, "הפטה מורגנה". זה היה נוף מוזר. סלעי ענק ורודים, צהובים ושחורים. כבישים מתפתלים לתוך האין-סוף. מעולם לא נסענו שעות רבות כל כך ברכב עם קפיצים בלויים, דוהרים בחולות, סמוך למאהל בדואים שלא ידעת אם חזיון הוא או מציאות. התחלנו להיראות כמוהם, קיבלנו את צבעי המדבר. ספגנו את האבק. בצמתים על החול ישבו בדואים וחיילים צרובי עור במשך שעות מבלי להחליף מילה. סיגריה ונמנום קל, הזיה, מחכים לטרמפ לצפון, או לדרום, או לבסיס שכן. טנדרים צבאיים היו עוצרים בחריקה. משאיות האטו את מהירותן והטרמפיסטים היו נתלים עליהן תוך כדי נסיעה. הנהג היה מנענע בזרועותיו כאומר: עלו מהר. הטרמפיסט היה דוחק ראשו החוצה מארגז המשאית, צועק "יאללה!", והנהג היה מגביר מהירות. (משטרה צבאית לא הייתה בסביבה, וכל נהג עשה כרצונו).



חבט על גד' 79 מהגבעה בביר גאפגאפה שבה ישבנו כפלוגת קשר

סיני הייתה ארץ אחרת. ארץ רחוקה. רחוקה מתל אביב, מירושלים, מכל דבר שהיה ישראלי עד אז. למרות המוזרות, ועל אף הסתייגויותיי מהמפגש הראשון, אהבתי את המדבר, את החום, את מרחבי החול האין-סופיים. אהבתי את הלילה במדבר, את השעות שאחרי המקלחת החמה, את הקור המדברי, ואת בסיסי צה"ל, שכל אחד מהם הפך למעין נווה מדבר קטן.



משה שלמקה ואני ליד תותח נ.מ. מצרי נטוש

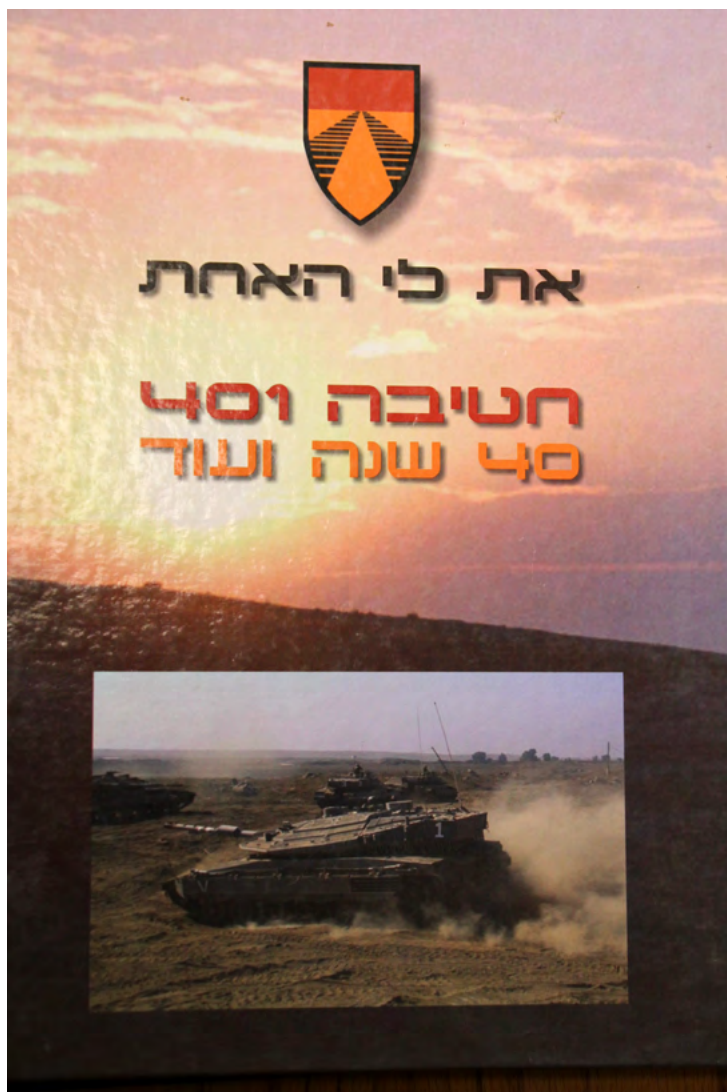

מאחר שחטיבה 401 החזיקה את קו הגבול מול מצרים לסירוגין עם חטיבה 14, היא נכללה בין כוחות צה"ל שלחמו במלחמת ההתשה. למעשה, החטיבה הייתה הכוח הפעיל ביותר במלחמה הזאת.



מח"ט 401, תא"ל ששון יצחקי

הבדיחה המפורסמת שנפוצה באותו זמן: "מי זאת חטיבה 401?
400 כורדים ועיראקי אחד". מוצאו של המח"ט, ששון יצחקי, היה עיראקי,
והבדיחה הייתה עליו.

הצבתי ליחידה בקו המעוזים

כאמור, בסיני דאז ישבה חטיבת שריון אחת: חטיבה 401 שהתחלפה עם חטיבה 14 כל ארבעה חודשים.. לחטיבה 401 היו שלושה גדודים, לא כולל יחידות ת"פ: גדוד 195 עם המג"ד יוסי פלד, שישב בגזרה הצפונית של התעלה בקנטרה, גדוד 79 עם יאנוש בן גל כמג"ד, שישב בטסה בגזרה המרכזית, וגדוד 46 עם המג"ד עמוס כץ, שישב במיתלה בגזרה הדרומית. הייתה גם פלוגת הסיור שקד, אבל היא, כידוע, כבר אויישה על ידי חברי אסף שופט ז"ל, כך שלי נותר אלא להיות מוצב באחד משלושת הגדודים.



אני ליד המכ"ם המצרי הפגוע בביר-גפנפה, שבו ישבה מפקדת החטיבה

נשלחתי מג'וליס לחטיבה בסיני

מפקדת החטיבה ישרה, כאמור, ברפידים - ביר גפגפה. היא מוקמה על גבעה שעליה היה מכ"ם שרוף. המכ"ם הזה היווה את סימן הדגל למיקומה של פלוגת הקשר שאליה היו מועדות פנינו. ואכן, המשאית פרקה אותנו בחצר הפלוגה, ונפגשנו עם רס"ר פיזנטי, איש יבנה, שהעביר אותנו למאהל הטכנאים.

על רס"ר פיזנטי נאמר כי ערב אחד החבר'ה רצו לעבוד עליו וביקשו ממנו תגבורת של עשרה חיילים כדי להביא שני נתיכים. רס"ר פיזנטי ענה: "עלי לא תצליחו לעבוד - מספיקים שישה חיילים" (מתוך ילקוט הבדיחות של רס"ר ראובן גרינברג).

סמל ראשון אלחנן הציג את עצמו כטכנאי ראשי של החטיבה וכמפקד של כל הטכנאים. בפלוגת הקשר שמחו על הגעתנו - לא משום שנעזור להם בעבודה ולא בשל מקצועיותנו, אלא בעיקר משום שנחליפם בסבב השמירות ובתורנויות המטבח. וזו הייתה עוד סיבה שבגללה רציתי לרדת לגדוד. האמת חייבת להיאמר: לא ממש אהבתי את החיים בפלוגת הקשר החטיבתית. כל הזמן חיפשתי סיבות לצאת "ליציאות משוגעות", ואחת מהן נקרתה לי - להחליף את הטכנאי שישב בג'בל יעלק.

חיל הקשר בסיני - בעיות ופתרון

מדבר סיני על מרחביו הגדולים הציב בעיה עצומה בפני קברניטי חיל הקשר: כיצד לספק קווים פיזיים לכל המפקדות הפזורות בשטח החדש. לימים הוקמה בסיני מפקדת קטל"מ - קצין טלפוני מרחבי. ייעודה היה לספק קווים פיזיים לצבא ולחברם לקווי בזק, ולמעשה לבנות, לתחזק ולהפעיל את כל מערכת הקשר הקווי, כולל מרכזייה ראשית לכל המרחב ברפידים. אני זוכר שבעת ישיבתי במזח חשבת - מדוע לא עושים יותר? רק מאוחר יותר הבנתי שהחבר'ה בפיקוד ובחיל כל הזמן מחפשים פתרונות לקשר לצפון, כלומר הביתה, שבשטח ובזמן הקרבות לא היו ישימים (תמיד היה קשר קווי לצפון, הבעיה הייתה תעודף השיחות המבצעיות והשיחות הפרטיות). את השיחות הפרטיות המיוחלות סיפקו המרכזניות שישבו במרכזיות הצבאיות "צדק" ו"מצ"א" (מרכז צבאי ארצי), או בפיקוד דרום. דרכן זכינו לקשר עם הצפון, עם הבית. המרכזיות היו מתקנים שאליהם נותבו קווי טלפון - בעיקרם קווי דואר, שם ישבו מרכזניות

שחיברו את הקווים. הן היו מחייגות בעצמן למספר הטלפון שהחייל מהמוצב העביר, או שהיו מספקות קו חיוג - כזה שאם היה בקצה טלפון חוגה, החייל היה יכול לחייג בעצמו. מאוחר יותר חיל הקשר כבר ידע להוריד מרכזיות ניידות לקווים לשם מתן קווי חיוג לחיילים מהמעוזים ומהיחידות בכל רחבי סיני הביתה. תיבות הקשר הללו הגיעו על גבי משאיות ("סיקסים"), ובצידן ניצבו עמדות של טלפונים שמהן החיילים יכלו לצלצל הביתה, כקו חיוג לכל דבר. מצ"א, צדק והפיקוד היו שלושת הפתרונות שלנו להתקשרות הביתה. הקשרים במעוזים נהגו להסביר מדוע הם חייבים לקבל קו הביתה בזמן נתון, כדי לשמוע את הקול החם מן העבר השני רומנים רבים נוהלו בחשכת הלילה בין חיילי המעוזים למרכזניות, שהצטיירו בדמיונם של החיילים כ"בריגיט בארדו" שמעבר לקו. כיאה לכל אדם היושב במדבר, מחכה לנסיכה שתגיע.

אולם למול החלומות היפים היו גם אכזבות: בימי ראשון היינו רואים את החבר'ה חוזרים מהפגישה עם "המרכזנית הנחשקת" ופניהם נפולות. אמנם הייתי טכנאי קשר, אך חלמתי להיות חייל קרבי ולא ממש התחברתי לתיקוני הטלפונים ולפעולות ההשבתה של מכשירים במפקדת החטיבה. המשכתי ללחוץ על המפקדים שיאפשרו לי לרדת לגדוד - לא משנה לאיזה גדוד. כשראייתי את המח"ט ששון יצחקי באפריל 2012, הוא אמר לי ששמע על הבדיחה מדוע קראו לחטיבה 401 כך וצחק מאד. אני לא בטוח שמישהו אז היה מעז לומר לו בפנים את המשפט הזה, משום שששון, כמח"ט, היה דמות עם דיסטנס, כנהוג בשריון של תקופת "גורודיש" - האלוף (מיל). שמואל גונן, שהיה ידוע במקצועיותו ובנוקשותו (מח"ט חטיבה 7 במלחמת ששת הימים, החטיבה שלחמה במצרים גם במלחמת יום הכיפורים). אצל גורודיש היו כל הנהגים מחויבים לנהוג במהירות של 5 קילומטר לשעה - פחות מן המותר. כל מי שנתפס, ורבים נתפסו, נכנס אוטומטית לכלא לעשרים ואחד יום. אבל בדרך זו הקטין עד למינימום את אחוז תאונות הדרכים בתחום שליטתו. אולם לאחר השבוע הראשון של מלחמת יום הכיפורים הוחלף גורודיש ברא"ל (מיל). חיים בר לב, שהגיע לסיני כמפקד. ועל השאר כתוב בהיסטוריה.

המח"ט ששון מתאר את גדולת חיל הקשר: "המלחמה הייתה מלחמה סטטית". במלחמה הזו המטרה הייתה לשמור על החיילים שלא יפגעו. ואיך עושים זאת? זאת הייתה שאלה מאד קשה. הוחלט שנוציא את החיילים לשכב

במארכים בלילה, ובמשך היום ניצור סיורים ממונעים לאורך התעלה, שילוו בטנקים, בזחל"מים ובחיפוי ארטילריה - ולו רק כדי לערוך סיורי נוכחות לאורך התעלה. הייתי בקשר שוטף עם המג"דים, פיזית וברדיו. הקשר בתוך הכוחות, עם הכוחות, עם המעוזים ומול המפקדות היה בלתי פוסק. מערכת רדיו ממסרים ישירות מהמטכ"ל ועד לכל מעוז ומעוז פעלה כל הזמן. פעם אחת אף תפסה אותי תקרית אש כשהייתי בבית. הודיעו לי שמתפתחת תקרית בגזרה שלי, וביקשתי להיכנס מהבית לרשת המבצעית, החטיבתית והגדודית - והכל דרך הקשר מהמטכ"ל בתל אביב."

המח"ט ששון ממשיר: "עליך להבין שמלחמת ההתשה נוצרה כתוצאה מישיבתו של צה"ל מיוני 1967 - מלחמת ששת הימים - על תעלת סואץ, הלא היא ציר התחבורה הימי החשוב ביותר של המצרים. להם המצב לא היה נוח, בלשון המעטה. אנחנו נהגנו להתגרות בהם, כדי להוכיח להם מי שולט בתעלה. ההפגזה הקשה הראשונה אירעה בספטמבר 1968, כשהמח"ט בר-און תכנן להתגרות במצרים, העלה טנק בגזרה הדרומית וירה לכוון המצרים. הם, בתגובה, פתחו בהרעשה כבדה שגרמה לנו לחמישה עשר הרוגים ושלושים פצועים. אז צה"ל הבין כי יש להיערך למלחמה סטטית, ולהיערך לפעולת ביצור ולהגנת החיילים עד כמה שניתן.

ברן, שהיה מפקד האוגדה, מונה להיות "הקבלן המבצע". ואז הוקמו כמה צוותי חשיבה, בעיקר מחיל ההנדסה, כדי להבין מהו מבנה ההגנה הדרוש. הפתרון הפשוט שלימים הוכח כיעיל ביותר היה הצבת שכבה מונעת פיצוץ מעל למעוז. השכבה הורכבה מרלסים - פסי הברזל שנותרו מפירוק מסילת הברזל קנטרה-אל עריש, ומעליהם הונחו סלים מלאים באבנים שנקראו גם "גביונים". (כל הניסיונות למצוא פתרונות להגנה על החיילים שישבו לאורך תעלת סואץ עלו בתוהו. כולל גם בדיקת קו מג'ינו המפורסם, שהגן על הצרפתים מהגרמנים במלחמת העולם השנייה).

זה היה מבצע אדיר. תחילה המצרים כלל לא הבינו את המשמעות שלו. משהבינו, התחילו להתנכל לבנייה בכל האמצעים, ביניהם צלפים.

ששון סיפר על התמודדותם עם צלף שישב מול מעוז בדואר-סוואר, והיה עושה בחיילים שמות. הניסיונות לחסלו לא צלחו. באחד מביקורי הרמטכ"ל בר לב ביקש ממנו ששון לאשר את חיסולו, והוא הורה לעשות זאת רק עם שני כדורי טוטו.

היה קשה, אך לבסוף מצאנו רובה הטוטו. לא הרגנו את הצלף, רק פצענו אותו, אבל מאז הוא לא חזר להופיע.

ששון מוסיף: "הכנתי את טקטיקת ההגנה כך שבתחילת כל תקרית ניתנה הוראה לחי"ר להתחפר בשכפ"צים ולקרב לתעלה את כל מאת הטנקים. כל צוות ידע בדיוק לאן לירות ובמי לפגוע. עם הזמן פעילות הטנקים לא הייתה יעילה עוד, כי המצרים נטשו את הקו הראשון, והטנקים שימשו רק להבטחת המעוזים מפשיטות ולמתן ביטחון לחיילים (טנקי החטיבה פגעו באניות יותר מאשר חיל הים, והדבר הפריע לאנשי חיל הים)".

התקרית הקשה ביותר אירעה ב-8 במרץ 1968: המצרים פתחו בהפגזה כבדה מקנטרה ועד המזח. עשר שעות של קרב קשה עברו על כוחותינו, ורק בהתערבות האו"ם הוכרזה הפסקת אש.

שיא תפקודנו כטַכְנֵאִי קשר בא לידי ביטוי בעובדה שאפשר היה ליצור קשר אמין מתל אביב ועד למג"ד ולמ"פ - דרך של 400 קילומטרים - והכל דרך "קופסאות הקשר". מהבור במטכ"ל בתל אביב ועד ליחידה הספציפית בתעלת סואץ. דאגתי שלכל אחד ממפקדי ייצוואת אלחוטן קשר, שידע להכין ערכת שלט רחוק (ש.ט) עד ל"כסא המפקד". ערכת ש.ט יעילה כללה פתיל ארוך ביותר, קופסת קשר, מע"ד (מערכת דיבור), ורמקול שהגיע עד למקום מושבו של המפקד.

במצבים רבים ניתנה ערכה כזאת למג"ד או למח"ט, בעודם יושבים בניחותא באוהל הקטן (ולא בטנק או בג"פ). אז יכלו לדבר, לשמוע בקלות יחסית את המ"פ, לשלוט במצב במעוז, ולקבל ולהעביר דיווחים. לא היה כל כך פשוט להכין ערכה שכזאת בעת ההיא, לאור חוסר הציוד, והדבר העיד על מקצועיותם של אנשי הקשר.



מכשיר ש.ט 900 (שליטה מרחוק באמצעות מע"ד 33 או טלפון שדה) ייעודו: להעביר שידור או דיבור בטלפון למרחוק. בטלפון באמצעות שני ההדקים שנמצאים בחלק הימני. לידו מתג קפיצי המפעיל זמזם לקריאת הצד השני והחלק הרחוק עם הרמקול-לצורך שמיעה.

ממרכיבי ערכת השלט הרחוק - ש.ט.

א.	<p><u>תכונות קפ-2742</u></p> <p>קופסת הפיקוח היא אמצעי שליטה המאפשר למפקד פיקוח על הפעלת המקמ"ש מה וברירת אפיקים אוטומטית, קפ-2742 משמשת את חמפקד בלבד וצמודה אל קפ-2298.</p>
ב.	<p><u>תיאור קפ-2742</u></p> <p>(1) מוג PWR SW - מתג הפעלה הנמצא בדופן הימני. בעל 3 מצבים:-- (א) מצב OFF - המקמ"ש ומגבר קטר פנים אינם בפעולה. (ב) מצב LOW - המקמ"ש ומגבר קטר פנים בפעולה. אפשרות סדור בהספק נמוך (ג) מצב HIGH - המקמ"ש ומגבר קטר פנים בפעולה. אפשרות סדור בהספק גבוה</p> <p><u>מצב אבטחה של המתג OFF</u></p> <p>(2) נורית - CONTROL - (בקה) נורית כתומה הנדלקת עם העברת מתג PWR SW HIGH/LOW הנורית בעלת צמט.</p> <p>(3) מתג CHAN SEL - בוורר אפיקים אוטומטי בעל 10 מצבים (המקבילים לעשרת לחצני המקמ"ש).</p> <p>(4) נועל - בוורר - האפיקים מונע העברת מתג בוורר האפיקים לאפיקים שאינם בשימוש.</p> <p>(5) ליד כל מצב של מתג CHAN SEL תוית לבנה עליה ניתן לרשום את התדר או שם הרשת.</p>
ג.	<p><u>הפעלת קפ-2742</u></p> <p>(1) לפני הפעלת קופסת הפיקוח יש להביא את מתג POWER במקמ"ש למצב REMOTE - (הפעלה מרחוק) ואח המגבר קטר הפנים למצב הפעלה.</p> <p>(2) ליגור את נועל בהתאם למספר האפיקים בהם אתה עתיד לעבוד.</p> <p>(3) ופעל את המקמ"ש ע"י הבאת מתג PWR SW למצב HIGH/LOW</p> <p>(4) ואת הנך מוכן לברירת תדרים בהתאם לצורך.</p>



"דוגמה" של שילוט מוצב

החטיבה שבה לחמתי כטכנאי קשר

מפקדת פקוד הדרום
 לשכת האלוף
 25 פבר' 68

מס' 401/1
 482 (401) 34/1
 26.2.68
 פ

מח"ש 401
 מפקד גי"ש

הנדון: סיום תקופת פעילות של 6 חודשים כמעלה טראץ

אורי ידירי,

בהתפוצה צה"ל לאחר סלחמט שטח הימים, היחה חטיבה 401 הכח הנחשוני אשר קבל על עצמו את אכסחה גבולנו הפערבי במעלה טראץ לחקופה המגיעה לחצי שנה, וזאת ימים ספורים בלבד לאחר הקטחה כחטיבה סדירה של צה"ל. בתקופה זו קבעה החטיבה את יסודות השליטה והריבונות שלנו הלכה למעשה בגבולנו החדש עם מצרים.

דבקה בעקרוץ "ירגו על העליונה בכל תקרית" הנחיתה חטיבה 401 את הכמות המוצאות בשלשלת תקריות אשר הגדולה בהן היחה פעולת התגמול על טחנאי הנפט בטראץ. פעולתוכם הביאו לתקופת שקט ויציבות טחוך עמדה של כח וכוננות קרביה.

רוח הלחימה של חיילי החטיבה ומפקדיה, שהירות הכניסה לפעולה ורמת הפעול השנק, התוחח והנשק הקל הביאו לתוצאות מעולות בכל תקרית וככה ששיטה ידומה. עבודה הביצורים, הידע המקצועי וההתמסרות לשכלולים ושיפורים כמערך ההגנה הביאו לנו קר סבוזר ללא תקדים "כמערכוח ההגנה" של צה"ל, בזכות עובדה זו הגעתם למיעוט נפגעים ולשלמות הנשק והציוד חרף עוצמת האש הענקית של האוייב.

הסדר המופתי, המסמכת הפעולה והרגשה היעור, תוך השענות על בטחון פנימי ככה, בלוחמים וברגבי הפקוד, הוו את יסוד הביצוע של חטיבה 401, וקבעו את השפדרס הצה"לי לחטיבות הבאות בגבולנו זה.

חרשה לי אף להודות לך על יחסי העבודה ההוגנים והתכליתיים עם מפקדת הפקוד אשר ללא ספק תרמו ליעילות השנת המשימה בטגבלות העיימות.

הערכתי הרבה נהוגה לך, אורי, ולכל מפקדיך וחייליך והנני בטוח כי במולכם העיקרי הוא הרגשה הסיפוק הרב נוכח ההשגים הנפלאים בתקופה ארוכה זו.

אורי ידירי
 יסעיהו גביש, אלוף
 אלוף פקוד הדרום

ג'בל יעלק

בבוקר קריר בינואר 1968 הודיע לנו אלחנן, הטכנאי הראשי, שהוא מחפש מתנדב לעלות לסבב שיוצא לג'בל. מאחר שכל כך רציתי לצאת משם, מיד התנדבתי למשימה. ארזתי את הקיטבג האישי ואת ערכת הטכנאי שכללה פלייר - מכפתיים, איזולירבנד - סרט בידוד, הטסטר התמידי - מד מתח בצורת מברג ובו נורה שנדלקת לזיהוי מתח בקו, ומד יג"ע: מכשיר המודד יחס גלים עומדים, ביציאה מהאנטנה, מהווה הוכחה לקיומו של שידור, ומעיד גם על עצמתו. עם הזמן הפך למכשיר היעיל ביותר. לא נפרדתי ממנו במשך כל תקופת היותי טכנאי, ולא הצטערתי על כך.



כל החברה בהר עם המח"ט בראון

תיאור הנסיעה במשאית לג'בל יעלק

ג'בל יעלק נמצא מעל ביר גפגפה והיה אחת הנקודות האסטרטגיות ביותר. הצבא הבין את חשיבות מיקומו, והציב בו יחידות קשר של מודיעין ושל חיל האוויר (אף על פי שלחיל האוויר היה ג'בל אחר). לקח לנו כשבע שעות, בדרך-לא דרך, להגיע למקום שהיה למעשה הבסיס שלי במשך חודשיים תמימים. הנסיעה לג'בל לא הייתה קלה. הדרך לא הייתה סלולה כהלכה. טרקטור גדול - D9 - פילס לנו דרך, פרץ והרס הרבה סלעים, ואנחנו ב"משאית six" (6X6) מרופטת אחריו ונהג מילואימניק שלא מכיר את הדרך ועולה להר לראשונה בחייו. עד היום, כשאני חושב על זה, זה נראה לי מעשה בלתי שפוי מצדו.

כולנו עולים למשאית ה-six, ומנסים לארגן לעצמנו ישיבה נוחה עד כמה שאפשר. הוותיקים שבינינו הציעו לנו לקחת מזרנים ולדאוג שיהיה לנו נוח. חלק מהמזרנים הושכבו על הרצפה בין חביות הסולר, השמן, מנות הקרב, הציוד האישי, החגור, הנשק האישי. על המזרנים העמסנו את מכשירי הקשר, כדי שלא ייזנקו ושלא יקרה להם דבר בעקבות הטלטולים הרבים שנכוננו להם בדרך. את שאר המזרנים הנחנו על הספסלים, שהיו אמורים להיות מושבינו למשך שבע שעות הנסיעה. תחילה העלייה לא הייתה מפחידה, משום שישבנו בתוך המשאית וסגרנו את הכיסוי כדי למנוע מן האבק להיכנס פנימה. אולם בעודנו משועממים קלות, הבטנו מבעד לחרכי היריעה והתקשנו להבין היכן אנחנו ולאן מועדות פנינו. המשאית קרטעה ונסעה בקושי, הנהג תמרן בין המהלכים, מוציא מן המנוע את המיטב.

כשלא היה לנו מה לעשות, אכלנו: מלפפונים, עגבניות, ליפתן ("פילחיי" המפורסם). כדי לפתוח אותו הזדקקנו לפותחן קופסאות שהיה מונח בתוך מנת הקרב. ולאחר השימוש בו שמרנו אותו על הצוואר, בסמוך לדסקית.



טוביה סאבו מתפעל את המרכזיה בג'בל יעלק



האוהל והצריף בג'בל יעלק



בניית צריף המגורים בג'בל



המגורים ביעלק

הכלי החשוב ביותר היה הטרנזיסטור הגדול עם הבטריות השמנות (בט-30), שאיציק החובש החזיק ושמר מכל משמר. הוא אִפשר לנו לשמור על קשר עם הצפון. ומה חשוב יותר, טלפונים, או להאזין לגלי צה"ל ולשירים? לפעמים, על חשבון טלפונים,

אחרי שעברנו דרך-לא דרך הגענו לאיזו פיסת אדמה, ובה צריף, אוהל וחבר'ה שקיבלו אותנו. מיהרנו לאוהל מגורי הקשר, לפני שהלילה ירד, ושם קיבל אותנו שמוליק הרס"פ. נכנסנו לאוהל הגדול שהוצב בקצה ההר. החבר'ה שהיינו אמורים להחליף היו כבר מוכנים לעזוב את ההר עם הציוד האישי. האלחוטנים הלכו להתעדכן בחמ"ל, ואני התחלתי לחפש את הטכנאי שהייתי אמור להחליף. התברר שהוא חלה ונעדר כבר שבועיים, כך שנותרתי לבדי. ראשית, סידרתי את החפצים האישיים שלי, את המיטה, את הפנס שמעל המיטה - בהזדמנות זו אני מודה בלבי לטכנאי הקודם שהואיל לספק לי תאורה לקריאת ספרים. ולשמחתי, מצאתי ארגז גדול של ספרים זרוק בקצה האוהל.

יצאתי החוצה כדי לנסות להבין היכן אני נמצא ומה עליי לעשות. קור עז קיבל את פניי, הרגשתי שאני נמצא בקוטב. הבנתי שכדי לשרוד בקור הזה אני מוכרח ללבוש את ה"גטקעס" ואת הסוודר ומעליהם את המעיל, וגם את כובע הגרב שלמזלי לא שכחתי לקחת אתי.

חשבת מה עליי לעשות: ללכת לחמ"ל ולהציג את עצמי? אבל אף אחד לא מתייחס. ללכת למטבח? אך הטבח אומר שרק בעוד שעה יהיה אוכל. נשארתי בכל זאת כדי לדבר איתו על כדורגל ושאר עניינים. מצאתי לי אוזן קשבת, ונוכחתי כי היה תימני ממחנה יהודה ולכן סביר להניח שלא איוותר רעב.

איך מעבירים את כל היום? שני קרונות ולידם אוהל שימשו לי בית למשך התקופה הזאת. הקָשֶׁר לַמְטָה המפקדה נעשה רק דרך רדיו-טלפון. ולנו, אנשי השריון והקשר, תמיד היו חסרים דברים. עד שלא הגיעה אספקה ביבשה "אכלנו קש". לחיל האוויר או למודיעין, לעומת זאת, כשהיה חסר משהו - הכל היה מגיע באוויר ובאופן מידי. אז התחלתי להבין שחיל האוויר הוא לא הצבא של הירוקים. זה צבא אחר.

גם בשירות המילואים כמ"פ פלוגת הקשר בג'בל דרוז נוכחתי שוב להבין שיש שני צבאות במדינה - הכחולים והירוקים. בעוד שהכחולים, כאמור, קיבלו הכל מיד ומהאוויר, אנחנו היינו צריכים לכתת רגלינו מלבנון עד צריפין גם למצרך פעוט כמו כבל: אחרי מלחמת לבנון הראשונה פלוגת הקשר שאני שימשתי כמפקדה הוצבה בג'בל דרוז ונדרשנו לסלול קווים מתחתית ההר ועד לקצה ההר שבו ישב "מלך ההר" - אל"מ (מיל). גבי פארן. היה עלינו להניח כבל ח-10, מצרך כה פשוט, יעיל וזול. לשם כך היה עליי לקחת רכב ולנסוע בעצמי עד לחברים בצריפין, ומשם למשוך את הכבל הדרוש כי באזור הקרוב הוא לא היה בנמצא!!!.



החבר'ה תפסו יום שמש להשתזף בג'בל יעלק



קצין התחזוקה עו"ד אלי זוהר וקצין האג"ם רב סרן וסרמן ראובן בביקור אצלי בג'בל דרוז, בתקופת המילואים

בג'בל יעלק שִׁרְתִּי כטכנאי קשר. כמעט שלא הזדקקו לי, כי כשהמכשיר התקלקל - וזה קרה - לא הייתה לי היכולת לתקן, ולמען האמת, אז גם לא היה לי הידע. במקרים כאלה פשוט היינו מחליפים מכשיר, ומחכים עד לסיבוב הדואר הבא שבו נוכל להוריד את המכשיר הפגום למפ"טיה (מפ"ט - מחסנאי פקיד טכני). המפ"טיה הייתה המחסן ומעבדת הקשר בביר גפגפה שבמפקדת החטיבה. כך, שכל תפקידי היה לדאוג שיישלח מכשיר חדש, תקין וטוב.

מה שעשיתי לא מעט היה "לתפור שמירות". שמרנו במשך שש שעות, נחנו שש שעות, ושוב שמרנו במשך שש שעות. לימים התברר לי שמתחנת ההאזנה ביעלק שמעו האלחוטנים של החטיבה את שידורי המצוקה של משחתת "אילת", שהותקפה בטילים ליד פורט סעיד. האלחוטן, טוביה סאבו, סיפר כי הוא זה שהזעיק את החטיבה והפיקוד לצורך הצלת המשחתת, וכי המפקדות בפיקוד ובחטיבה לא האמינו לו. בפועל, אין זה משנה אם הסיפור מדויק או לא. חשובה העובדה שאלחוטן קלט מהמרחב את שידור המשחתת, והזעיק את הצבא כולו.

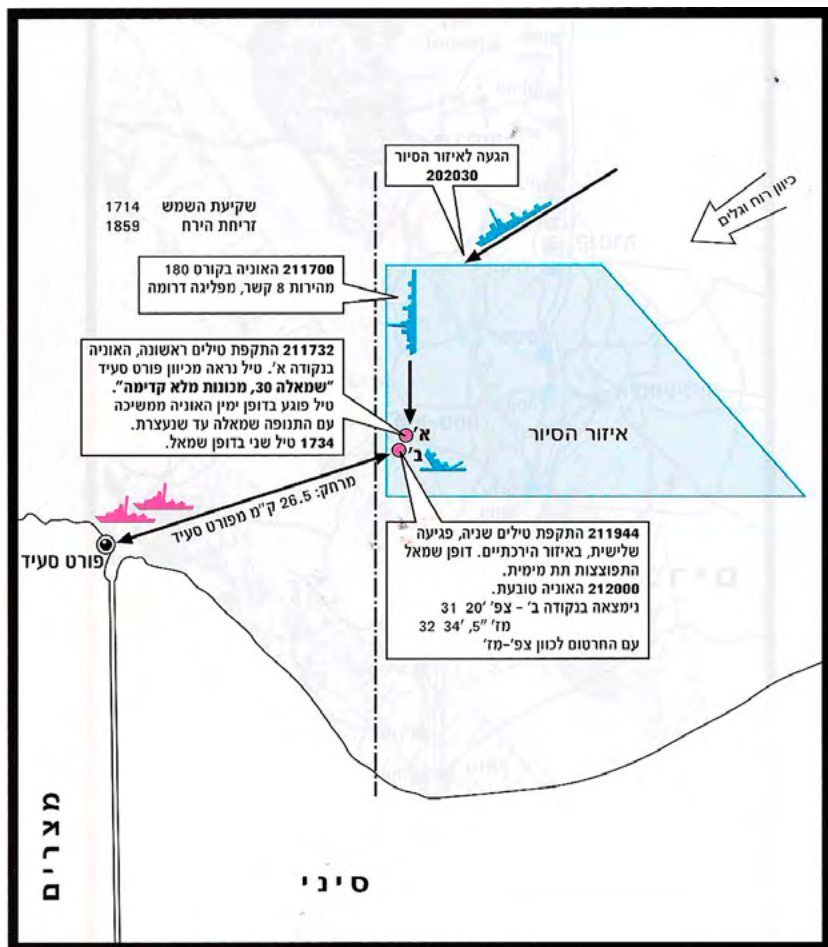

מפת טיבוע אח"י אילת ואזור הסיור שלה מול פורט סעיד

אחרי כחודשיים של שהייה בהר הגיעו מחליפים, ויכולנו לרדת מההר ולחזור לציביליזציה. ברור היה שהדבר הראשון שעושים הוא מקלחת ראויה. בהר אסור היה לנו לבזבז מים, כי הם הועלו אלינו במיכלית רק אחת לשבוע. החבר'ה בפלוגה שמחו להגעת י. לא מ"אהבת מרדכי", אלא גם הפעם משום שמיד הצטרפתי לסבבי השמירות ותורנויות המטבח, והם יכלו לצאת הביתה. הבנתי

מיד שאהיה בסבב היציאות האחרון - אחת לשמונה-תשעה שבועות, אך מאחר שהייתי מיודד עם אירית פפרמן ממושב מישר, פקידתו של ששון המח"ט, ועם נירה כספי מחיפה, צפנית במפקדת החטיבה, הצלחתי בעזרתן להנות מהשהייה במפקדה. עם הזמן פגשתי את שתיהן שוב, בתחילת לימודי באוניברסיטה העברית בהר הצופים שבירושלים. לאחרונה אף חידשתי עמן את הקשר, ואני מתקשה להאמין שכבר עברו יותר מארבעים שנה מאז שהכרנו.

היום אני רואה את בני הצעיר המשרת בסיירת צנחנים מגיע הביתה פעם בשבועיים והבית כמרקחה. הבית החם והעוטף של היום, עם כל אמצעי התקשורת שלא היו לי. ואולי זה דווקא היה טוב יותר כפי שהיה. (בני הצעיר לא רצה להמשיך את דרכו של אביו. אולי כאן "נכשלת", כי בני השני כן בחר בחיל הקשר, והיום הוא קצין קשר (מיל.) בשלדג).

לימים שאלתי את אמי ז"ל איך חשה כשבנה לא הגיע הביתה במשך כתשעה שבועות, והיא משכה בכתפיה ואמרה: "המצב היה שונה, והתקשורת לא הייתה כל כך נפוצה וחודרנית כמו עכשיו".



מ.ק. 10 ממשפחת מ.ק. הנישאים: 9 ו-8. ייעוד: לרשתות גדודיות ומעלה וליח' חי"ר: מ'ק 9 ליח' החת"מ מ.ק. 8 ליחידות חש"ן. תחום תדרים: 38-54.9 מה"צ. תפוקת שידור: 0.9 וואט. סוג אותות: דיבור. נישא על הגב משקל 12 ק"ג. תקופת השימוש שנות ה-60.

רק"ש רדיו טלפון - המבוקש ביותר בסיני, שימש לצרכים
מבצעיים ולשיחות טלפון הביתה

רקש-312 (צ"נ)



- ייעוד – ניידת רדיו-טלפון 4 אפיקים על גבי נ"נ
- תכולה עיקרית:
מק-1 (מכשיר רדיו)
טל-401 (מכשיר ריבוב אפיק)
מטענים – 2

* ריבוב אפיקים – הרכבת מספר אפיקי דיבור כהכנה
לשליחתם בו-זמנית ברדיו



באחת החופשות עם אמא ז"ל ואחותי דבורה ז"ל



באחת החופשות, עוזר לאבא ז"ל בפרדס

יורדים לגדוד 195

בוקר אחד הגיע אליי רס"ר פיזנטי, ועל פניו ארשת פנים שמחה: "ביקשת גדוד - קיבלת גדוד. אתה יורד היום לגדוד 195. תתחיל להחזיר ציוד באפסנאות החטיבתית, וחכה בצהריים ליד המשרד לסבב הדואר שייקח אותך לקנטרה". ואני, כלל לא ידעתי איפה זה קנטרה, ולאיזה גדוד בדיוק אני נשלח. בכל בוקר היו יוצאים סיבובי דואר ממפקדת החטיבה שישבה בביר גפגפה לגדודים. רכב אחד, לרוב D400-, לקנטרה - לגדוד 195, רכב שני לטסה - לגדוד 79, ורכב שלישי למיתלה - למפקדת גדוד 46. זה היה הקשר הפיזי של החיילים עם הצפון, שהרי על הרכבים הועמס הדואר. במקביל נשלחו ברכבים כל הדרישות המיוחדות של כל גדוד וגדוד, החל מאפסניה כמנות קרב, דלק, שמן, סולר, כלה במכשירי קשר להחלפה ובשאר דברי אפסנאות שונים (חולצות, משקפות, סרבלים וכיו"ב).

תהיתי אם נמצאים שם אנשים שאני מכיר, אך זה היה חשש משני. תוך שעה נפרדתי לשלום מכל החברים (שבעתיד לבוא עוד נפגשתי עמם בהזדמנויות שונות), וחיכיתי לנהג המשאית שייקח אותי לקנטרה. כך, שוב מצאתי את עצמי ממתין לנהג, שהיה צריך לאכול, והיה מוכרח גם לעבור דרך השק"ם לקנות סיגריות (כמה סבלתי עם המעשנים האלה). וידאתי שהמשאית עמוסה בדואר, במכשירי קשר ואפסנאות כללית, ויצאנו לדרך - לקנטרה, לא לפני שעוד הספקתי לעבור דרך החמ"ל כדי לראות באיזו דרך ניסע ולהצטייד במפה. לקחתי אתי גם את הוראות הקשר לבדוק את מ.ק 25 כולל אנטנה ארוכה, שהרי תפקידי היה לבדוק את הקשר מול מבצעים חטיבה, כפי שכונה כל טכנאי ברשת - "מלך". הודעתי בצער לחברותיי במבצעים חטיבה שאני עוזב אותן ושאהיה ברשת המבצעים החטיבתית בכינוי "מלך" (בפועל, לא השתמשתי במכשיר אלא רק

בשעת צרה, אך לא תיאמתי עם האג"ם אלא רק עם המבצעים בחמ"ל - שזה אסור בתכלית האיסור).

קנטרה, או במינוח הערבי - אל קנטרה:



קנטרה - מראה מהעיר

קנטרה הייתה עיר תוססת לפני המלחמה. רק כאלף חמש מאות אזרחים נותרו בה בזמן שעברו ראשוני כוחות צה"ל בעיר. המושל הצבאי סבר שיש לחשוב על האזרחים, למרות המלחמה, ובשל כך ראינו לפתע אזרחים מצריים חופרים שוחות ומקלטים ארעיים כנגד הצבא שלהם. חלקם התארגנו בעבודות דחק בניקוי העיר ובמתן שירותים חיוניים.

ביום הראשון, לאחר הקרב הראשון שבו פגזו המצרים החלו ליפול על בתי המצרים בעיר, נכבדי העיר ניצבו על הרפסודות וביקשו רחמים מאחיהם שמעבר לתעלה. המצרים לא רק שלא שעו לבקשותיהם, אלא גם ניתקו את המים ודרשו: "קודם הישראלים ילכו, ואחר כך נחדש את אספקת המים". לא חלף חודש ימים, וכל קנטרה על בתיה היפים, המסגדים והכנסיות נפגעו. העיר הייתה תל חורבות.



בית מופגז - קנטרה - 12/1967



הכנסייה הקופטית בקנטרה המופגזת 9/1968
אני למרגלות הכנסייה הקופטית ההרוסה



מגדל הכנסייה הקופטית מופגז. לימים ישב למעלה הקת"ק (קצין תצפית קדמי) שלנו, ומשם טיווח את התותחים והטנקים שלנו לכיוון עמדות המצרים שירו משם. תפקידי היה לוודא את תקינות מכשיר הקשר שלו, כולל האנטנה הארוכה.





הכנסייה הקופטית בקנטרה המופגזת 9/1968
אני למרגלות הכנסייה הקופטית ההרוסה

הבישוף תופיק, ראש הכנסייה הקופטית, לא יכול היה להושיע. ההרס נראה בכל העיר, גם בכנסייה שלו, שקירותיה הנפולים נשענו זה על זה, וכיפתה מטה לנפול. בניין הכנסייה, בן שלוש הקומות והגבוה מבתי העיר, פער לעבר התושבים לועות מכוערים של חורים - זכר להפגזות של אחיהם המצרים. הרוקח הראשי בעיר, מיכאל חבאשי, וראש העיר, מוחמד פוראנג'י, החליטו להישאר ואמרו למושל הצבאי: "זו העיר שלנו, נולדנו כאן לפני 37 שנים. יש ערים ויש אנשים שהם איתנים ממוות, ומוקדם מדי להיכנע". אולם גם הם תוך פחות משנה לא יכלו להחזיק מעמד, ובעזרת הצלב האדום צלחו את התעלה בואכה מצרים. המצרים ישבו בצד השני של תעלת סואץ. בינינו לבינים נפרשה רצועת מים, ככל הנראה אגמים מלאכותיים שנחפרו לפני כמאה שנה כדי לאפשר מעבר של כמה אניות יחד בתעלה. באותה תקופה אף אנייה לא עברה. האניות היחידות שראינו הן אלו שנתקעו בתעלה במלחמת ששת הימים. כדי למנוע מעבר בתעלה, המצרים חסמו בתחילת המלחמה את היציאות הצפונית והדרומית. כל האניות שהיו באותה שעה בתעלה פשוט נתקעו.

בשבועות הראשונים עדיין אפשר היה לראות את הצוות עליהן. אט אט נטשו הצוותים את האניות. האניות הנטושות הוסיפו נופך מיוחד לאווירה הרומנטית של המדבר והים. מול קו המים צה"ל הקים את המוצבים הראשונים. קשה לקרוא למה שהיה אז מוצבים - כמה שקי חול, עמדת תצפית פרימיטיבית, שולחן ולידו ארגז קרח המבטיח מפלט לשעה קלה מחום המדבר. המוצבים הראשונים מוקמו בנקודות אסטרטגיות לאורך התעלה: בכניסה הצפונית לתעלה היה מוצב שנקרא **טמפו**, ובכניסה הדרומית מוצב שנקרא **המצח**, בסוף דרכי הרוחב המובילות לתוך מרחבי סיני מול האגמים, מול ערי מפתח בצד המצרי.

המעוזים לאורך התעלה. שמות קוד למעוזים שזננו מפעם לפעם.

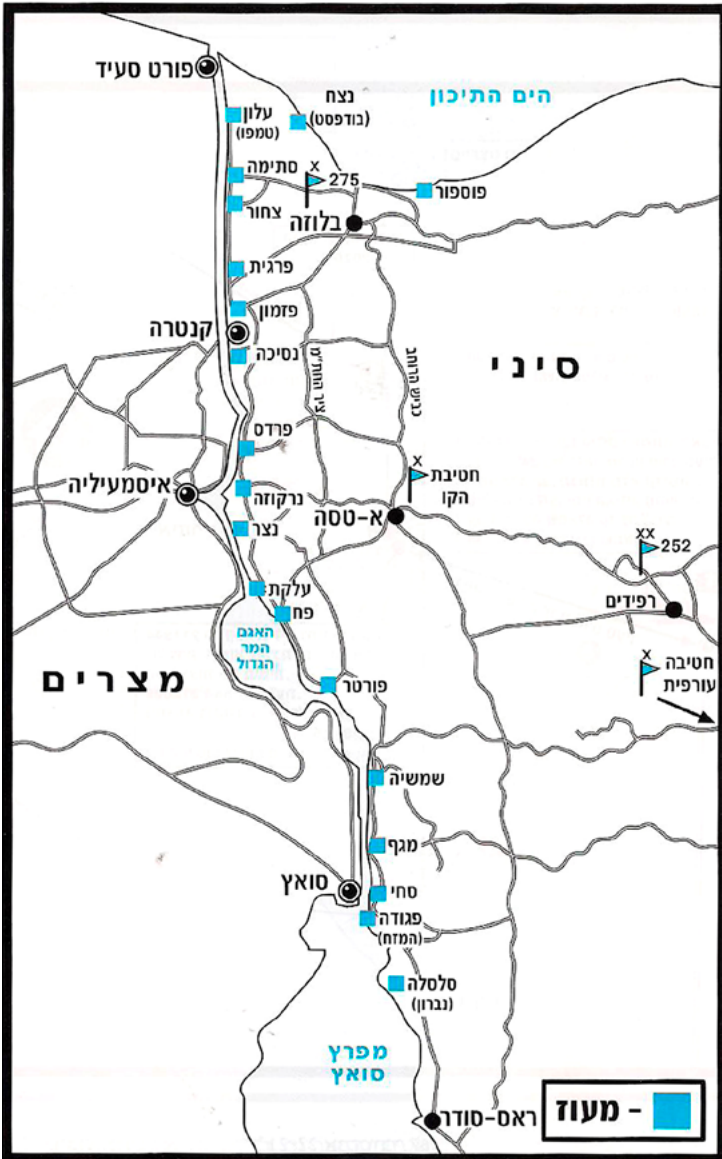

קו התעלה



9/1968 -במוצב פליקן (פוספור) שעל הים

בצמוד לסוללת התעלה, במרחק כמה קילומטרים זה מזה, ניצבו העמדות. בכל עמדה היה טנק בודד וסביבו נבנה מעין "יישוב קטן": "התנחלות זעירה" שהורכבה ממטבחון, מועדון שש-בש, ופלים מצופים, ומצעד הפזמונים בטרנזיסטור קטן. היינו רחוקים מהבית, רחוקים מהלב, קרובים למצרים, וגם חיים כמותם. ניהלנו עמם קשרים חברתיים מוזרים - קשרים שהושתתו על צעקות, שירה ושאר מחוות מְעִבְרָה האחד של התעלה לְעִבְרָה השני, וכל זאת עד לתחילת האש. החיים במעוז התנהלו סביב המטבח וסביב הטלפון, כשכל שרצינו היה לקבל קו חוץ.

כרגיל, כולנו היינו שקועים בשאלה איזה תפריט נאכל היום ומי יהיה האיש שיבשל היום את הצ'יפס שהיה כה אהוב על כולנו. מתי מגיע האוכל, וממי נקבל מכתבים.

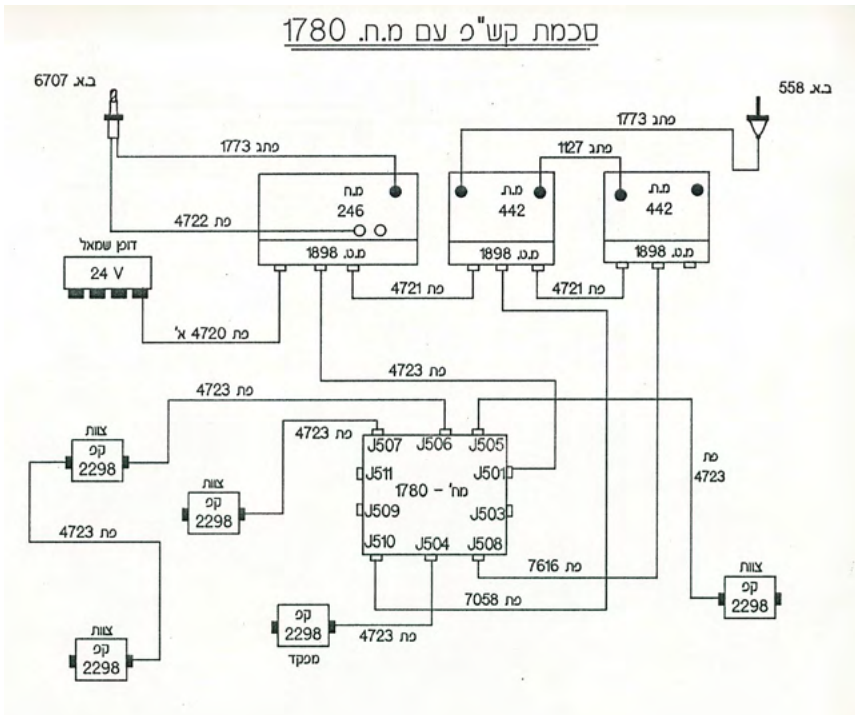



אהבתי לים באה לידי ביטוי גם בתקופה קשה כזו. בתקופות השקט הטובות נהגתי להגיע בבגד ים למעוז פליקן שעל גדות הים התיכון, להתרחץ וליהנות מהים. כאן אני ליד המשקפת 20x120.



הלידו בקנטרה היה בית קפה-מסעדה. בגג היתה מרפסת לכיוון התעלה. לפני המלחמה, כך סיפרו לנו, היו באים אנשי קנטרה לבלות במרפסת בריקודים, ומאזינים למוסיקה.



אני משקיף על גדות תעלת סואץ.



אני במעבורת בקנטרה. השקט בתעלה איפשר לנו להגיע ולהצטלם



בעיר קנטרה ליד המעבורת - מבט עצוב של חיילת ישראלית נעוץ בארונותיהם של חיילים מצריים שניסו לפשוט על המעוז.
זה היה במסגרת חילופי שבויים ישראלים בארונות של חיילים מצריים.



גוויותיהם של חיילי הקומנדו המצריים המוטלות על גדות המעוז, לאחר שניסו לפשוט על המעוז בחסות החשיכה.



אבי ודורון אילני משקיפים על החלפת השבויים

לפעמים היינו מהתלים במצרים ומשנים את כיווני הרמקולים. היינו משמיעים מוזיקה ברמקולים שהמצרים שישבו על הסוללה האזינו להם, והם היו יוצאים מדעתם.

האמנים חנה מרון ואריק לביא מופיעים במזח לפני הפלוגה והקדשתה שניתנה לאבי על ידי חנה מרון. 2013-12



Handwritten text in Hebrew:
 אריק לביא / חנה מרון
 10/12/2013

בידור במעוזים

תעלת סואץ הייתה רחוקה מתל אביב. אנחנו ירדנו לקו המים, עירומים למחצה על החול, והמצרים מעברה השני של התעלה נהגו באופן דומה. הכרנו את האנשים בשמותיהם, והם הכירו את שמותינו. היו בקרים של בוקר טוב וערב טוב - "צבאח אל חיר" ו"צבאח אל נור", והיו בקרים של קללות. היינו עייפים מהמלחמה, וגם הם. המצרים אהבו במיוחד את ההופעות של הלהקות הצבאיות שלנו, ואנחנו דאגנו לרמקולים רבי עוצמה ששיגרו את קולות הבנות אל מעבר לתעלה.



צוות הווי חטיבתי בעת הופעה במזח, פורט-תופיק, פברואר 69.

הנסיעה מרפידים לגדוד 195

איזה יום שמש שקט ונעים תפס אותנו בדרך למטה. השקט המשכר והמשקר יכול היה להטעות כל בר דעת: לא היו יריות, וראו מצד אחד את החול הזהוב ומהצד השני את התעלה והמים הכחולים, ללא כל אנייה שמשייטת בה. כשהתותחים לא רועמים המראה אכן נפלא. אולם כשהמצב הפוך, זוהי הזוועה בהתגלמותה. הגענו לצומת ואני, כמי "שמכיר" את השטח, כיוונתי את הנהג בביטחון, בתוך תוכי מקווה שזו אכן הדרך. כך חרשנו עד שהגענו לקנטרה. בעיר עצמה לא ידענו לאן לנסוע, ולמזלנו נתקלנו בג'יפ סיור שיכל לכוון אותנו למפקדת גדוד 195: "ישר עד לבית הספר הנמצא בצד ימין של הכביש - שם מפקדת הגדוד".

פלוגת שקד הייתה פלוגת סיור של הפיקוד, וסיירת שקד הייתה אחת מיחידות הפלוגה. פלוגה זו אופיינה בפעילויותיה המיוחדות והמסוכנות. גם היא שכנה בתוך העיר, וקיבלה את טכנאי הקשר אסף שופט ז"ל. אני שובצתי לגדוד 195. נכנסנו למתחם הגדודי שהתנחל בבית ספר יסודי, ואני פניתי למחלקת הקשר כמובן. שם, ב"ווילה" של הקשר, עליתי במדרגות היישר לחדר, ופגשתי את מנחם פרידמן (הכתב הכלכלי לשעבר של רשות השידור ברשת ב') אוכל תירס מקופסה ואומר בקולו העמוק: "צפרא טבא חייל, הגעת לסוף העולם". היו שם מנחם טריץ', איש אשקלון, ויהושע פלג מרמת גן בעל העיניים הכחולות והפנים המחייכות.

ואז פנה אלי יהושע: "ברוך בואך לצוות הטכנאים, כאן המיטה שלך" הצביע על מיטה שניצבה ליד הדלת, "לך תתחיל בשלישות ובאפסנאות, ותבוא בשעה 18:00 לארוחת ערב. זה החדר שלנו, בחדר השני המעבדה, בסוף המפטיה, ובקצה רק"ש 500 - מעבדה טכנית ניידת. כאן כולנו חיים, שותים ואוכלים ביחד. תתחיל להתארגן ונכניס אותך לעניינים". מיד הרגשתי שאמצא עמם שפה משותפת. הם שידרו רצון לשיתוף פעולה, ונראה היה כי יהיה לי טוב כאן.



טריץ' מצביע על פניעת החלול בטנק

עם טריץ' שמרתי על קשר מכתבים לאחר שחרורו, ואף ביקרתי אותו גם כשעזב לניו יורק. את ימיו שם התחיל כמוכר בחנויות אלקטרוניקה, לאחר מכן היה בעל חנויות חשמל, ואז עזב למיאמי - שם נפסק הקשר, עד שחודש לאחרונה, הודות למנחם פרידמן.



טריץ' שומר בפתח המפקדה. כך גם אני שחרתי

בהזדמנות זו אני רוצה להודות ליענקל'ה דובדבני, איש העמק, שהיה עמי במילואים בחטיבה 8, ואיתר בעבורי את יהושוע ונליל פלג הגרים במושב שרוונה. באוגוסט 2012 מצאתי את עצמי שם פעמיים למושב שרוונה כדי לפגוש את הזוג פלג שלא פגשתי מזה ארבעים שנה. הפגישה היתה מרגשת ביותר. כך מספר יהושוע פלג: "גדוד 195 היה גדוד שהתבסס על שלוש פלוגות של נחלאים, שאולצו להיות חרמשניקים בעל כורחם. המג"ד הראשון היה אריק ויינברג, שנאלץ להתמודד עם הקמת גדוד חדש, עם הפיכת נחלאים לחרמשניקים בשיריון, ועם התאקלמות במדבר סיני".

נילי אשתו המשיכה: "אני זוכרת את אבי בגיל 18, וטראו לאן הגיע - נהיה סגן אלוף. אני זוכרת שמגורי הבנות היו אמורים היו להיות מחוץ לתחום, אך כל לילה היו מגיעים אליהם המפקדים. מעניין למה... באחד החדרים היה פסנתר, וטוני החובש היה מנגן בכל ערב להנעים לנו את הלילה. יוסי בן חנן, שהיה מ"פ טנקים של הפלוגה שהיתה צמודה אלינו (האיש המפורסם מהעיתון "לייף" שצולם כשהוא מניף את הקלצ'ינקוב בתוך המים בתעלת סואץ), היה מגיע כמעט בכל לילה למגורי בנות. לילה אחד הוא החליט לעשות 'סיאנס', והיה להוט להפנט אותי, כשלתע נראה עודד, איש השייטת שהיה גם כן בין החבר'ה שהתייצבו בלילות בחדרי המגורים, מהופנט לחלוטין. יוסי בן חנן ניסה לשאוב ממנו ידיעות לפשר מעשיהם של חיילי השייטת באזור, אך הוא לא הצליח, וכעבור זמן מה השיבו מההיפנוזה שהטיל עליו".



יוסי בן חנן ונילי ביריביס-פלג, לפני "הסיאנס" המפורסם

נכנסנו לשגרה. למחרת יהושע פלג הציג אותי בפני מ"פ המפקדה, ציון מסורי, והרס"ר. שוב התחלתי לחרוש שמיירות. יום כן ויום גם כן. אמנם שמעתי שמועה מצחיקה: "כשאתה טכנאי אתה לא שומר", אבל זה כנראה נעצר בשער הגדוד, כי אני, כאמור, "תפרתי" שמיירות כהוגן.

בבוקר, אחרי ארוחת הבוקר, נכנסנו לחדר המעבדה. שם פנה אליי יהושע ושאל: "אז מה אתה יודע?", ועניתי: "טלפונים, פתקאות שמיש, וחוץ מזה קצת מכל דבר".

יהושע, כמו אבא טוב, הקשיב ואמר: "טוב, אל תדאג. תתחיל עם תיקוני הטלפון, ואחר כך נלמד אותך את תיקוני מכשירי הקשר. למתקן אתה יודע?". למתקן פירושו להתקין מכשירי קשר או לפרקם על הקומנדקרים או הג'יפים. לא ידעתי אז שלדעת "מתקונים" זו חובה. מי שידע לְמַתְקֵן נחשב לטכנאי תורן, משום שבלילה רק טכנאי אחד ממתקן, והשאר ישנים. אז התחלתי להתמחות גם במתקונים.

אז מה יש לטכנאי בגדוד לעשות? ובכן, מצאתי את עצמי מתחיל את היום בתיקוני טל' 8. אני וצב"ד (ציוד בדיקה) של טל' 8 הפכנו לידידים. הצב"ד של המכשיר היה כל כך פשוט, עד כדי גאונות.



יהושע פלג מתקן מכשירי GRC במעבדה בקנטרה

בתמונה ניתן לראות את מגירות העליונות במעבדה, שבהן היו שפופרות לתיקון. מתחת למגירות היה צב"ד 33 לתיקוני מע"דים, עם הנוריות הירוקה והאדומה. למעלה, ליד המגירות, מוקמו מכשירי המדידה "אוומטר", ומאחורי יהושע ישנו כבל המתח שהתחבר לרק"ש 500. במקום להניע את הרק"ש או להוריד את הי.כ. הייתי כל כך עסוק בעבודת הקודש הזו, עד שהתחלתי להרגיש את כל ה"נשמה" בטלפון, כלומר, החול שהובא מן המוצב והיה מעיק על הצלצול. במקרה כזה היה צריך להוציא את הטלפון מנרתיק העור המסיבי (לימים, כשדיברתי עם חברים מתעשיית העור, הם סיפרו לי שמדובר בעור קשה במיוחד העמיד בכל מזג אוויר, ושהספק האמריקאי שלו עשה מיליונים). כשעשיתי זאת גיליתי אוצרות: מספרי טלפון של חברים וחברות, סיפורי אהבה, שירים רומנטיים, וכמובן - הרבה חול. חול מהצפון - מחוף רומני, חול מטמפו, המוצב הצפוני, וסתם חול מעמדות שהסופות בהן גרמו לסתימתם של הטלפונים במקרים רבים זה היה קל, שהרי לאחר הוצאת החול הטלפון חזר לעבוד.

בדיקות הטלפונים הזכירו לי את הבדיחה על הגובה:

"ג'וג'ו רצה לבדוק האם הטלפון שלו תקין ולכן צילצל למעבדה שבקומת הקרקע וביקש מהטכנאי להחזיר לו צלצול והדגיש: "...אבל תן צלצול חזק, מפני שאני נמצא בקומה השלישית". (מספר הבדיחות של ראובן גרינברג עמ 25).



כך נראה חמ"ל גדוד 195 בקנטרה, עם נילי ביריביס-פלג האלחוטנית

בטלפון, ליד הפעמון, היו ברגי lb-cb - ברגי הכיוון. תחילה לא ידעתי מה לעשות אתם, והתביישתי לשאול את החבר'ה, שהרי אמרתי שאני מומחה בטלפונים. בדרך של ניסוי וטעייה מצאתי את הכיוונים הנכונים. "שיטת מצליח" עבדה שוב, גם הפעם. אולם זה, כמובן, לא נגמר בזה. לפעמים קרה שהמיקרופון כבר עשה את שלו, או שהאפרכסת ממלחמת העולם השנייה הפסיקה לעבוד. גם את המחברים היחודיים של פתיל האפרכסת נדרשנו להחליף לעתים, משום שמישהו לחץ אותם יותר מדי. כך, ארגז החלפים שלנו המשיך לספק פתרונות עד להוצאת הטלפון כ"שמיש". וכשזה קרה, הרגשתי כאילו כבשתי את העולם. "אין להשבית". זאת באמת הייתה מלחמתי הראשונה - איך לא להשבית מכשירים. את מע"ד 33 היינו מחברים לצב"ד הנהדר, כדי לבדוק אם עובר בו חשמל. המע"ד היה הציוד האולטימטיבי של המפקד, ואבוי לאלחוטן הקשר שהמע"ד לא יעבוד בדיוק ברגע האמת. עם הזמן למדתי להכין מע"ד רזרבי. לא התרשלתי בבדיקות המכשירים לפני כל יציאה לתרגיל או למלחמה, אבל ידעתי שהשטן מגיע כשהכי פחות מוכנים לבואו, ולכן דאגתי שתמיד יהיו לי שני מעדי"ם. בכל מקרה שבו לא היה שידור, מיד הייתי מחליף מעדי"ם, ובגאווה רבה מקבל לפתע שידור. אולם בשלב זה עוד הייתי צעיר, ונדרשתי לתקן מעדי"ם. זה היה מאוד פשוט: לרוב האפרכסת הייתה לא תקינה, או הלחצן מלוכלך, או ששני המצבים הללו פעלו ביחד. "כאן אסור לפשל אחרי כל תיקון", אמר לי יהושע, "תנער היטב את החוט של הפתיל - אולי יש נתק פנימי שלא הצלחנו לגלות - ולו רק שתהיה שמיעה עצמית טובה והמע"ד יצא תקין במאת האחוזים".

עבודת המתקון

במסגרת עבודת המתקון היה עלינו לפרק את כל המכשירים מאחר שהרכב התעתד לצאת לתיקון בסדנה. רק מאוחר יותר הובן בחיל הקשר כי עדיף שהמ"ט - הבסיס שעליו הנחנו את המכשירים - יישאר על הכלי, אך בימים אלה עוד נאלצנו לפרק את המ"ט, ונתקלנו לא מעט בבעיות: התקשינו למצוא את מפתח הרצ"ת (מפתח מיוחד שעוזר לפתוח ברגים או לחזקם) או את מפתח החצי, כדי לתת קונטרה - התנגדות על מנת שנוכל להבריג חזק, ואת ה"ספרינג שייבה" (לוחית פלדה עגולה שמחזקת את הבורג לעץ או למתכת, כדי שהבורג לא ייפתח מעצמו). ומשום מה, תמיד מצאנו את עצמנו עושים זאת בלילה. בלי אור, בקור נוראי, רק אני והמתקון. ולא נהינתי מזה, בלשון המעטה.

"השריון עובד רק בלילה": זו הייתה הסיסמה, ונראה שגם המציאות. ליד המתקן נהגנו להתלבט אם להוריד את משולש המתכת שעליו הולבש בסיס האנטנה בדרך כלל הסרנו אותו, משום ששאפנו תמיד לבצע עבודה מושלמת. פיוז 75 אמפר (נתיך): אין טכנאי שטח שלא יעיד עד כמה הפיוז הזה מיוחד. הכרחי היה שהפיוז הזה יימצא בקופסת המתח שממנה מכשיר הקשר מקבל את החשמל, כדי למנוע קצר. אצלי הוא תמיד נמצא בכיס, ליד הטסטר, ודאגתי לצייד כל תיבת חשמל בג'יפ, בקומנדקר או בזחל"מ פיוז נוסף, רזרבי. את הנהוג הזה העברתי הלאה גם כקצין קשר חטיבתי, ולדורות הבאים: אל תחסוך באמצעים פשוטים, כי כשתצטרך אותם והם לא יהיו - תמצא את עצמך בגיהנום.

רק"ש 500: זוהי הקופסה המוזרה על המשאית המצ'וקמקת ששימשה לי בית למשך חודשים ארוכים. מי היה מאמין שבכלי כזה מגוושם תימצא המעבדה לתיקון מכשירי הקשר של הגדוד או החטיבה, בהיעדר מבנה.



יהושע ונילי על מדרגות רק"ש 500, היכן שהתחיל ה"רומן".
על הדלת כבלים להטענת ה-י.כ. ותיבת החיבורים שמשמאל לדלת

ברק"ש אפשר היה להתחבר ולקבל חשמל - מתח של 220 וולט הודות ל-י.כ. (יחידת כוח גנרטור) שהיה צמוד אליו. במסגרת תפקידי היה עליי להוריד את ה-י.כ. מהמשאית מדי יום, ולהעלות אותו מחדש. זו הייתה סבלות לשמה, כך חשבתי לפחות בהתחלה. אולם כשזה מה שסיפק מתח למכונת הגילוח, למכשירי הרדיו ולתאורת הפלורוסנט שהייתה כה חסרה, לא קיטרתי. (הדבר מזכיר לי כי את אלומת האור שבקעה בלילה מהדלת ונראתה למרחקים נהגנו להגיף את הדלת, כדי שלא יראו מה אנחנו באמת עושים).

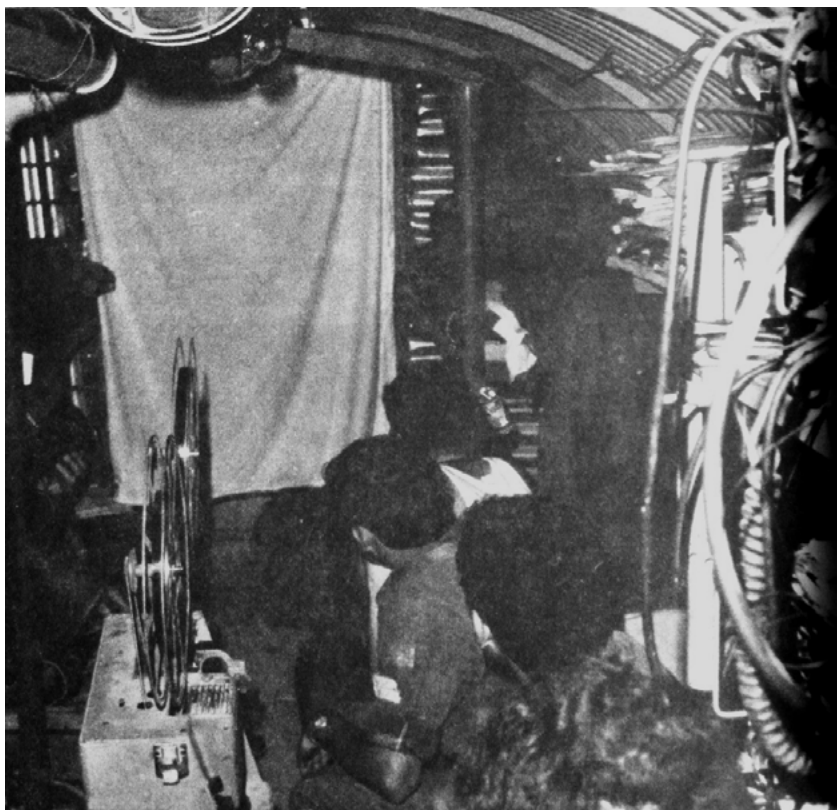

מקרינים סרט בתוך המוצב



על גג רק"ש 500, יושבים מימין לשמאל: שרה, אלי פרוצל, אני, נילי, יהשוע וטריץ'

ברק"ש 500 עשינו עוד שלושה שימושים מעניינים. האחד - הפעלת מכונת ההסרטה. מכיוון שאפשר היה להוציא מהרק"ש מתח של 220 וולט, אנחנו הטכנאים היינו האחראים על הקרנת הסרטים הליליים לחבר'ה בגדוד. כמובן, נהנינו גם מהקרנות פרטיות בעצמנו, ולעתים, בשבתות, כשהיה שקט בגזרה, המג"ד היה מבקש לצפות בסרט. השימוש השני היה להכנת טוסטים, בעיקר בחורף. אמנם לא היה קר במיוחד בקנטרה, אבל אהבנו לאכול טוסטים חמים. מאוחר יותר, במלחמת יום הכיפורים הגעתי לחטיבה 600 ושוכנתי ברק"ש 500 עם שמעון בארי, איש ראש פינה כיום, ומהנדס חשמל ומרצה בכיר (מיל). במכללות בגליל ובעמק. עם בארי עברתי את מלחמת יום הכיפורים ולאחריה את קורס הקצינים, ועד היום הוא מתגאה בתפקידו דאז - להאכיל אותי בטוסטים ובפיצות. השימוש השלישי של הרק"ש היה מקום לשינה: אחד ישן על שולחן העבודה, על גבי הפורמייקה הירוקה, והשני על הרצפה. כך, בכל יום היינו מתחלפים. כל זאת, כמובן, מלבד תפקידה העיקרי של המעבדה - עבודה ייעודית. הלא שם תיקנו את המכשירים, בעיקר עם צב"ד 500.

בצב"ד 500, אגב, לא השתמשתי אני, אלא יהושע פלג שהיה מומחה, וגם טריץ'. אני הייתי מופקד על הטלפונים, המעדי"ם והפתילים. על חברנו מנחם נהגנו לקטר, משום שלא עזר לנו בתיקונים. אולם ידענו כי מאחר שהגיע מחיל הים, יועברו אליו לתיקון רק מעדי"ם, פתילים וטלפונים".

בחיי השגרה, בימים שקטים ויפים, חיפשנו תרוצים לצאת, להביט בנוף ולראות את הצד השני של התעלה. בהיותי בעל רישיון, טריץ' ואני תמיד חיפשנו הזדמנויות לקחת רכב - לצאת לפלוגת הטנקים ולעזור בתיקון קש"פ שנפגע, או לצאת ולהביט במתרחש בתעלה.

גיזרת הגדוד השתרעה מפורט פואד שבצפון ועד לאי אל בלח, שנמצא בתוך התעלה. הגדוד שלנו היה הצפוני, בגזרת התעלה. כל האזור הצפוני היה שטח אחד גדול של ביצות, וביניהן עבר כביש אחד שפונה "דרך הפלסטיק" (כי היה בנוי מיריעות פלסטיק שהונחו על ידי הצבא על האדמה הרוויה במים לצורך נסיעה קלה יותר). תנאי השטח כמעט שלא אִיפשרו תנועה שלא על הציר האחד הזה. זו הייתה הגזרה היחידה שבה המצרים ישבו גם ממזרח לתעלה, ובלב הגזרה הייתה העיר קנטרה.

זכורה לי במיוחד חוויית הביקור במוצב טמפו המרוחק, שנמצא בקצה הצפוני של תעלת סואץ - מול העיר פורט סעיד. זה היה המוצב של מוטי אשכנזי, שלא נכנע. מי שהכיר את הסביבה היה מודע היטב לבעיית ההגנה והכיבוש על המוצב הזה. לא יכולנו לנסוע לשם מתי שרצינו, משום שלא תמיד היה מקום ברכב, ומפני שזה היה מסוכן. כל ביקור במוצב הסתיים בארוחת צהריים של דגים וצי'פס שהחבר'ה שם ידעו להכין נהדר. ידענו ששם איננו צריכים לעשות הרבה - רק להחליף מכשיר או חוט מִזין-אנטנה שלא עבד, או להחליף חוליות אנטנה, שהרי ההפגזות היו מקצצות את האנטנות שהיו על גג המוצב או מהטנקים. הבעיה העיקרית הייתה הדרך למוצב.

לידנו בקנטרה ישבו עוד מספר יחידות. אנחנו, כמחלקת הקשר, חויבנו לתת להם מענה בתחזוקת קשר:

- יחידת ה"זאבים" - טילים עם ראש נפץ של 500 ק"ג מונחי חוט, שהיו באחריותו של סג"מ אריאל.

- יחידת טילי הוק שישבה ליד רומני.

- יחידת תותחי 155 מ"מ שישבה בחולות ליד פלוגה כ'.

- יחידה מאמ"ן שישבה בוילה סודית ועסקה בהאזנה. אף אחד לא הורשה להיכנס לתוכה מלבד המג"ד או הסמג"ד.



יהושע על הרק"ש 500



היושע פלג בכניסה. כך נראה חמ"ל מפקדת גדוד 195 בקנטרה.



מ.ק. 106 - מכשיר קשה לכיוון והפעלה. היה מוצב בנגמ"ש מודיעין והאלחוטן היה חייב לוודא כיוון נכון ולשמור על רציפות קשר.

מערכת הקשר בנגמ"ש פקוד
למפעיל ולטכנאי



הרכב מערכות הקשר כפי שהורכבו בנגמ"ש הפיקוד

הרכב מערכת הקשר

מכשירי הקשר המותקנים בנגמ"ש הינם:

- א. מקנ-44 (מקמ"ש אוטומטי ו-2 מקלטי עזר).
- ב. מקנ-12 (מקמ"ש אוטומטי ומקלט עזר).
- ג. מק-106/106 א'.
- ד. אפשרות מיתקון מק-240 (לקשר קרקע-אוויר, או מק-43/46 במקומו).
- ה. אפשרות מיתקון טל-70 (אחד או שניים).
- ו. אפשרות מיתקון אנ-1731/1732.

מכשירי הקשר משולבים במערכת קשר פנים, כך שכל צוות הנגמ"ש, חוץ מאחד המשיקים, מחובר אליה.

מערכת קשר הפנים כוללת:

- א. מגבר קשר-פנים מח-1780.
 - ב. מגבר קשר-פנים וקופסת מיתוג מח-1781, שחלק ממנו משמש עמדת אלחוטן VRC.
 - ג. שש קופסאות פיקוח קפ-2298 למפקד, לשני קציני המטה, למוביל, לאחד משני המשיקים ולנהג.
 - ד. קופסת פיקוח קפ-2301 לאלחוטן החד-פס.
 - ה. מגבר קשר פנים לנהג מח-203 א' (או מח-205).
- מיקום מרכיבי המערכת ראה בציור מסי 2.

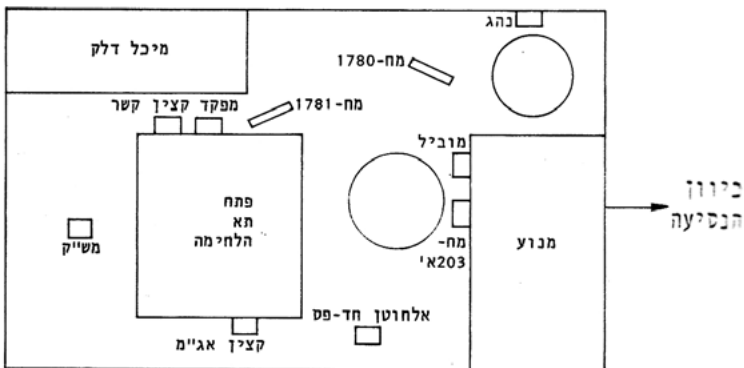

ציור מסי 2: מיקום עמדות קשר-פנים בנגמ"ש.

הערה בהתאם לחוזר קשר"ר 42-11-34 שוננו מקומות עמדות המפקד וקצין הקשר. בציור מופיע המיקום החדש בהתאם לחוזר.

קופסאות הקשר, המגבר, וקופסת אלחוטן - סדר הפעולות ואופן כיוון

מערכת קשר פנים בטנק / נגמ"ש

מגבר קשר פנים-מח-1780

מערכת קשר הפנים בטנק/נגמ"ש מאפשרת קשר דיבור בתוך הטנק/נגמ"ש בין אנשי הצוות וכן קשר רדיו המונה, על-ידי שליטה מקופסאות הבקרה על מכשיר הקשר.

הערה:

בטנק קיימת גם קופסת טלפון אחורי (קס-1296), בה מתאפשר קשר בין טנק הטנק לאיש החי"ר וכן דיבור במכשירי הקשר על-ידי איש החי"ר.

ג. הוראות הפעלה

להלן פירוט הפעולות להפעלת המכשיר:

- (1) הבא מתג POWER למצב ON
- (2) הבא מתג MAIN PWR למצב NORM
- (3) הבא מתג RADIO TRANS למצב CDR+CREW

ד כ ו ר | מתג INT ACCENT במצב OFF שהיו מצב א לאחר שנצטע פעולות אלו הנך חז"ן לעבוד בקשר פנים.

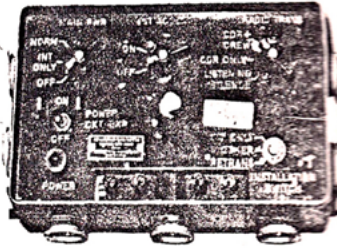

מכשירי מח-1780

- (1) משמש הופסת התחברות למכשירי הקשר וקופסאות הבקרה.
- (2) משמש כמגבר לקשר פנים בטנק.
- (3) מאפשר בקרה על אפשרויות הפעלת קשר פנים וחוץ כנכס / נגמ"ש.

מגבר מח-1780

- (א) מתג POWER - בעל שני מצבים ON-OFF העברת המתג למצב ON מחברת את מתג המצבר למגבר וקופסאות הבקרה. מתג האכטחה של המתג OFF.
- מתג זה משמש גם ככתיך אוטומטי הזהה בפעולתו לזו שבמחלק העזר. במתג של קצר יעבור המתג למצב OFF.
- ד כ ו ר** ! כאם המתג יפול כשנית איך להפעילו מחוש.
- (ב) מתג MAIN PWR - כורר הספקת מחמים בעל 3 מצבים.
 - (א) מצב OFF - המגבר אינו פועל.
 - (ב) מצב INT ONLY - בו מסופק המתח למגבר וקופסאות הבקרה ישירות ממז היונק/נגמ"ש.
 - (ג) מצב NORM - בו מסופק המתח למגבר וקופסאות הבקרה דרך המקמי (כשהמקמי ככוי מופסק המתח).

מכשירי מח-1780

- (א) המקמי INT ONLY.
- (ב) יהיה פנור, קשר-הפנים יפעל רק כאם מתג MAIN PWR ימצב אכטחה OFF.
- (ג) מתג RADIO TRANS - כורר מצבי הפעלת מקמי, בעל 3 מצבים:
 - (א) **LISTENING SILENCE** - דמת רדיו יס קליטה אך אין שידור. מכל קופסאות הבקרה.
 - (ב) מצב CDR ONLY - שידור אך ורק קופסת המפקד.
 - (ג) מצב CDR+CREW - שידור מכל קופסאות הבקרה.
- מצב אכטחה - **LISTENING SILENCE**
- (א) מתג INT ACCENT - מחליט קשר חוץ. בעל 2 מצבים:
 - (א) OFF - המתג אינו בפעולה - קשר הפנים וקשר הרדיו נשמעים באותה עוצמה.
 - (ב) ON - החלטה קליטה קשר חוץ. (בזמן הפעלת קשר פנים). קשר החוץ מוחלט לצורך שיפור שמיעת קשר הפנים.
- ד כ ו ר** | מתג INT OCCENT ימצא תמיד במצב OFF
- (א) **INSTALLATION SWITCH** חייב תמיד להשאר במצב OTHER
- (ב) נורית בקרה כחומה. הנורית תידלק רק בשעה שמגבר קשר הפנים יהיה בפעולה הנורית ניתנת לעמדם.
- (ג) הדקי LINE : לחיבור קשר קווי בין הטנקים לצורך חינוכי הלילה מטווחים ובזי - זוג הדקים מקביל נמצא בקופסת הטלפון האחורי במגברים בהם לא חסומת נקודה צרובה על מלוא המגבר הדקי הקו משמשים לחיבור קו טלפון (במח"מ בלבד).

קופסת פיקוח - 2298

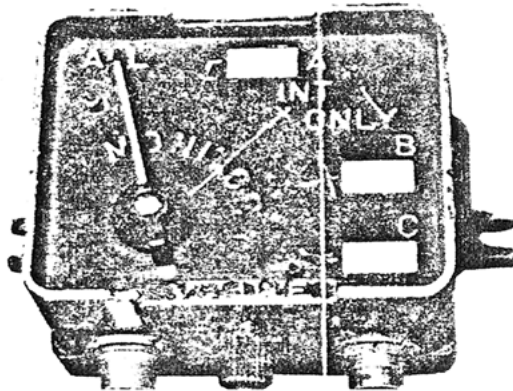

א. תכונות קפ - 2298

קופסת הפיקוח היא אמצעי שליטה על המקמ"ש, מקלט העזר, וקשר פנים. הקופסה ניתנת להפעלה אך ורק כאשר מגבר קשר הפנים (מח-1780) יופעל.
קפ- 2298 משמש את הווען-קשר והתוחחן. ומהווה חלק ממערכת הפיקוח של המפקד.

ב. תיאור קפ-2298

- (1) VOLUME - ווסת נוצמה. מצב אנטחה- מאכסימום ימינה.
- (2) שני שקעים לחיבור מערכת כובע/מערכת ראש חזה, לשקע המסומן בפס צהר יחובר החקק כעל הפחיל הארור המסומן אף הוא כפס הצהוב.
- (3) MONITOR משגיז בורר מצבי עבודה.

ג. הפעלת קפ - 2298

- (1) מצב - ALL - בנוצב זה יכול המפעיל לשרר ולקלוט במקמ"ש, לקלוט במקלט העזר ולהשתמש במערכת קשר הפנים.
במצב זה ניתן לשווח את עצמת הקליטה אך ורק באמצעות ווסת העוצמה של הקופסה. בשאר המצבים ניתן לשנות את עוצמת הקליטה. הן באמצעות ווסת העוצמה במכשיר הקשר והן באמצעות ווסת העוצמה בקופסת הפיקוח.
- (2) מצב A - במצב זה יכול המפעיל לשרר ולקלוט אך ורק במקמ"ש ולהשתמש במערכת קשר הפנים.
- (3) מצב HIT ONLY - במצב זה יכול המפעיל להשתמש במערכת קשר פנים בלבד.
- (4) מצב B - במצב זה יכול המפעיל לקלוט את מקלט העזר, לשרר במקמ"ש (אך לא לקלוט ב') ולהשתמש בקשר פנים.
- (5) מצב C - במצב זה יכול המפעיל לקלוט את מקלט העזר השני בלבד (הקיים אך ורק: מקט-44).
במצב זה אנשי הנווח (למעט המפקד) אינם יכולים להשתמש בקשר הפנים.

טבלת מצבי הפעלת קפ-2298

מצב מחג קופסה	המכשיר		מ ק ת " ש		מקלט B	מקלט C	קטר	פנים	
	שידור	קליטה	דיבור	שמייעה					
ALL	+	+	+	+	+	+	+	+	+
A	+	+	+	-	-	-	+	+	+
INT ONLY	-	-	-	-	-	-	+	+	+
B	+	+	+	-	+	-	+	+	+
C	-	-	-	-	-	+	רק למפקד	רק למפקד	רק למפקד

הערות:

1. במצב ALL ניתן לשנות את עוצמת הקליטה באמצעות ווסת העוצמה של קופסת הפקוח בלבד.

2. העברת מחג הפעלה באחת ממערכות ראש חזה/כובע למצב INT גורמת :-

- א. הפסקת אפשרות שידור חוץ של כל אנשי הצוות פרט למפקד.
- ב. לביאה את כל קופסאות הפקוח לקליטה כמו במצב ALL
- ג. קופסה הנמצאת במצב C אינה עוברת לקליטה כמו במצב ALL (פרט לקופסת המפקד).

מצבי האזנה בנגמ"ש הפיקוד

ציור מס' 10: מגבר קשר-פנים למצב C במח-1781:

במח-1781 קיים מגבר מיוחד המאפשר לאלחוטן ה-VRC להימצא בקשר-פנים גם כשהוא במצב C. אותו מגבר מספק קשר פנים גם למפקד במצב C בקופסת הפיקוח שלו.

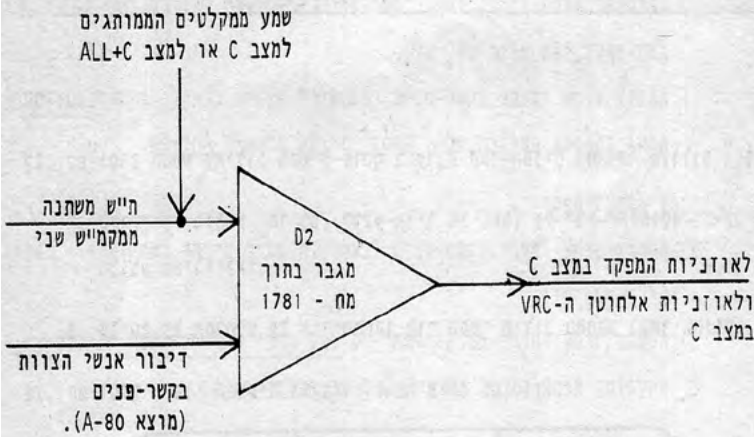

אפשרויות התפעול מעמדת אלחוטן ה-VRC הינן:

א. במצב ALL:

- 1) שמיעת המקמי"ש הראשון והמקלטים המחוברים ל-ALL.
- 2) שידור במקמי"ש הראשון (שידור מהכובע מותנה בהימצאות כל הכובעים בנגמ"ש במצב 'אדיש').
- 3) שמיעה ודיבור בקשר-פנים.

ב. במצב C:

- 1) שמיעת המקמי"ש השני והמקלטים המחוברים ל-C.
- 2) שידור במקמי"ש השני (ראה סעיף 22 ב.1).
- 3) שמיעה ודיבור בקשר-פנים.

פריסת מכשירי הקשר בתוך הנגמ"ש -
 על סיפון הנגמ"ש, וחלוקת ההאזנות והמכשירים מדופן
 הנגמ"ש בזמן עצירה ועבודה מאוהל צד

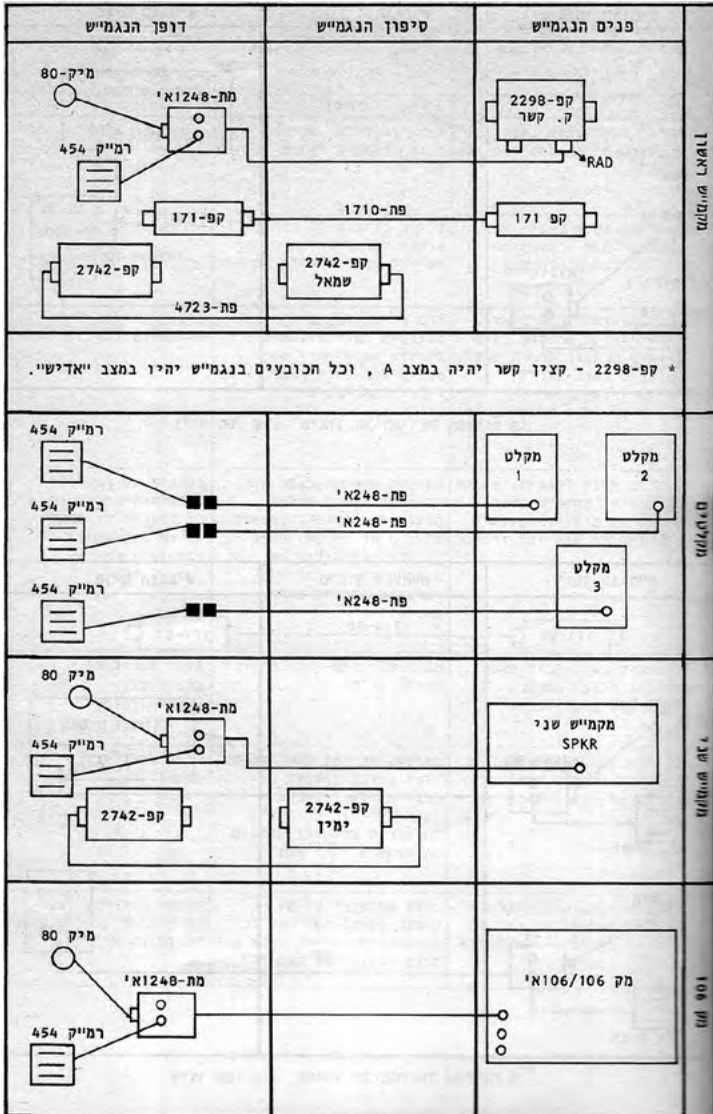

המשך חתגי פעולה - קופסאות אלחוטן וקופסת מפקד

אפשרויות התפעול מקפ-2301 הינן:

א. המתג במצב "אלחוטן":

- 1) האלחוטן שומע את מכשיר החד-פס ויכול לשדר בו.
- 2) האלחוטן שומע ויכול לדבר בקשר-פנים (באמצעות מגבר מיוחד הנמצא במח-1781, ראה ציור מס. 12).
- 3) המפקד שומע ומדבר בקשר-פנים ובמכשירי ה-VRC כרגיל, בהתאם למצב המתג בקופסת הפיקוח שלו. המפקד מנותק ממכשיר החד-פס.

ב. המתג במצב "מפקד":

- 1) המפקד שומע ומדבר בקשר-פנים (באמצעות מגבר מיוחד במח-1781 - ראה ציור מס. 12).
- 2) המפקד שומע ומדבר במכשיר החד-פס בכל מצבי המתג בקופסתו שלו.
- 3) האלחוטן שומע ומדבר במכשיר החד-פס ובקשר-פנים.

הערה כשהמתג בקופסת הפיקוח של המפקד נמצא במצב INT ONLY הוא אינו יכול להעביר את המקמ"ש לשידור.

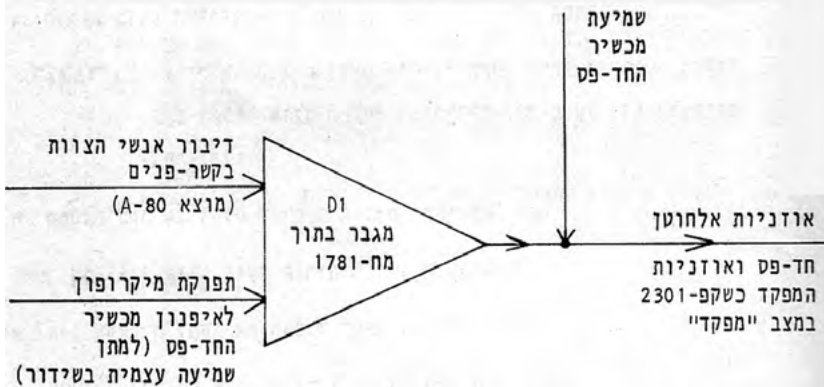

מגבר קשר-פנים לחד-פס במח-1781

אפשרויות תפעול אלחוטן במח' 1781 וקפ' אלחוטן 2301 חד-פס

ג. סיכום אפשרויות התפעול מעמדת אלחוטן ה-VRC ראה טבלה מס. 3 להלן:

טבלה מס. 3 - אפשרויות תפעול עמדת האלחוטן במח-1781

מס. סד.	מצב המתג	מקמי"ש ראשון		מקלטי ALL	מקלטי C	מקמי"ש שני		קשר פנים	הערות
		שידור קליטה	שידור קליטה			ו	ז		
	א	ב	ג	ד	ה			ח	ט
1	ALL	+	+	+				+	כשאחד מהצוות לוחץ לקשר-פנים מתבטלת אפשרות השידור במקמי"ש
2	C				+	+	+	+	ראה סעיף 22 ב.ו. לעיל

קפ-2301

27. קפ-2301 משמש לשילוב מקמי"ש נוסף במערכת קשר-הפנים ומאפשר פעולות אלו:

א. שליטה על מקמי"ש (חד-פס, קרקע-אוויר או VRC) על ידי "אלחוטן חד-פס" מכובע השיריונאי.

ב. שליטה על המקמי"ש על ידי המפקד תוך המשך שילוב המפקד בקשר הפנים.

28. קפ-2301 - פני המכשיר ופקדיו: (ראה ציור מס. 11).

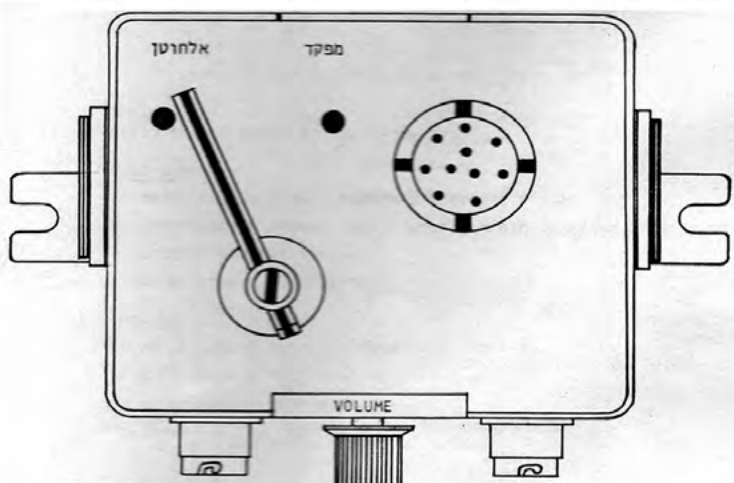

המגבר 1781

אפשרויות תפעול הפ-2301

הערות	מק-מס/מסלול/מס			הגורם המפעיל	מצב המתג	מס. ד.
	מס-מס	מס-מס	מס-מס			
1	ה	ד	א	ב	א	1
	-	+	+	אלחוטן	אלחוטן	
אפשרויות השידור והקליטה ראה טבלה 5.20	-	-	-	מפקד		
	-	+	+	אלחוטן	מפקד	2
מצב INT ONLY המפקד אינו יכול לשדר	-	-	+	מפקד		

30. סיכום התפקידים של מח-1781

- א. מיתוג המקלטים למצבים ALL ו/או C. בשימוש הנדרש.
- ב. וויסות עוצמת המקלטים במצב ALL.
- ג. משמש כקופסת פיקוח לאלחוטן ה-ARC.
- ד. ניתוק האזנה למקסייט השני (ממחזור) במצב ALL.
- ה. מתן קשר פנים למפקד ואלחוטן ה-ARC במצב C.
- ו. מתן קשר-פנים לאלחוטן החד-פס ולמפקד באמצעות פועל בחד-פס, וכן מתן שמיעה עצמית בזמן שידור בחד-פס.
- ז. מיתוג כובע השיריונאי ל-ARC או לחד-פס לעומת המפקד.

הערה פעולת המיתוג מבוצעת על-ידי המערכת המגב "אלחוטן-מפקד"

בקפ-2301, אולם החלפת המיקרו-מסרים על ידי מיסטרס במח-1781.

- ח. הפסקת מתח 24 וולט לקופסת אלחוטן החד-פס.
- 31. כאשר מח-1781 אינו פועל קורות המופנים המאוחזרים:
 - א. אין אפשרות למתג את המפקד למצב חד-פס.
 - ב. אלחוטן החד-פס אינו יכול לדבר ולענות שר-פנים.
 - ג. אלחוטן החד-פס יכול להאזין לחד-פס בכובעו, אך אינו יכול לשדר אלא ממיקרופון המחובר למילואת מכשיר החד-פס.
 - ד. המפקד אינו יכול לאפנן בשידור בקשר-חד-פס.
 - ה. המפקד ואלחוטן החג"מ אינם שומעים את המקסייט השני, את המקלטים, וקשר פנים במצב C.

דף לטכנאי בדיקות מכשירי קשר על הרכב. גם דף בדיקות זה מבית היוצר של רס"ב ראובן גרינברג

כרטיס אחזקה: למכשיר קשר המותקן ברכב

חזרות קשר"י 21-11-34

מ.ת.ק.י.ן	התקנות	המקס"ש (מח-524/246/53)	מקלס 1
44	התקן אטום למק-25	לשר בתחום A + B במסגרת יסר/חודש	קשר בתחום A + B במסגרת יסר/חודש
10	התקן לגי-11	המסך ת"ר	
8	התקנים להחיות רמקול	תאום אנטנה	
7	התקנות והטיפול בקומט המחת	האורח סקלה 1 - CALL	
6	תקנות וטיפול בצנבר	פעולת הרמקול (במת-524/2060)	
5	בסיס חוליות אנטנה המקלס	פעולת מערכת המרת	
4	בסיס חוליות אנטנה והמק"ש	פעולת המאוורר	
3	מחיר בקרת האנטנה	פעולת סמני נגמליו המק"ש	
2	מחיר אנטנה המקלס	חיבור התחילים למלואה	
2	מחיר אנטנה המק"ש	חיבור המק"ש למקבע	
1	חיבור גיחום מוליט	חיבור גומי לשקע המקבע	

הבוזיקה/מספרה והחתימה

מ.ת.ק.י.ן	אבורים	מקלס 2	מקלס 3
101	בדיקת סעי האבורים האנטנות	קשר בתחום A + B במסגרת יסר/חודש	החתימה
100	בדיקת חוליות האנטנה	האורח סקלה 1 - CALL	תאריך
99	נקיטת התפעול האונית	חיבור מוני האנטנה	שם הבדוק
99	נקיטת התפעול המקיטות	חיבור מוני האנטנה	
99	נקיטת התפעול מערכת ח"י	חיבור מוני האנטנה	
99	נקיטת התפעול המק"ש	חיבור מוני האנטנה	
44	קשר בתחום A + B במסגרת יסר/חודש	חיבור מוני האנטנה	
40	האורח סקלה 1 - CALL	חיבור מוני האנטנה	
39	חיבור מוני האנטנה	חיבור מוני האנטנה	
38	חיבור מוני האנטנה	חיבור מוני האנטנה	
37	חיבור מוני האנטנה	חיבור מוני האנטנה	
36	חיבור מוני האנטנה	חיבור מוני האנטנה	
35	חיבור מוני האנטנה	חיבור מוני האנטנה	

הבוזיקה/מספרה והחתימה



שרה ונילי האלחוטניות מנגבות חמוס במסעדה בקנטרה, כשעוד היה אפשר

לא פעם קרה שכתוצאה מפעילות המצרים, המוצב היה מנותק לכמה ימים. הגישה בחזרה למוצב הייתה כרוכה במבצע אדיר שהצריך טנקים, ארטילריה וח"ר, ולו רק לא להפקיר את החיילים. כמעט בכל מקום לאורך הסוללה הפרוצה הציבו המצרים נ"ט, וכל כלי רכב היה סופג מטח אש.

כך מספר יוסי פלד: "אחד המאורעות שהשאיר עלי טראומה קשה בימים ההם היה פינוי הגופות ממוצב טמפו. היו כארבע גופות של חיילינו, שנהרגו במוצב ושכבו מספר ימים מבלי שיכולנו להוציא אותם בצורה נורמלית שאינה מסכנת את החיילים. כך היה עד שמאן דהו הציע: הבה נביא את סירת הגמלים שתלך בביצות, ואז נוכל להעביר את הגופות מהמוצב לבית הקברות בישראל. וכך נערך המבצע המורכב והמסובך הזה - ללא ספק אחד החשובים והמזעזעים שקרו". כטכנאי וכקשר-אלחוטן לעת מצוא, וכשוחר הרפתקאות, התנדבתי לצאת עם סיור הגמלים לטמפו. חוץ מהבעיות של מכשירי קשר, הייתה בעיה פשוטה ביותר: מעולם לא התנסיתי ברכיבה על גמל. לטובת העניין התכנסנו ברומני, במפקדת התחזוקה. התחברתי למ"פ הסיור, הצגתי את עצמי, ונתתי לו שני מכשירי קשר. הסברתי לו היכן המע"ד המחובר לרשת המבצעים של הגדוד,

והיכן המע"ד למכשיר השני - לרשת המבצעים של הפלוגה היושבת בטמפו. אמרתי לו שאהיה מאחוריו, ושאות הקריאה שלי היא "מלך".

פניתי לבדואי - האחראי על הגמלים, והוריתי לו להעלות את שלושת מכשירי המ.ק. 25 ביחד עם המעדי"ם, והרמקולים שלהם. (לא היה קל להשיג רמקולים למ.ק. 25. שני מכשירי קשר להאזנה לרשת מבצעים גדוד ומבצעים פל' ומכשיר אחד שיהיה רזרבי. נאלצתי אז לצעוק על דובה, קצין הקשר בחטיבה, שישלח לי חמישה בדחיפות, אבל הוא תמיד קיצץ ושלח רק ארבעה, לא לפני ששמע שאני מתחייב להחזירם אליו מיד אחרי המבצע). כך, עם החגור, הנשק וכובע הפלדה, עליתי על הגמל, התיישבתי על הכיסא וסידרתי את הכבודה שלי בסלי "צריח" שארגנו לנו על גב הגמל. את מכשיר הקשר שמתני על רשת מבצעים-גדוד בצד ימין, משום שהיה המכשיר החשוב ביותר. את המכשיר שכוויל לרשת מבצעים פלוגת טמפו הנחתי בצד שמאל, ומאחוריו - המכשיר הרזרבי, מע"ד רזרבית, אנטנה רזרבית וכיו"ב. כך, ממרומי שלושה מטרים, ישוב על הגמל, בדקתי את מכשירי הקשר ונתתי למ"פ אות שאפשר לצאת.

את היציאה תיאמנו ללא שום בדיקת קשר חיצוני, כי פחדנו מהאזנה. רק לחיצה אחת שלי הייתה האות כי בשעה 18:00 אנחנו יוצאים. ההוראות היו - לא פותחים קשר, אלא רק אם תהיה סכנה.

זוכרתי בעודי מסדר את המכשירים על גבי הגמל בבדיחה של ראובן גרינברג, שכתב: "דידי האלחוטן לקח מ"ק 12 חדש מהמחסן ישר מדרג ג' האחרון, והרכיב אותו בתיבת הקשר, אולם לא הצליח להקים קשר אפילו בתוך הבסיס. כשבדקו הטכנאים מצאו שהבריג את חוליית האנטנה על הניילון שעטף את בסיס האנטנה מבלי שיהיה כלל מגע....".

המראה של עשרת הגמלים הצועדים לכיוון מערב הדהים אותי. קשה לומר שהצלחתי להשתחרר ממנו, ומהפחד שכעת אנחנו קבוצה קטנה של לוחמים שמתכוונים למבצע בלתי ידוע. הגמל, "ספינת המדבר", כשמו כן הוא. מה לא העמסנו עליו, ובכל זאת, בצייתנות מפתיעה סחב הכל, הנהן בראשו, וצעד. וכך, לאחר כארבע שעות התחלנו לראות את האנטנה של המוצב מבצבצת מבעד לעדשת המשקפת של המ"פ. עד היום איני יודע איך הבדואי תכנן שנחצה את הביצות ונגיע בדיוק לשערי המוצב, אך הנה צלחנו כחמש ביצות ואנחנו בפאתי המוצב. לעלות לגמל ולצאת לדרך היה החלק הקל. כעת היה עלינו לרדת ממנו - משימה לא פשוטה. הבדואי התנהל בעצלתיים כהרגלו,

עזר לכולם לרדת והותיר אותי האחרון. גם הגמל התיישב למנוחה - קודם הוריד שתי רגליים וקיפל אותן קדימה, אחר כך נטה קדימה, ולבסוף לאחור. ירדתי מהגמל אל הסוללה. החיילים החלו מורידים את הציוד, משוחחים עם החבר'ה, מופתעים לראות כי למרות ההפגזות הכבדות על המוצב, הוא עדיין עומד במקומו.

ירדתי אל בונקר החמ"ל כדי לראות את החבר'ה מהקשר. הם מיד שאלו מה קורה בצפון - התגובה השגרתית בפני אורחים. העמסנו את ארבע הגופות לאחר ששהו בתוך הבונקר כארבעה ימים בלי שאפשר היה לחלצם. סיפור עצוב. עשיתי שוב בדיקת קשר בלחיצה, והתחלנו להתכונן לדרך חזרה. השעה היתה 03:00. הבדואי החל לזרו אותנו: "בעוד שעתיים השמש תעלה". כמובן, שלא רצינו שיראו אותנו, ולכן עלינו שוב על הגמלים, הסתדרנו עליהם, ויצאנו לדרך. למדתי מהניסיון וריפדתי מתחתי מושב מאולתר מבגדי עבודה מלוכלכים שאספתי מהמוצב, כך שהיה לי מעט יותר נוח.

לאורך הדרך חזרה חשבתי רק על הוריהם ומשפחותיהם של ההרוגים שהיו שרועים לידי על הגמלים. לא יכולתי להסיר מהם את עיניי. דאגנו לקשור אותם היטב, כדי שלא יישמטו מהטלטולים או מן ההליכה ויעכבו אותנו. הדרך חזרה ארכה זמן קצר יותר, ולקראת השעה 06:00 הגענו לרומני. אני זוכר את המג"ד, יוסי פלד, ולידו כל קציני המטה שחיכו לשמוע איך היה המבצע. אבי באומן, קצין הקשר, לקח אותי לצד, הודה לי על פעילותי ושיבח אותי. הוא סיפר לי שכולם היו דרוכים ולחוצים במפקדה ובלשכת המח"ט. למען האמת, אז לא עיכלתי את כובד המשימה. היינו משימתיים וחדורי מוטיבציה, והיינו גם מאוד עייפים. אולם ברור שפעולת החילוץ הזו שיחררה הרבה אוויר מריאותיו של המג"ד, שלחץ את ידיו של כל אחד ממשותפי המבצע, ורץ לדווח לששון המח"ט שהמבצע הוכתר בהצלחה. לימים סיפר לי יוסי פלד שזה היה אחד מרגעי הפחד וההתרגשות הגדולים ביותר שחווה.

לקחתי את מכשירי הקשר, והודיתי למ"פ שמעולם לא פגשתיו. הוא הודה לי על שיתוף הפעולה, ויצאנו איש איש לדרכו. שלחתי את הרמקולים לחטיבה, עליתי על נ.נ. המפקדה, וביקשתי רק להתקלח ולישון. במיטה עם הסדין הלבן, שלא מש ממני אפילו במזח או בביר תמדה, הבנתי איזה מעשה אצילי עשינו. הייתי תשוש מעייפות ומלחץ, ונרדמתי מיד.



יוסי פלד, מפקד גדוד טנקים בסיני, 1970. העור, הפנים, הכול ספג את אבק המדבר הצהוב.

"מלחמת ההתשה שנמשכה 1,000 ימים הייתה מלחמה קשה ביותר שאף אחד לא חלם עליה כלל".

כשהגעתי לתל אביב לחופשות קצרות, חשתי את הפער העצום שבין חיינו המרופטים על גדות התעלה לחיים הזורמים בעיר.

באותה תקופה ההצגה "מלכת האמבטיה" התחילה להציג. מצחיק, כבר שנה לא ראיתי לא מלכה ולא אמבטיה. ההצגה עצבנה אנשים כי ביטאה סממן של כפיות טובה. "מלכת האמבטיה" או בשמה המלא, "מלכת האמבטיה - רביו סאטירי בשני חלקים על שבת אחים בצל התותחים". היא נכתבה על ידי המחזאי חנוך לוין והוצגה בקאמרי. חנוך לוין הבחין בזחיחות הדעת שאפיינה את הימים שלאחר הניצחון במלחמת ששת הימים, והציג ביצירתו את המצב הפוליטי והמדיניות של אותם ימים כחסרי כיוון, ואת הגאווה הישראלית כיהרה. כל אלה הוצגו כנלעגות ובגרוטסקיות חריפות, כפי שאופייני ללוין. לוין חזה במחזה את הבעיות המדיניות שעלולות להיגרם כתוצאה מתוצאות המלחמה. אנחנו, כחיילים, רצינו שבתל אביב, בירושלים ובחיפה יימשכו החיים השלווים והרגילים, אבל ההצגה סתם עצבנה.



קנטרה - מנחת הליקופטרים שהביא את הנגרים לביקור



7/68 - הגנרלים נוחתים לביקור



מנחם בגין והרמטכ"ל בר-לב יוצאים מבונקר החמ"ל בקנטרה



הרמטכ"ל בר-לב, יהושע גביש, אלוף הפיקוד, ומוטי הוד, מפקד חיל האוויר, בביקור בקנטרה

לימים סיפר לי יאנוש - אביגדור בן גל, שהיה מג"ד 79, כי למרות הארטילריה היומיומית הכבדה, לא היה יום שבו לא ביקרו את החיילים במעוזים. זאת אימתו לי את גם שני המג"דים האחרים שישבו בקו: יוסי פלד, שהיה מג"ד 195, ועמוס כץ, שהיה מג"ד 46. באחד מביקוריו של יאנוש במעוז באסמאעיליה, שאל את אחד החיילים שנראה לו יותר מדי "לבן": "חייל, מתי בפעם האחרונה היית בבית?". החייל השיב לו שהיה בבית רק עשרה חודשים קודם לכן. הוא פשוט פחד לצאת הביתה, ואף אחד מ"למעלה" במפקדת החטיבה או האוגדה לא שאל. מפחד ההפגזות, החליט שעדיף להיות כל הזמן במעוז. "ולמי אתה שייך?", המשיך יאנוש, והחייל ענה כי הוא משוייך לקשר באוגדה. הוא היה קשר מסופח שמשום מה נשכח על ידי כולם. רק עינו החדה של יאנוש הבחינה בו, והוא שלח את החייל לחופשה הביתה באופן מידי. איך אפשר להסביר היום על אי-יציאה של חייל הביתה במשך עשרה חודשים? אי אפשר.

יוסי פלד המג"ד הוא דמות כריזמטית מאין כמותה. הוא היה ידוע כמג"ד הצעיר ביותר, ובשבילי היה בעת ההיא כחצי אלוהים. ודאי שלא חשבתי כחייל פשוט לגשת ולדבר אתו סתם כך. הדברים היחידים שהיו בינינו היו כשביקש

שנדאג שהקשר יעבוד כהלכה בג'פ הסיוור, או שנקרין לו סרט אקשן בשבתות. מאוחר יותר, כשנפגשנו לצורך הספר (באוגוסט 2011), שאלתי אותו כמה שאלות. נדמה היה לי כי התקופה הטובה ביותר בעבורו הייתה בהיותו מג"ד 195 וכאלוף פיקוד צפון. כששאלתי אותו איך זה שמג"ד כל כך צעיר, בן 28, התמודד עם בעיות של הרג ופצועים יום-יום, וכיצד הדבר השפיע עליו, והוא ענה בדרכו שלו: "לא היה הרבה זמן לחשוב על זה, היינו שקועים בעבודה היומיומית. היום המפקדים מאד מפחדים מהתקשורת. נהיינו חברה מערבית מפונקת. והגרוע מכל הוא מעורבות הורים, שלא יודעת גבול". לשאלתי "איך הרגשת בקנטרה, שבה הכול בוער, בזמן שבתל אביב חוגגים?", השיב: "זו מטרתו של הצבא - להגן על העם. החיילים נלחמים, תפקידם להגן. היינו שם בשביל שהעם בתל אביב יחיה ויבלה".

אחר כך שאלתי אותו איך הצליח לשמור בגילו הצעיר על המוטיבציה של הלוחמים, וציינתי כי איני זוכר אף לא עריק או נפקד אחד. על כך ענה לי פלד בפשטות "דוגמה אישית ודבקות במשימה. זה לא שלא היו בעיות. ידעתי לפתור אותן. לא היה יום שבו לא יצאתי לשטח, למעוזים, כדי לדבר עם החיילים, הקצינים והמפקדים, לשמוע את מה שיש להם להגיד - כל זאת רק כדי להרגיש אותם", ולהשתדל לפתור את רוב בעיותיהם. למשל, יציאות הביתה: כל חייל היה זכאי לצאת הביתה כל שלושה שבועות, ומבחינתי שום מ"כ, סמל או קצין לא הורשו להשאיר חיילים במוצב מעבר לכך. זוהי המשמעת שדאגתי לשמר. אני זוכר שבאירוע מיוחד כלשהו הגיע אלוף פיקוד שייקה גביש לביקור במעוז, והתעניין בשלומי של אחד החיילים. החייל השיב לו כי לא קרא עיתון ולא היה בבית מזה חודש וחצי, והאלוף הקים מיד ועדת חקירה כדי לברר איך קורה דבר שכזה.



הרמטכ"ל רא"ל בר-לב, השר גלילי, הרל"ש נבו ופמלייתו מבקרים במוצב בקנטרה בעיצומה של מלחמת ההתשה



סגן הרמטכ"ל האלוף עזר וייצמן בכניסה ללשכת המג"ד סא"ל יוסי פלד המג"ד בקנטרה ולידו אלחוטן המח"ט ששון: דוד גייסלר - מי יותר גבוה???



הרמטכ"ל בר-לב בקנטרה

פלוגת מפקדה - לימים הלוגיסטיקה

הלוגיסטיקה, שעליה הופקד ציון מסורי, מ"פ מפקדה, הייתה אחת הבעיות המורכבות ביותר. מסורי היה דמות של קצין למופת - כך חשבתו, ויוסי פלד ויאנוש בן גל חיזקו את דעתו: "יש ציון - יש פתרון לכל התחזוקה". ציון נדרש לדאוג להכל: מים, דואר, לחלק אספקה למעוזים, עיתונים, תחמושת, דלק, הסעת חיילים הביתה ובחזרה, וכל זאת במסירות ובדבקות, באמצעות חיילי מפקדה שאינם לוחמים ממש. את הדבקות הזו הנחיל גם לחייליו.

החיילים הללו נעו בין המעוזים ברכבים קלים, פגיעים ולא בהכרח מוגנים (לא תמיד היה רכב משוריין זמין לספק להם), אך תמיד ביצעו את המשימה. זה היה שם המשחק - דבקות במטרה. הגבורה והחברות שגילו ונהגי המשאיות, הספקים, אנשי האפסנאות, צוותי החימוש, השקמיסטים ונהגי הקרח דמו לגבורה ולחברות שהפגינו הלוחמים בעצמם. הרוח הזאת גרמה לנו כחיילים להבין שאין משימה שאי אפשר לבצע. "אחרי לילה שחור מגיע יום חדש, זריחה חדשה".

באפריל 2012 ראייתי את ציון מסורי, תא"ל (מיל.) בביתו שבבאר יעקב. הבחנתי בעיניו השחורות, ובשטף דיבורו בנוגע לנאמנות למפקד ולשליחותו של איש התחזוקה כלפי המפקד. הבנתי בדיוק למה התכוון יוסי פלד כשאמר "יש ציון - יש על מי לסמוך". לא הופתעתי גם כשיאנוש בן גל אימת את יכולותיו ואמינותו של ציון מסורי, שהיה קצין התחזוקה של יאנוש בעת שהיה מפקד האוגדה בצפון.

במבט לאחור, לשירותי הלוגיסטיקה במלחמת יום הכיפורים והמלחמות בלבנון הייתה חשיבות רבה. הטנק יכול להילחם, והלוחם יכול להילחם, עד לרגע שבו לא יקבל מים, תחמושת וסולר וייוותר אבוד. כך היה במלחמת לבנון הראשונה והשנייה בצפון - על אף הקרבה לגבול, נפלה החלטה חפוזה לבטל את המפקדות התחזוקתיות. הרמטכ"ל לשעבר, רא"ל (מיל.) גבי אשכנזי, הבין את הטעות ובמהרה החזיר את הגלגל אחורה, וטוב שכך - למרות ההוצאות הרבות שהיו כרוכות בכך. השריון הוא החיל העיקרי של כוחות היבשה, ושלא כמו חיל האוויר, הוא תלוי בתחזוקה צמודה ותמידית. כמו שאומרים - "צמוד לתחת של המפקד".

חבל שהקצינים עטורי הניסיון לא נמצאים היום ליד המפקדים הצעירים וחונכים אותם. אסור לזלזל בהם, במבוגרים. ניסיון הוא דבר שנרכש בדם, במלחמות. צר לי כי היום לא נעזרים באותם קצינים ותיקים, לא בפן המבצעי ולא בערוץ התחזוקה. היום, כשממנים אלוף שלא היה מפקד אוגדה - מה ידע לעשות בזמן מלחמה? האם ידע להזיז אוגדה שלמה? לעבוד מול אגד תחזוקה? כמה שעות זה ידרוש ממנו? זה מדע, זה ניסיון. אלה לא משחקי כבוד או כוח בהתאם למי שקרוב יותר לשולחנו של שר הביטחון. ומי יתן ולא תהיה מלחמה, ואתבדה.



החבר'ה נחים על כורסאות שלל שנלקחו מהבתים: יהושע פלג, טכנאי ראשי, אבי באומן, קצין הקשר, יוחאי - הרס"פ, וטריץ - הטכנאי.



יוחאי הרס"פ וטריץ'

בקנטרה העיר תמיד ביקרו כל מיני אח"מים, שבאו לפגוש את המג"ד הצעיר ביותר בשריון. ידענו על בואם לאור ההתרחשויות בחדר האוכל ולידו: ארוחות הצהריים היו משודרגות, וציון מסורי היה משגיח על הטבח. אני, בקושי רב"ט, לא יכולתי לגשת אליהם. יכולתי רק לנהל עוד שיחת חולין עם הקשר של המח"ט ששון - דוד גייסלר, הג'ינג'י החיפאי, גבה הקומה ובעל הקול העמוק שתמיד בלט ברשת החטיבתית והגדודית שבהן כונה "כספיתון 20". הכרתי אותו עוד בימיי במפקדת החטיבה, ולימים יצאתי עם אחותו, חן גייסלר, שלמרות הריחוק הגיאוגרפי (אני מפתח תקווה-והיא בחיפה) ידענו לבלות יחד יפה. על סיפור היכרותנו הפיקנטי אספר בהמשך.



המח"ט ששון והמג"ד יוסי פלד

בעת ביקורי אח"מים בקנטרה תפקדתי כאיש צוות - קשר מלווה, בצמוד אל המג"ד יוסי פלד בג'יפ המג"ד.

המח"ט ששון ממשיך לספר: "הנשיא שזר הגיע. ירדנו בסמוך למעוז, ושם קיבל אותנו מ"מ צעיר בהצדעה, כיאה בשריון. שזר שאל אותנו: 'מהיכן אתה',

והוא השיב: 'מעין חרוד'. המשכנו הלאה למעוז השני, שם קיבל אותנו עוד מ"מ צעיר. שזר שאל גם אותנו: 'מהיכן אתה, בחור צעיר?', והוא השיב בשיא הטבעיות: 'מקיבוץ עין חרוד'. שזר הסתכל עלינו ושאל: 'מה, עין חרוד נמצאת פה כל הזמן? בכל מקום'."

על הביקור הזה מספר גם יאנוש בן גל, מג"ד 79, שעמו ישבתי בצהרי יום שמש באפריל 2012 בפאב "מדוגם" "פורטו ויינו" בנמל תל אביב - "נמל הבית" שלו. בעודנו יושבים על כורסאות עור עם פלטת בשרים טובה וודקה המגרגרת בגרון, העלינו זיכרונות על מה שהיה.

יאנוש מספר: "הביאו לי את שזר לביקור במעוזים. מכיוון שידעתי על חיבתו לנשים, שלחתי ארבע בנות ממפקדת הגדוד למעוז באסמאעיליה שאליו היינו אמורים להגיע. שזר ירד מהקומנדקר וניגש ללחוץ את ידי הבנות בידיו ובאצבעותיו, שבשל מום מולד לא היו ישרות. מכיוון שהמשכנו לעוד מעוז, דאגתי לשלוח שוב את אותן ארבע הבנות למעוז השני. שם קרה דבר דומה: שזר ירד מהקומנדקר, סידר את בגדיו, ומיהר ללחוץ את ידי החיילות. לאחר מכן הסתובב אליי ושאל: 'הבנות האלה לא היו אתנו קודם?'. ויאנוש השיב לו: "לא, מה פתאום, אילו חיילות חדשות".

חיי עם החיילות בחטיבה ובגדוד 195

בזמן שהיינו בביר גפגפה, במפקדת החטיבה, אני וחברי הטוב איציק פיינשטיין (לימים רופא גינקולוג), קצין טנקים בגדוד 79 הסמוך, נהגנו לצאת הביתה יחד בתיאום זה עם זה. באחד מימי הראשון, שבנו מהבית וניגשנו כהרגלנו לאצטדיון יד אליהו, לחפש את ההסעות שלנו. שם פנו אלינו שתי חיילות חביבות ושאלו האם אנחנו עומדים לנסוע לביר גפגפה? כשהשבתי בחיוב, ביקשו להצטרף אלינו. כמובן, הסכמנו. בהסעה של החטיבה איציק ואני ישבנו לידן. שוחחנו כל הדרך לביר גפגפה, שארכה כשבע שעות, ולבסוף נפרדנו בלבביות לאחר שהזמינו אותנו "לבקר בלשכה".

הלשכה שאליה התכוונו הייתה, כך הסתבר, לשכת מפקד האוגדה צ'יץ. ואכן, בלילות נהגתי לפקוד את הלשכה בסיום עבודתי במעבדה בחטיבה, שם ישבנו יחד, שתינו קפה ופיטפטנו. איציק לא היה נייד כמוני, בשל תפקידו כקצין, וחשש מהמפגש עם מפקד האוגדה. אולם מאוחר יותר התחתן עם נוקי, אחת משתי

הפקידות, ואני יצאתי עם חן, הפקידה השנייה, שאחר כך התבררה כאחותו של דוד גייסלר, האלחוטן הראשי של ששון המכ"ט ששון.

יאנוש ממשיך בסיפוריו על הביקורים: "יום אחד הודיעו לי שהרמטכ"ל בר-לב עומד להגיע למעוזים. לקראת הגעתו היה עלינו לערוך ניקיון יסודי, ולצבוע את חרכי הירי בצבעי השריון - שחור וירוק, שהרי הרמטכ"ל בר-לב היה שריונר". שאלתי את יאנוש: "למה בעצם אין יותר רמטכ"לים מהשריון? רק צנחנים או יוצאי סיירת מטכ"ל יכולים להיות רמטכ"לים?", ויאנוש השיב בצער: "הבעיה היא שבשריון חונקנו, כמפקדים, להיות בשטח, חשופים בצריח, ולהוות דוגמה אישית. מה שלא קרה במלחמות האחרונות. מה זה השטויות האלה, 'מלחמה מהפלורוסנט'? לא להיות בבור של פיקוד צפון בזמן מלחמה, או באזורי הקרבות? מה זה העניין קריאת הקרבות דרך מסך הפלזמה?".

אני מקשה עליו, ושואל: "יאנוש, אתה באופייך מאוד דומה לדיין ולאריק שרון. מצביא אדיר, נחוש ללא חת, אומר מה שאתה חושב. איך לא נהיית רמטכ"ל?". אני חש כי השאלה כואבת לו, והוא משיב: "לא אהבו את דרך החשיבה העצמאית שלי. אני אנרכיסט, אף שכולם ידעו כי צדקתי".

"ממבט לאחור, החמצנו רמטכ"ל יצירתי שחושב בגדול ומחוץ לקופסה", אמרתי לו. יאנוש ממשיך: "לפני מלחמת יום הכיפורים הפרתי פקודה בכך שהעליתי לרמה את החפ"ק שלי, כדי שיהיה ליד גדוד 77 של המג"ד דאז, אביגדור קהלני. גדוד 77 היה בחטיבה שלי, קיבל את הפקודה לעלות לרמה מספר ימים לפני המלחמה, ויתכן שזה מה שהציל את הרמה. חלק מתפיסת עולמי היה לא להשאיר את חיילי לבד, וודאי שלא לפצל כוחות".

בחול המועד פסח 2012 נערך טקס של יוצאי גדוד 79 בלטרון. יאנוש, שהיה ידוע כמפקד קשוח, שאל שם רבים מחייליו ומקציניו: "הייתם יוצאים אתי למלחמה?". כולם השיבו: "רק איתך אנחנו יוצאים למלחמה".

וזוהי התשובה לשאלה "מהו ומיהו מפקד".

יאנוש ממשיך בסיפור: "צ"יץ אמר לי באוזן: 'אני צריך לקבל את דרגת האלוף השבוע - אוי לך אם אתה מפשל בסיור'. מנין יכולתי לדעת שדווקא את חרכי הירי, שכל כך רציתי שיהיו נקיים, לא ניקו במוצב הזה. על אף שהיה לי ויכוח מר לגבי יעילות חרכי הירי, שהרי מיד אחרי כל ירי החרך היה נסתם והיה בלתי אפשרי לירות ממנו עוד. על כל פנים, הרמטכ"ל, צ"יץ ואני הגענו למעוז והתחלנו להסתובב בחצר, כשלפתע הרמטכ"ל בר-לב אומר: 'בואו ניכנס לבונקר'. בתוך

הבונקר הכול היה מצוחצח, אך אז בר-לב ביקש לראות את חרך הירי. החבר'ה החלו לפנות את שני שקי החול שהגנו על הפתח, ומאחוריהם נגלה לעינינו עכברוש מת. צ'יץ הביט בי בעיניים כעוסות ביותר, ועזבנו את הבונקר. ברור היה שלא קיבל את הדרגה באותו היום אלא רק לאחר חצי שנה, וכמובן כעס עליי מאוד". יאנוש ממשיך עם סיפור נוסף על בר-לב: "בר-לב נהג לבקר הרבה בתעלה, שלא כמפקדים רבים אחרים שהיו מגיעים, 'מסמנים V' וממהרים בחזרה לצפון. באחד מביקוריו, הגיע בר-לב והחל לחקור את פעילותם של חיילי המוצב בזמן ירי ארטילרי על מוצב. הוא לא הסכים לקבל את העובדה שהחיילים יהיו בתעלות הקשר עם המקלעים מחשש לפלישה למוצב, וקבע כי בעת הפגזה על המוצב לא יהיו חיילים למעלה, כדי שלא ייפגעו. כולם צריכים להיות בבונקר. לשאלתי מה יעשו בבונקר, הרמטכ"ל השיב: 'ישחקו דוק'. הקשיתי ושאלתי: 'אתה בטוח?' זה נראה לי מאד תמוה. והוא, בשיא תמימותו ובדיבורו האיטי, הדגיש שוב: 'כן. דוק'. וכך היה, שהרי בשריון ממלאים פקודות. החבר'ה באמת שיחקו בדוקים בעת הפלישה על מוצב באסמאעליה, ואז הבין הרמטכ"ל שטעה, ושלמרות ההפגזה על המוצב, החיילים חייבים להיות בתעלות בכוננות לקראת פלישת כוח רגלי מצרי. וכאן, בראייתי, נמדדת גדולתו של מפקד - יכולתו להודות בטעות ולסגת ממנה. בר-לב ביטל את הפקודה לשחק דוק, והדבר לא הוזכר עוד".

במפקדת גדוד 195, למרות היחס המצוין, חשבתי שאני רוצה יותר. ביקשתי מיהושע פלג, הטכנאי הראשי, שבהזדמנות הראשונה יוריד אותי לפלוגה. שאר החברים הטכנאים והקשרים חשבו שאני לא נורמלי. "מה יש לך לרוץ קדימה? תישאר איתנו", אמרו לי. מלבדנו, היו בגדוד גם קשרי חש"ן, שהיו קשרים שלמדו אלחוט בבית הספר לשריון. והיו גם אלחוטנים - חיילים שכבר בבקו"ם זוהו ונשלחו לקורס אלחוט בבה"ד 7 ולאחר מכן הוצבו בשריון כאלחוטני חי"ק. אחד מהם היה צביקה רוזנזון, שמאוחר יותר היה לחברי הטוב מקנטרה, ולאחר שחרורנו מהשירות הסדיר המשכנו ללמוד יחד באוניברסיטה העברית בירושלים - אני כלכלה והוא פילוסופיה. יחד היינו בלימודי המכינה, וחלקנו חדר בהר הצופים במעונות הסטודנטים בנין מספר 7 - היינו המחזור הראשון בנובמבר 1970 שחנך את המעונות וכיתות הלימוד של האוניברסיטה המחודשת בהר הצופים.

במחלקת הקשר הגדודית היו גם אלחוטניות, שאחת מהן היא נילי ביריביס מהעמק. היא ראתה ביהושע פלג, הטכנאי הראשי, את "הפרח" שלה, ובסופו של דבר הם אכן התחתנו.

אופיים של החיים היומיים במחלקת הקשר נבע בעיקר מאישיותו של הקשר"ג. למזלי, היו לי לאורך כל תקופת שירותי במחלקת הקשר שלושה קשר"גים - כל אחד מהם שונה מן האחר, ומשלושתם למדתי איך להיות קצין טוב.



"המאפיה מאשקלון": ויקטור, הספר מאשקלון, מספר את טריץ' - גם הוא מאשקלון.



חיילי הפלוגה בהרכבת אנטנה: בימין - טריץ, בשמאל - חסן ולידו אילן האלחוטן.

מנחם שירת בחיל הים וכל המשפחה ידעו שהוא בחיל הים. אבל ביום גייסות השריון הביא מנחם את בנו לחניון הטנקים. ראה הילד את האנטנה בנגמ"ש ושאל את אביו מנחם: "מה זה העמוד הזה?" "קימט מנחם את מצחו חשב קמעה ואמר: "זה בשביל לקשור את המפרש כשהנגמ"ש יורד למים". (מתוך ספר הבדיחות של ראובן גרינברג עמ' 4).

כשנהייתי קצין ולאחר מכן גם מ"פ קשר בחטיבת שריון - כל זאת תוך שירותי במילואים - זכרתי לשמור על קשר אישי עם כל חייל וחייל. בנוסף לזה, הבנתי כי קציני קשר הם זן מיוחד. לא רק מפני שמרביתם לא מעשנים, אלא בשל איכויותיהם הגבוהות אף יותר מאלה של קציני המטה (שני בניי אינם מסכימים עמי - אחד מהם קצין קשר (מיל). בשלדג, והשני סיים מסלול כלוחם בסיירת צנחנים והיום קצין מודיעין - ע' קמ"ן אוגדה).



דצמבר 1968: שת"פ עם קורס מג"דים - הקשר"ג אבי באומן, אני רביעי מצד ימין



אני בתוך תא הנהג בטנק

אבי או אבשלום באומן היה הקשר"ג הראשון. הוא היה מושבניק ממושב היוגב שבעמק יזרעאל (וזאת מיד ראו עליו), נעים הליכות. קצת ביישן, אבל איש מקצוע. לא הספקתי להיות עמו זמן רב בקנטרה, משום שהשתחרר כחצי שנה לאחר מכן.

במאי 1968 היינו מאבטחי מצעד יום העצמאות המפורסם בירושלים. כל חטיבה 401 הייתה חטיבת השריון שצעדה במצעד, רכובה על גבי טנקים, זחל"מים וג'יפים, וגם אבטחה את המצעד. כטכנאי קשר, הוצבתי אני, ואיתי ארבעה מכשירי מ.ק 10 עם רמקולים ומע"דים. ביחד עם אבינועם, הקמ"ן החטיבתי, ושנינו עלינו לתצפית בראש מגדל ימק"א - המגדל הגבוה ליד מלון "המלך דוד". שם צפינו על כל מהלכי המצעד, ותפקדנו לשמש כתחנת ממסר למקרה שדבר מה ישתבש. מאוחר יותר פגשתי את אבינועם גם באוניברסיטה בירושלים, אך מאז לא ראיתיו.

באפריל 2013 שוחחתי עם אבי באומן, היום ד"ר אבי באומן - פסיכולוג קליני ואנליטיקאי יונגיאני שסיים את תפקידו כמנהל מחלקה בהדסה עין כרם. בשיחתנו הזכיר לי שאת אשתו, יעל, הכיר בקנטרה, שם הייתה מורה. בהתחלה היינו גדוד של נחלאי"ם ונשלחו אלינו מורות לחינוך. מכיוון שלא הייתה מיטה פנויה במטה הגדוד בקנטרה, אבי התנדב לתת את מיטתו בחדר הקצינים, כי נהג לישון כמעט בכל לילה בחמ"ל. מאז השניים לא נפרדו. אבי סיפר שאביו שירת גם הוא בקנטרה, כצופה אוויר. מיד לאחר מלחמת ששת הימים הצבא עדיין לא הציב מערכות מכ"ם לגילוי מטוסים באזור התעלה. מתוך חשש שהמטוסים המצריים יופיעו מכיוון מזרח, הוחלט בצבא לשלוח קצינים מתנדבים מחי"ר, שיתפקדו כצופי אוויר למקרה שאכן יגלו מטוסים כאלה. היו לנו כאלה שניים, "לקוחות" של מחלקת הקשר שצוידו במכשיר קשר נישא ומע"ד - אחד אצלנו בקנטרה (אביו של אבי באומן) על המגדל שמעל הכנסייה, ואחד במוצב טמפון. הסיפור על אבי באומן ואשתו יעל, כפי שנכתב על ידי הקשר"ג - ד"ר אבי באומן: "בערב הפגזה בקנטרה הייתי קצין תורן בחמ"ל, שהיה ממוקם בבית הספר הנטוש. שם הופיעה מורה חיילת יפהפיה, פניה מעט נפולות ושערותיה פרועות. יעל הגיעה ליחידה כדי ללמד במוצבי התעלה חיילים שנזקקו ללימודי השלמה. היא ביקשה לדעת אם יש אפשרות למצוא לה מקום לישון, משום שעוכבו בבלוזה עקב ההפגזה. הייתי חסר אונים, אך בתום לב ובידיעה שמיטתי תישאר ריקה הלילה, הצעתי לה להשתמש בה: "תשני במיטתי, ומחר נסדר העניין".

הכנסתי אותה בשקט לחדרי, כדי שהאחרים לא יתעוררו. היא כנראה ישנה טוב מאוד במשך הלילה. וכך החל הקשר בינינו. היא לימדה בגרות על גדות התעלה, ואני מצאתי תירוצים שונים להסתובב באזור הכיתות המאולתרות בבית המכס. האהבה פרחה. הטיולים באזור העיר הנטושה רבו (עם הזמן מישהו פתח שם בית קפה מאולתר ומשונה), ולאחר מכן הקשר נמשך גם באזור ביר תמדה - לשם נדד הגדוד כשנסוג מן הקו להחלפה של גדוד 9. מאז לא נפרדנו.



אבי באומן, קצין הקשר, עם שרה האלחוטנית - בזחל"מ פיקוד בחצר בקנטרה, מפקדת הגדוד.



ה-VRC הידני (עם הרמקול)



במעבורת בקנטרה: יוחאי הרס"פ משמאל, אבי באומן (באמצע) קצין הקשר, יהושע פלג (עומד), והבנות ממחלקת הקשר.



קצין הקשר אבי באומן מימין, עם טריץ' הטכנאי משמאל, ועם נהג ג"פ מג"ד רני - משקיפים ממול בקנטרה, כשעוד אפשר היה לעמוד זקוף על גדות התעלה.

אבי פלץ היה קצין הקשר הגדודי השני שלי. הוא הגיע אלינו אחרי שעלינו למחנה נתן שבפאתי באר שבע, להתאוששות. אחרי ארבעה חודשים של ישיבה בקנטרה, הוחלפה החטיבה על ידי חטיבה 14, וגדוד 9 הגיע להחליף אותנו. מכיון שלא היה לנו בסיס, החליטו להעלות אותנו להתארגנות במחנה נתן. איך עולים? נוסעים? איך נוסעים? על הרכבת? איזו רכבת? הרכבת הישראלית שתוכננה לנסוע על מסילת הברזל המצרית שנמשכה לאורך המסלול קהיר-אלעריש-עזה. אולם מכיוון שהמסילה הייתה תקינה רק מהנקודה בעזה, הוחלט לנסוע עד עזה על שרשראות - זחלים על גלגלים. וכך היה. כל הציוד האישי וציוד הקשר נקשרו היטב, וקדימה לעזה. בעזה הצבא הכין תחנה שלמה של מטענים, תחבורת נוסעים, ודאגו לאספקת מים. שם עלו וירדו החיילים. זה לא נמשך זמן רב, כי התקפות הערבים חיסלו את הנסיעה בקו הרכבת.



אני, מימין, עם חיים רדין הקשר"ג, באוהל המפ"טיה בביר תמדה

הקצין שהשאיר בי את חותמו יותר מכל היה חיים רדין ז"ל. הוא הגיע אלינו בשלהי 1969, וסחף אותנו בניסיונו, בפועלו ובכריזמה הנפלאה שלו. מכיוון שישבנו ב"חור" ושמו ביר תמדה, הצבא לא חזר על טעות העלאת כל החטיבה לבאר שבע להתרעננות, אלא חיפש ומצא לכל החטיבה "מלון חדש" במרחבי ביר תמדה. חיים רדין ידע להוציא אותנו לטיולי שטח, שהרי הביתה

לא יצאנו אלא בסבב של 7-8 שבועות. ערכנו טיולים לכיוון המיתלה ומפקדת הגדוד - לימים מפקדת גדוד 46 - כאשר ישבתי במזח. טיילנו גם לנבי מוסא, כדי לראות את "תותחי נברון" - כך קראנו לסוללת תותחי 155 מ"מ שישבה שם ונתנה מענה ארטילרי בגזרה הדרומית, והגענו גם לאזור אבו עגילה - שם סיפר רדין את סיפורי אריק שרון וכיבושי הצנחנים שנערכו במקום. עם שחרורי נפרדו דרכנו, אם כי מדי פעם נהגתי למסור לו ד"ש מחבר כזה או אחר. שמחתי על צמיחתו עד לדרגת אל"מ ולתפקיד חשוב של מקש"פ, והצטערתי עמוקות לשמוע על פטירתו מסרטן. עוד יותר הצטערתי שלא יכולתי לספר למשפחתו איזה קצין מעולה היה.



חטיבה 401 במצעד יום העצמאות 1968

טרייץ', כאמור, היה הטכנאי, והחבר שעמו שמרתי על קשר גם מחוץ לצבא. לטרייץ' היה מגע מיוחד לתיקוני קשר מעולים, והוא תפקד כאיש תיקוני הקש"פ המסובכים של הגדוד כולו. כך מצאתי עצמי נלווה אליו לתיקוני הטנקים בפלוגות. הוא תמיד ידע לאתר את התקלה, על אף שלעתים התהליך ארך כמה שעות טובות. "בדיוק לפי הספר", היה אומר לי. איתור תקלות זה לא מדע בדיוני - אם תלך לפי הספר, לפי השרטוט וההוראות, תמצא את התקלה. כך תמיד היה.

איני יודע מה קורה בלימודי תיקוני קש"פ היום, אך ברור לי שאין טוב מלימוד בשטח. אני, שכלל לא ידעתי "מי נגד מי" בהתחלה, מצאתי את עצמי לאחר תקופה של ארבעה חודשים בערך מתמצא בקש"פ כאילו שנולדתי בטנק.



תמונה מטיולי חיילי מפקדת הגדוד. אני נשען על הסלע במרכז. לשמאלי נירה כספי לידה הקשרים: פיני וחסן והסמב"צ אבידן.

בדיקות חשמליות בנגח"ש פיקוד - הפעלה

ק"מ	תיאור	ק"מ	תיאור
159	קליטה "גלוני" במצב ALL	101	קליטה "גלוני" במצב ALL
160	קשר פנים במצב ALL	102	קשר פנים במצב ALL
161	שידור "גלוני" במצב ALL	103	שידור "גלוני" במצב ALL
162	קליטה במצב C	104	קליטה "גלוני" במצב A
163	קשר פנים במצב C	105	קשר פנים במצב A
164	אי-שידור במצב C	106	שידור "גלוני" במצב A
165	קליטה במקלט 1 במצב ALL	107	אי-קליטה במצב INT ONLY
166	קליטה במקלט 2 במצב ALL+C	108	קשר פנים במצב INT ONLY
167	קליטה במקלט 1 במצב C	109	אי-שידור במצב INT ONLY
168	אי-קליטה במקלט 1 במצב OUT	110	קליטה במצב B
169	קליטה במקלט 2 במצב ALL	111	קשר פנים במצב B
170	קליטה במקלט 2 במצב ALL+C	112	שידור "גלוני" במצב B
171	קליטה במקלט 2 במצב C	113	קליטה במצב C
172	אי קליטה במקלט 2 במצב OUT	114	אי-שידור במצב C
173	קליטה במקלט 3 במצב ALL	115	קליטה "גלוני" במצב ALL
174	קליטה במקלט 3 במצב ALL+C	116	קשר פנים במצב ALL
175	קליטה במקלט 3 במצב C	117	שידור "גלוני" במצב ALL
176	אי-קליטה במקלט 3 במצב OUT	118	קליטה "גלוני" במצב A
177	קליטה במצב "אלחוטן"	119	קשר פנים במצב A
178	קשר פנים במצב "אלחוטן"	120	שידור "גלוני" במצב A
179	שידור במצב "אלחוטן"	121	אי-קליטה במצב INT ONLY
180	אי-קליטה מכשירי VRC במצב "אלחוטן"	122	קשר פנים במצב INT ONLY
181	קליטה במצב "מפקד"	123	אי-שידור במצב INT ONLY
182	קשר פנים במצב "מפקד"	124	קליטה במצב B
183	שידור במצב "מפקד"	125	קשר פנים במצב B
184	אי-קליטה מכשירי VRC במצב "מפקד"	126	שידור "גלוני" במצב B
185	דפסת רדיו	127	קליטה במצב C
186	שידור מפקד בלבד	128	אי-שידור במצב C
187	הדגשת קשר פנים	129	קליטה "גלוני" במצב ALL
188	הפעלה מהגבר במצב INT ONLY	130	קשר פנים במצב ALL
189	בדיקת תפוקת ALL בהדקי LINE	131	שידור "גלוני" במצב ALL
190	בדיקת הפעלה למקמ"ש ראשון	132	קליטה "גלוני" במצב A
191	בדיקת הפעלה למקמ"ש שני	133	קשר פנים במצב A
192	בדיקת הפעלה למקלט ראשון	134	שידור "גלוני" במצב A
193	בדיקת הפעלה למקלט שני	135	אי-קליטה במצב INT ONLY
194	בדיקת הפעלה למקלט שלישי	136	קשר פנים במצב INT ONLY
195	בדיקת הפעלה למ"מ-106	137	אי-שידור במצב INT ONLY
196	בדיקת הפעלה למ"מ-240	138	קליטה במצב B
197	בדיקת הפעלה לטל-70	139	קשר פנים במצב B
198	בדיקת הפעלה לאנ-1732/1731	140	שידור "גלוני" במצב B
199	בדיקת הפעלה לאבזורים וציוד רזרבי	141	קליטה במצב C
200	בדיקת טל-70א ללא טל-70	142	אי-שידור במצב C
		143	קליטה "גלוני" במצב ALL
		144	קשר פנים במצב ALL
		145	שידור "גלוני" במצב ALL
		146	קליטה "גלוני" במצב A
		147	קשר פנים במצב A
		148	שידור "גלוני" במצב A
		149	אי-קליטה במצב INT ONLY
		150	שמיעת מ"מ-203 במצב INT ONLY
		150א	שמיעת מ"מ-205 במצב INT ONLY
		151	שמיעת קשר פנים במצב INT ONLY
		151א	עם מ"מ-203 אי-שמיעת קש"פ במצב INT ONLY
			עם מ"מ-205
			דבדור בקש"פ במצב INT ONLY
		152	עם מ"מ-205
		153	אי-שידור במצב INT ONLY
		154	קליטה במצב B
		155	קשר פנים במצב B
		156	שידור "גלוני" במצב B
		157	קליטה במצב C
		158	אי-שידור במצב C

ק"מ	תיאור	ק"מ	תיאור
159	קליטה "גלוני" במצב ALL	101	קליטה "גלוני" במצב ALL
160	קשר פנים במצב ALL	102	קשר פנים במצב ALL
161	שידור "גלוני" במצב ALL	103	שידור "גלוני" במצב ALL
162	קליטה במצב C	104	קליטה "גלוני" במצב A
163	קשר פנים במצב C	105	קשר פנים במצב A
164	אי-שידור במצב C	106	שידור "גלוני" במצב A
165	קליטה במקלט 1 במצב ALL	107	אי-קליטה במצב INT ONLY
166	קליטה במקלט 2 במצב ALL+C	108	קשר פנים במצב INT ONLY
167	קליטה במקלט 1 במצב C	109	אי-שידור במצב INT ONLY
168	אי-קליטה במקלט 1 במצב OUT	110	קליטה במצב B
169	קליטה במקלט 2 במצב ALL	111	קשר פנים במצב B
170	קליטה במקלט 2 במצב ALL+C	112	שידור "גלוני" במצב B
171	קליטה במקלט 2 במצב C	113	קליטה במצב C
172	אי קליטה במקלט 2 במצב OUT	114	אי-שידור במצב C
173	קליטה במקלט 3 במצב ALL	115	קליטה "גלוני" במצב ALL
174	קליטה במקלט 3 במצב ALL+C	116	קשר פנים במצב ALL
175	קליטה במקלט 3 במצב C	117	שידור "גלוני" במצב ALL
176	אי-קליטה במקלט 3 במצב OUT	118	קליטה "גלוני" במצב A
177	קליטה במצב "אלחוטן"	119	קשר פנים במצב A
178	קשר פנים במצב "אלחוטן"	120	שידור "גלוני" במצב A
179	שידור במצב "אלחוטן"	121	אי-קליטה במצב INT ONLY
180	אי-קליטה מכשירי VRC במצב "אלחוטן"	122	קשר פנים במצב INT ONLY
181	קליטה במצב "מפקד"	123	אי-שידור במצב INT ONLY
182	קשר פנים במצב "מפקד"	124	קליטה במצב B
183	שידור במצב "מפקד"	125	קשר פנים במצב B
184	אי-קליטה מכשירי VRC במצב "מפקד"	126	שידור "גלוני" במצב B
185	דפסת רדיו	127	קליטה במצב C
186	שידור מפקד בלבד	128	אי-שידור במצב C
187	הדגשת קשר פנים	129	קליטה "גלוני" במצב ALL
188	הפעלה מהגבר במצב INT ONLY	130	קשר פנים במצב ALL
189	בדיקת תפוקת ALL בהדקי LINE	131	שידור "גלוני" במצב ALL
190	בדיקת הפעלה למקמ"ש ראשון	132	קליטה "גלוני" במצב A
191	בדיקת הפעלה למקמ"ש שני	133	קשר פנים במצב A
192	בדיקת הפעלה למקלט ראשון	134	שידור "גלוני" במצב A
193	בדיקת הפעלה למקלט שני	135	אי-קליטה במצב INT ONLY
194	בדיקת הפעלה למקלט שלישי	136	קשר פנים במצב INT ONLY
195	בדיקת הפעלה למ"מ-106	137	אי-שידור במצב INT ONLY
196	בדיקת הפעלה למ"מ-240	138	קליטה במצב B
197	בדיקת הפעלה לטל-70	139	קשר פנים במצב B
198	בדיקת הפעלה לאנ-1732/1731	140	שידור "גלוני" במצב B
199	בדיקת הפעלה לאבזורים וציוד רזרבי	141	קליטה במצב C
200	בדיקת טל-70א ללא טל-70	142	אי-שידור במצב C

מס' הק	הארץ	שם הטכנאי	תאריך	בדיקת קצין שם
1				
2				
3				
4				
5				

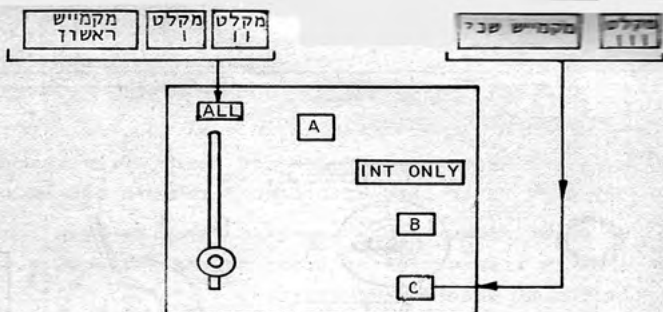

ב-C מקנ - 12 וב-ALL מקנ - 44.
ציור מס' 7: חיבור 2 מקלטים ל-ALL ואחד ל-C

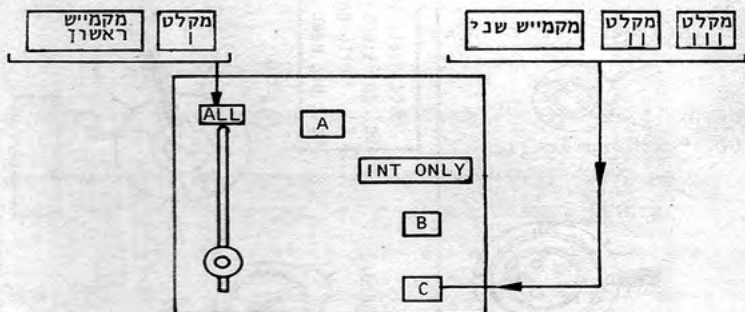

ב-ALL מקנ-12 וב-C מקנ-44.
ציור מס' 8: חיבור מקלט אחד ל-ALL ושניים ל-C

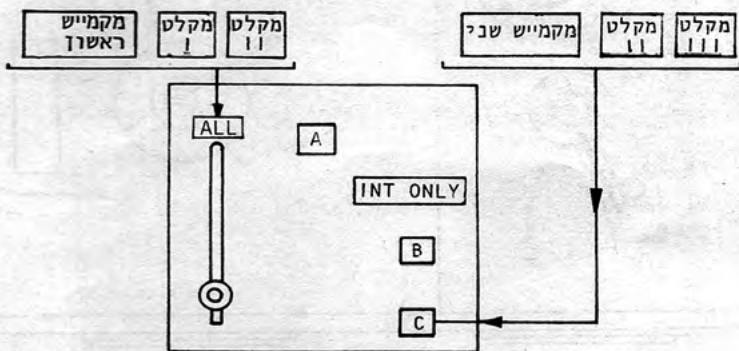

ב-ALL מקנ-44 וב-C מקנ-44 (המקלט השני מחובר ל-C+ALL)
ציור מס' 9: חיבור שני מקלטים ל-ALL ושני מקלטים ל-C

סיכום כל אפשרויות האזנה בנגמ"ש פיקוד. חובה להקפיד שתמיד מקלט אחד יהיה בהאזנה על תדר חרום חש"ן.

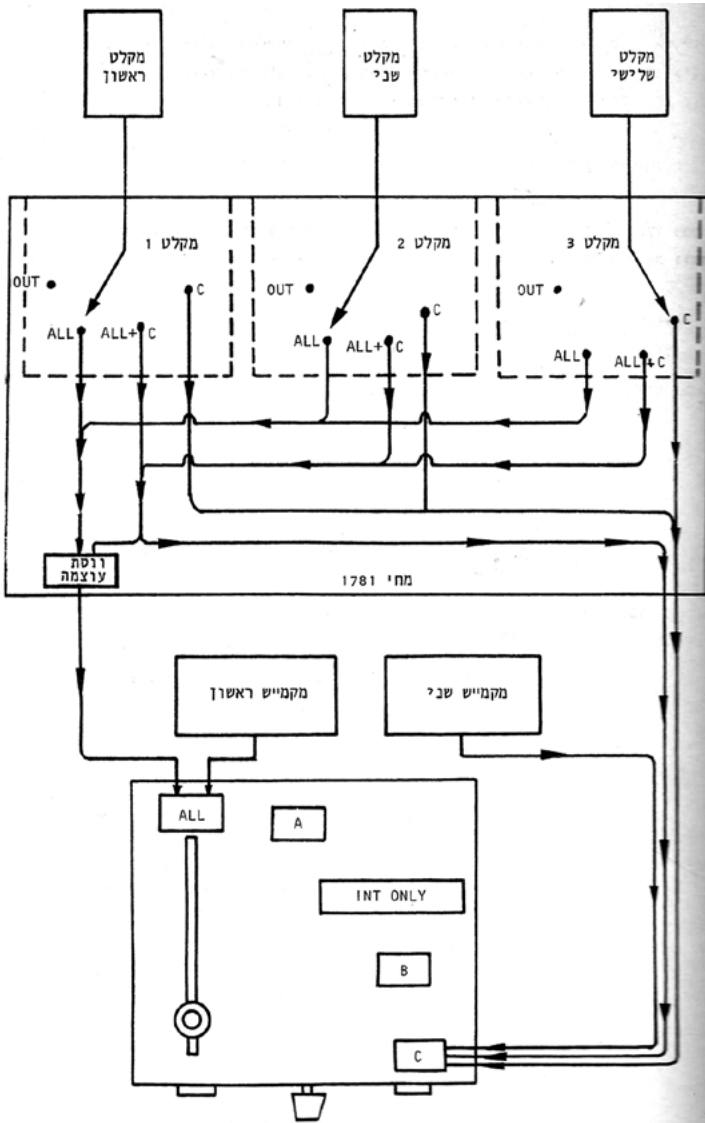

ציור מס' 5: סיכום אפשרויות ההאזנה מקופסאות הבקרה ב-ALL וב-C

הדרך להגיע לתפקיד מפקד פלוגת קשר חטיבתית לא הייתה קלה. לאחר שסיימתי את ההשלמה החילית והגעתי לחטיבה 8 כקצין שלישי אצל הקשר"ח לייזר אברבנאל - קצין שעיקר תפקידו אחריות על הלוגיסטיקה, ושהות בזחל"מ קשר כקצין קשר השומר על השיירה בזמן תרגיל. לאחר מכן כקצין שני אצל אלי לזר בפלוגת הקשר - סמ"פ - כבר הייתי אחראי על כל פעילות החיילים הן בהיבט של תנאי השירות והן מבחינה מקצועית. שימשתי גם כמחליף המ"פ, בשיבות מטה שונות, וכשהגיעה התקופה להחליפו זה היה אך טבעי שאני אתמנה להיות המ"פ של הפלוגה. עבדתי כקצין קשר חטיבת שריון או בקיצור קשר"ח של המח"טים "הגדולים" שלי, תרתי משמע: איתן אריאלי מקיבוץ נגבה, יוס'ה יודוביץ' מקיבוץ כפר מנחם, ירון רם מקיבוץ מעגן מיכאל וגילי שר מ"קיבוץ ירושלים". תמיד התנדבתי לעלות על טנק מח"ט ולהיות איש צוות רביעי ליד המפקד. סברתי שחשוב שקצין קשר ישהה ליד המפקד, כחלק מתפיסת עולמי: עליו לתת מענה מטה לגדודים ולמפקד האוגדה או יחידות הת"פ למעלה. ידעתי כי חשוב לתת למח"ט את השקט היחסי שבטנק, עד כמה שניתן, כדי שיוכל לקבל החלטות נכונות ובזמן, לא כל שכן עם הכנסת מכשירי קשר חדשים לטנק. קציני אג"ם לא תמיד ידעו להשתמש במכשירים, או לא רצו לדעת. למזלי, קציני אג"ם לא התנגדו ש"אסבול" בטנק ואהיה ליד המח"ט, ויסלחו לי קציני האג"ם חבריי: ראובן וסרמן יבדל לחיים ארוכים, וחיים פלד ז"ל, איש אפיקים, שהלך לעולמו בשל מחלת הסרטן. קציני אג"ם מעולים, אבל ביסודם אנשי חרמ"ש, שנרתעו מלעלות לטנק.



טיולי מפקדה: אני באמצע אוכל מאחורי הסמב"צ אבידן ופיני הקשר לידו.



חחלקת הקשר בחיול בחבי מוסא: אריק אנג'ל ז"ל - ראשון משמאל, אני - שלישי משמאל. לידי עומדים: פיני וחסן הקשרים, נירה כספי ולידה אבידן.

לימים, כשהייתי גם בקר בחרגילי חטיבה או אוגדה, תמיד הדגשתי לקצין הקשר המבוקר את חשיבות שהותו המתמדת בצמוד למפקד. "תהיה לידי כל הזמן, אבל אל 'תחפור' לו בראש, יש לו מספיק דאגות אגמ"יות", אמרתי לו. ידעתי כי תפקידנו בחיים הוא לדאוג שהקשר יעבוד, ולכן קצין הקשר צריך להיות תמיד קשוב לפעילות האג"מית, תמיד לדעת מה קורה ברשת ומי הן יחידות הת"פ, ולהשתתף בכל ישיבת תכנון או קבוצת פקודות.

אני זוכר את קורס המפ"ם שעברתי בבה"ד 7 עם המדריך הראשי והקפדן חנן שוורץ, שהיה קשר"ח חטיבה 188 במלחמת יום הכיפורים. בקרבות העקובים מדם נגד הסורים ברמת הגולן חנן היה היחיד שנשאר בחיים מבין כל אנשי מטה חטיבה 188. הוא הדגיש כי מה שעזר לו להישאר בחיים זה לימוד המפה, והקשבה מדויקת למיקומם ולמיקום היחידות.

מלחמה זה בלגן אחד גדול. הראשונים שמבינים מה קורה צריכים להיות אנשי הקשר, שהרי עליהם לספק למפקד קשר אל מול היחידות שעליהם הוא מפקד, ולדעת למצוא אותם בכל רשת אפשרית, גם אם הדבר מצריך ירידה לרשת הפלוגתית.

צל"ש הרמטכ"ל לקצין הקשר חטיבה 188

רס"ן חנן שוורץ - כך נכתב בתעודת הצל"ש:

לאות ולעדות כי רס"ן שוורץ חנן מ.א. 962278 מילא תפקידו במלחמת יום הכיפורים. תיאור העיטור: במלחמת יום הכיפורים שירת רס"ן חנן שוורץ בתפקיד קצין קשר חטיבתי. עם פרוץ המלחמה השתתף בקרבות הגזרה הדרומית של רמת הגולן. באזור נפח הכווין את כוחותינו העולים לרמת הגולן. יחד עם קציני מטה נוספים של יחידתו נרתם לארגון כוחות חדשים של צוותי טנקים ושליחתם במהירות לשדה הקרב. במשך הלחימה הצטרף ליחידה אחרת ונטל חלק בקרבות הבלימה וההבקעה ברמת הגולן. בתום הקרבות שב ליחידתו הראשונה ועסק בארגונה. במעשיו אלה גילה רס"ן חנן שוורץ יוזמה, תושייה ודבקות במשימה. על מעשה זה הוענק לו צל"ש הרמטכ"ל לפי חוק העיטורים בצבא ההגנה לישראל. תשרי תשל"ו ספטמבר 1975 רא"ל מרדכי גור, ראש המטה הכללי.





רב"ט יהודה ויינר ז"ל

אחי הצעיר יהודה מילים: אהוד מנור

אחי הצעיר יהודה,
האם אתה שומע?
האם אתה יודע?
השמש עוד עולה כל בוקר
ואורה לבן,
ולעת ערב רוח מפזרת
את עלי הגן.
הגשם הראשון
ירד לפני יומיים,
בערב יום שלישי,
ושוב אפשר לראות שמיים
בשולולית על הכביש הראשי.

אחי הצעיר יהודה
האם אתה שומע?
האם אתה יודע?
כל חבריך הטובים
נושאים דמותך עמם,
ובכל הטנקים על קווי הגבול
אתה נמצא איתם
אחי הטוב,
אני זוכר את שתי עיניך,
והן פותרות חידה.
ובני הקט יפה כמוך
בשמך לו אקרא - יהודה.

אחי הצעיר יהודה
האם אתה שומע?
האם אתה יודע?
בגן הילדים שלך
לומדים כבר שיר חדש,
ובתיכון התלמידים
שוב מתעמלים על המגרש.
רוחות ערבית
מייללות על המרפסת
את כל שירי הסתיו,
ואמא מחכה בסתר,
שאולי עוד יגיע מכתב.

את השיר "אחי הצעיר יהודה" כתב אהוד מנור ז"ל על אחיו הצעיר יהודה ויינר אשר שרת כתותחן בגדוד. יהודה נפל ביום ט"ו באלול תשכ"ח-8.9.68 בעת תקרית בתעלת סואץ. יהודה השאיר אחריו אם ושני אחים.

שני אנשים קיבלו צל"שים מהמג"ד עמוס כץ: מ"מ אמנון ירושלמי מנתניה, שמאוחר יותר היה עו"ד, ושבתאי זכריה, שהיה מט"ק במזח. הטנק של שבתאי היה במזח, והתותחן היה יהודה ויינר, שהשיר "אחי הצעיר יהודה" של אהוד מנור ז"ל נכתב עליו. הוא עלה לעמדה מול פורט אברהים, ושם חטף פגז חלול מתחת לפריסקופ ונהרג. שבתאי עלה לעמדה שוב, ובירי מפקד השמיד את הטנק ממולו. על כך קיבל צל"ש דבקות במשימה. ירושלמי חילץ אנשים ובחירוף נפש הציל אותם. על כך קיבל גם הוא צל"ש.





מעוז המזח - מראה כללי



כך נראה מוצב המזח



מוצב המזח - בונקר הפיקוד

הצבה מחפדת הגדוד במעוז המזח

יום בהיר אחד הודיע לי יהושע, הטכנאי הראשי שלי בגדוד 195, כי חסר טכנאי קשר לפלוגה כ' הירודת למזח. הפלוגה הייתה פלוגת חרמ"ש ולא טנקים, אבל מאחר שהייתה בדרכה למקום מבודד - למזח, אנשיה התבקשו לצרף אליהם טכנאי קשר, ואני התנדבתי. יהושע אישר זאת, ומיד ארגנתי את כל הציוד האישי שלי, שלא היה רב. לקחתי את ציוד הקשר הרלוונטי, שכלל את הפק"ל המסורתי של הטכנאי: מד יג"ע - יחס גלים עומדים, טסטר, איזולירבנד - סרט בידוד, וכלי מתקון (רצ"ט, מפתח חצי, מפתח 5-8, ופיוזים 75 אמפר). נפרדתי לשלום ויצאתי בסערה לאוטו שחיכה לקחת אותי לפלוגה כ', שעודד יסעור היה המ"פ שלה.

המעבר לפלוגה היה די מיוחד: מתנאי ה"ווילה" לחיי לילה ויום באוהל. שוב אנשים חדשים, מש"ק הקשר יאיר ברקוביץ, נהג הנגמ"ש מנחם זיסקינד, ברק נהג ג"פ מ"פ. עודד ראיין אותי עוד באותו לילה, ודאג להבהיר לי כי אין יציאות הביתה מהמזח, ושאלנו יוצאים לאזור מאד מסוכן למשך ארבעה חודשים ברציפות לכל הפחות.

הבית החדש שלי באותה תקופה היה המזח פפורט תופיק. זו הייתה רצועת אדמה שנכנסת לתוך הים במקביל לעיר פורט תופיק, בדרום תעלת סואץ. שם ישבתי במשך כעשרה חודשים לסירוגין, ושם נפצעתי. כמאמר יוסי בר, מ"מ הטנקים: "אין חייל שנכנס למזח על שתי רגליים ויוצא אותו הדבר". אספר על כך בהמשך.

הירידה מקנטרה למזח נמשכה כמאתיים קילומטרים, וברור שלא נעשתה דרך התעלה, בגלל ההפגזות. אסור היה לסכן פלוגה שלמה בנסיעה לאורך התעלה. לכן עקפנו דרך ביר גפפה. עצרנו בשק"ם החלבי, המשכנו דרך המיתלה, ועצרנו להגיד שלום במפקדת גדוד 46 שתפסה את הפיקוד על הגזרה (הכרתי שם את רחמים, קצין הקשר של גד' 46. נפגשתי עמו שוב רק אחרי כ-35 שנה, כשבני עומר ובנו סיימו ביחד קורס קשרג"ים).

הכניסה למזח לוותה בכוננות מוקפדת מצדנו. התקרבונו למקום שהיה כנראה הכי מסוכן באזור התעלה, והבטן קירקרה. אמרתי לברקוביץ, מש"ק הקשר: "זהו, בוא נגיד שלום לבית". היינו בתוך החצר, כשלתע נשמעה צעקה: "רדו מהר והיכנסו לבונקר!". מצאנו את עצמנו זוחלים לבונקר עם הציוד האישי,

התחלנו להבין איפה אנחנו נמצאים. סביב כבר התחילה הפגזה נוראית, שכמו חלקה לנו כבוד של תיירים חדשים ואמרה: "ברוך בואכם לקצה העולם". פלוגת החרמ"ש נחלקה לשניים: חלק אחד עם עודד המ"פ, שנכנס למזח, והחלק השני עם שאשא, סמ"פ, ואחרי שוקי גלייטמן (לימים ד"ר גלייטמן המדען הראשי של התמ"ת) שהלכה לכפר.

הכפר והמזח היו מקום כמו "סיביר", לשם נשלחו לגלות הקפואה והמסוכנת. מאוחר יותר סיפר לי שוקי שכשהמח"ט ששון רצה להעניש את קצין האג"ם שלו, יוסי בן חנן, הוא היה שולח אותו ל"גלות" בכפר. שוקי הוסיף כי באחת ההזדמנויות שבהן פגש את המח"ט ששון, אמר לו: "רצית להעניש את יוסי, אבל למה להעניש אותי?". אותו יוסי, שהיה הסמג"ד של עמוס כץ, חייו לא היו קלים, "שהרי לא היה קל לעבוד" עם המג"ד עמוס. יוסי נהג להגיע למזח כדי לנוח, וליתר דיוק כדי לבכות באזניו של עודד על מצבו במפקדה תחת עמוס המג"ד. לכפר הגיע גם "הנמר" - יוס'ה יודביץ', איש כפר מנחם, שמאוחר יותר היה המח"ט שלי במילואים. תופעת "הנמרים" על פי המח"ט ששון הייתה החלטה מצוינת של הרמטכ"ל, שהבין כי ליד הקצינים הצעירים יש להציב מפקדים עטורי ניסיון, שהיו בעיקר מקרב הצנחנים שלחמו ב-1967. תפקידם היה לתת מעט "אוויר" למפקד הלחוץ במעוז, לאפשר לו לצאת הביתה פעם בשלושה שבועות, ולתפקד כיועץ המלחמה שלו - דבר שבהיותו קצין צעיר היה זקוק לו. וכך הגיע יוס'ה לכפר. יוס'ה הוא אמנם איש שריון, אבל אישיותו, קולו והתנהגותו הותירו בי אז רושם עז.

וכך יוס'ה ממשיך (אפריל 2012): "ביקשו ממני כסרן במילואים לרדת ולהיות 'נמר' למפקד הכפר, וכך עשיתי. בכניסה לכפר פגשתי קצין צעיר, סגן, שאמר לי: 'אני המפקד כאן, ואתה כמתנדב תהיה הסגן שלי'.

מי שמכיר אותי יודע שדבר כזה לא היה מקובל עליי, ובטח שלא מצעיר שנראה לי אז קצת 'שחצנון'. ובכל זאת, אמרתי - 'בסדר'. בארטילריה הראשונה החיילים, שהיו טריים למול ההפגזות, כולם היו במבוכה נוראית. הם לא ידעו מה לעשות, כולל שוקי הסגן. לקחתי את הפיקוד, הורדתי פקודות, רצתי בין התעלות, השכבתי את החיילים, אמרתי להם מה לעשות בזמן הפגזה - היכן לשכב, לאן לירות ולתצפת, וכיו"ב. עם שחר, לאחר ליל הפגזות נורא, שוקי הבין שאני 'קצת' מבין, ונתן לי את הפיקוד. אחרי ארבעים יום אותו שוקי לא נתן לי ללכת הביתה".



אני (עומד), מתחתיי, מימין: אשכולי הפקיד ומנחם נהג מזחל"מ, ובשורה התחתונה, מימין: איציק נהג טנק החילוץ ויאיר מש"ק הקשר



אני משקיף מהעמדה על פורט תופיק. למרות היותי טכנאי קשר במזח, היו לי גם תפקידי שמירה. כאן עוד ניתן היה לשבת בתצפית, לפני תקופת הצליפות.

מיקומו הפיזי של מעוז הכפר היה מול המזח, שישב בדיוק בברך של התעלה. מכאן בדיוק החלה התעלה לעלות צפונה. עוד לא הספקתי לנשום, וכבר עודד אמר לי: "צור קשר עם מ"מ הטנקים, יוסי בר, שיבוא לבונקר, ונכיר אותו בישיבה ראשונה". מחלקת הטנקים שיוסי היה המ"מ שלה הוקצתה מגדוד 46'. היא הייתה אמורה להגן עלינו עם שלושת הטנקים שלה.

בונקר הפיקוד היה מעין חפירה של סוללת עפר מעל הדרך. מתחת לאדמה היו מים, ולכן מה שיכלו לבנות זה בונקר עליון שמעליו קבוצה של רלסים - פסי רכבת שהורדו ממסילת הברזל המצרית, ועליהם הוערמו סלי האבנים שנקראו "שכפצ"ים" ו"גביונים". תוך זמן קצר הבנו כמה רעיון השכפצ"ים הזה גאוני. הם בלעו את כל ההפגזות שירדו עלינו כל יום וכל היום. נכנסנו לתוך ה"מערה" שנקראה בונקר, ויותר מכך, בונקר פיקוד - עודד המ"פ, יאיר המשק, מנחם הג'ינג'י נהג זחל"מ הפיקוד, ואנוכי. התמקמנו בתוכה במיטות קומתיים. מכשירי קשר ה-VRC עמדו באמצע, בין מיטות הקומתיים, ולידם המרכזייה - מרכז 22. מיד התחלנו לעבוד, בלי חפיפה מסודרת. הישר למלחמה.

אמרתי ליאיר: "תפוס פיקוד על המרכזייה, אני על מכשירי הקשר, ונתחיל ללמוד איפה אנחנו חיים". עודד אמר לנו: "תתחילו ללמוד בזריזות מי עונה בכל צד בטלפון, צרו קשר ב-VRC עם כל היחידות. תבדקו את ה-י.כ., ותחזרו אליי בעוד שעה - אני יוצא לסיור".

הקשר עם כל היחידות היה בעיקרו קשר תג"מ, כי הקשר הטלפוני היה בגדר בונוס. הקשר ב-VRC היה מול מפקדת הגדוד, מול הכפר, מול מ"מ הטנקים, מול בונקר המרפאה שבו ישב הדוקטור עם החובש, מול זחל"מ הפיקוד, ומול הרכב הקל של המ"פ עודד, שהיה מתייצב מעת לעת. לעומתו, הקשר הטלפוני היה גיבוי עם עוד כמה מנויים כמו המטבח והש.ג. (כשאינן הפגזות).



אשכולי וברקוביץ' נחים ליד החמ"ל במזח



תיבת חיבורי הטלפון: כניסה לכבל בזק הגדול ויציאה ממנו ח-10.

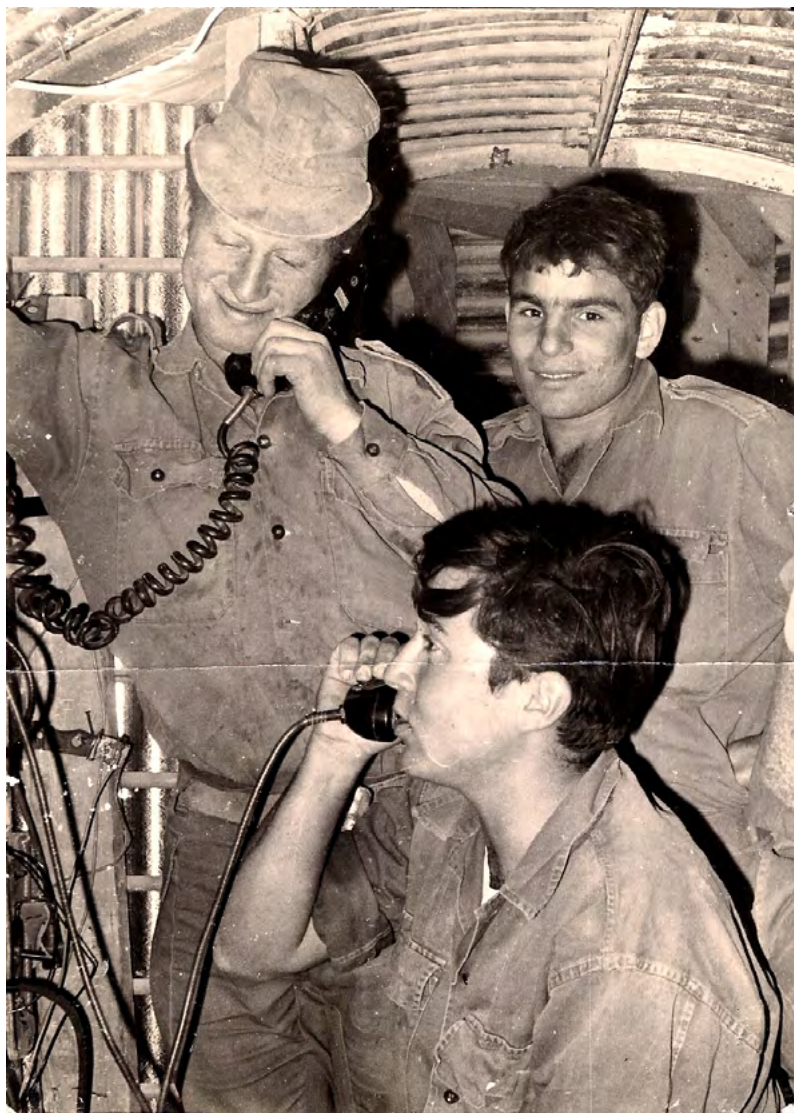

אבי מדבר במכשיר קשר, ולידי עומדים יאיר ברקוביץ' המש"ק וחסן הקוון



מרכזייה 22 המפורסמת

מרכזייה 22 הייתה ציוד מאד יעיל. היא עמדה בכל ההפגזות, באבק ובחול הנוראי שנכנס לבונקר אחרי יום של הפצצות, וזאת למרות היותה כה יעילה ופשוטה להפעלה. ומאחר שהייתה גם נוחה וניידת, בכל מקום היה לה ביקוש. לימים הציבו לידה את יחידת המרכזן, וכך מתוך המרכזייה במעוז יכולנו לחייג הביתה - מרחקים של אלפי קילומטרים. לא היה תענוג גדול מזה. אפשר לומר שהמרכזייה הייתה מקור החמצן של המזח, בעיקר בלילות שבהם כולם רצו לדבר עם הבית. את הקו המיוחל היינו מקבלים מגדוד 46 דרך מרכזיות "צדק", "מצ"א או "פיקוד", ומשם את הבית - החברה, האמא, האישה. לפעמים אפילו הגדוד קיבל קו חיוג (עד היום איני יודע מיהו זה שהיה מחליט על כך), ואז המרכזניות בגדוד היו מחלקות לנו את שעות החיוג, כמו בתור לרופא. המזח היה מקבל קו בשעות 01:00-24:00, הכפר - 01:00-02:00, ואוי למי שהיה מדבר יותר משתי דקות.

אני זוכר שלילה אחד החלטתי שאני מנסה להגיע לחברתי, רותי, שמאוחר יותר הייתה אשתי. היא שירתה במבצעים בטייסת פנטומים בחצרים. במשך לילה שלם כמעט עברתי דרך כשבע מרכזיות: גדוד, חטיבה, פיקוד, בח"א חצרים, טייסת מבצעים. לבסוף, כשכבר הצלחתי להגיע אליה, הספקנו רק לפתוח בשיחה ולפתע פרצה הפגזה נוראית, כולל קטיושות, וכל המזח רעד.

ומדוע אני זוכר דווקא את ההפגזה הזו? כי למחרת בבוקר, כשיצאנו לחצר המזח לראות מה קרה, ראינו צלחת ענקית על הקרקע - כאילו בור ענק נחפר זה עתה. לטענת אנשי ההנדסה, זו הייתה קטיושה 120 מ"מ, עם עלי הכותרת שיוצאים ממנה (עד היום יש לי בבית דוגמית מהפצצה). אז הבנו כמה אנחנו בני מזל הודות לשכפצ"ים ולרלסים שמעלינו.

ומה זאת הפגזה? ומהי קטיושה של 122 מ"מ? רק אנחנו, המעוז והאדמה יודעים. הרגשנו זאת היטב. ברגע שהקטיושה נחתה, כל הבונקר היה זז. האדמה הייתה רועדת, כאילו שהיא עומדת להתפרק. כל הבונקר היה מתמלא באבק. הכל היה נופל, קורס, ואני הייתי צועק בתוך הבונקר על החבר'ה: "תלבשו את הקפל"דים שלא נקבל בראש מהרלסים", ואז היינו יושבים על המיטה ומחכים להפוגה. בקשר אי אפשר היה לשמוע דבר, כי כולם היו בעמדות. הטנקים היו מודיעים כי הכל תקין, ובכפר, כרגיל, שוקי גלייטמן היה בוכה שהכל נהרס.

הבונקר תפקד כחמ"ל, מהגדוד היו מבקשים לתת דו"ח מצב, ואז עודד היה מתחיל לאמוד את הנזקים ולדווח דרך ה-vrc למבצעים גדוד.



החבר'ה ליד הבור של הקטיושה

הקשר הרומנטי ביותר למוצב המזח היה במכתבים שהיו מגיעים בסיבובי הדואר. אולם נהגי הדואר פחדו להיכנס למזח, ולכן היינו צריכים לרוץ ולחכות לסיבוב דואר בצומת הכבישים מיתלה-אסמאעליה-ראס סודר. יגיעו או לא יגיעו? זו הייתה השאלה. לרוב זה היה קורה בשעות הצהריים, ובעיקר כדי להשביע את רצון ה"רעבים" למכתבים. אני דווקא לא הייתי אחד שכותב הביתה, לחברים או לחברה, אך תמיד יצאתי לחכות לשק הדואר, כי בדרך הייתי בודק את הקו לגדוד, לכפר או לש.ג.. לא היה יום שבו הקו נשמר תקין, וכולנו רצינו לדבר. בכל פעם מחדש הייתי חושב על רעיון חדש - כיצד להסתיר את הקו לגדוד ולכפר. אלו היו שני הקווים החשובים. אולם בכל פעם התאכזבתי מחדש. רסיס קטנטן היה מנתק את הח-10, שאני או חבריי היינו צריכים לחבר. ודווקא בלילה, כשהייתי לבד, החלטתי לעשות את העבודה, שהרי חייבים לראות מדוע אין קו. ואכן, ברוב המקרים תיקוני הקווים נערכו בלילות, למול הכוכבים. השקט המקפיד והחשש המתמיד מהצלף התורן היו לחם חוקנו בשגרה, במיוחד כשהפלייר הישן היה מאכזב ומקשה על פתיחת חוטי הנחושת מן הח-10.



עודד, אבי וברקוביץ (המש"ק בצד שמאל) בפעילות בתוך בונקר הפיקוד במזח

הלוחמים בתעלה היו מקבלים מכתבים מילדים מן הצפון - במטרה לקרב את הצפון השקט והנעים לחיילים בדרום הלוהט והקשה.

יקר ואהובי,
האלם וק? באחתני שני.

היום שם מנוחה בוג אמנו, לסתפס אנה את כל התקלה.
והוא נמכרתי קמאית נוח הייאליה קפואה שמכר במחוק אד אדני.
אלט זלזה אמנון יחקיו, החל לחקיר נהשיל - אהגים. מאז
נמתי אהובי אני. נקלה סמנוה וידין את אלה ואני סוקר סמנוה ספנה.
יוצק? חסבה שמפין. צפוייט שלצני אוקד קמור שנה לא מבר
קלה. זמנו אן סמן שאמרת שם אום לאמנו אמן ולמתי אמן
מחונץ, אהמטו במתי קובה, ואם: בפיט במנוה נללו אן אמנו
מחוד ינייה. הוא ישן עם נוח. תמלה המאכבבת בסל השמן
נוה ביק אכינו. אן ממבטלי. למעדיה לא סלוח ואת מוא לסבת.
במקל אמנו זלה. לא נמתי זי אלא אהביט אחוק בנזי,
לצני אה -

אני הנשקה האחרונה שלטני בתי, (והימין אן דואלי, הכ
נה בקודת היתידה זן לרתי. עם סגירת הלכת - היתוסים,
הוינניתי אבי, נכתמתי מורכלו של סימן הלאמה קניב מולי.
באחתני?

בתי זי מוחה זי בליה, עם דוישוה, נלמ למוכבת לכבין באולט
שכיוע באסין סוד תל ים מפרקן. אל לא דיומתי עם חלטי,
שצני מוחה צו שלי. יתנצו מאויי, תנוה ומלוח כמלויי.
נתי למוכבי אכודו בקוד, קיחה קמ - אום שוילט זכדי. נלמ
קרה הפכי הקוד. נוצה אני בשלמות. לכינוה מלמך אטונק, אני
אפטיי הפכי, אכי הקוד באפטי. ואני סמנה של מתימבאפיה. סתי
לתי ינעל. את זי יתיר. לא היה בק רכון. אמני צעתי ל'
יוצ, ואני זא סיבת זעלמק. אמנוה מוחי זי - אהגות. קלה זי אהבין
את בוק מלמכת אבי אקראי מויווה, זרכיה השפוח ל המס בלמ
הנה. אמנון כתל זי באותו המכתבוה אן נעלוב קודי כה עלך אהבתי
ומלמך, קר, זא יוצני מני קושע בסינ, זמה תרית, נמה ואן, אן
בהווה הקרשליי אנה שיש זעלך הנהל, זא מנהמנה הפסיומית,
כיין נמנה! אני ממכוונת זן למעבר התיצון מניש הוא זמתי
סאמיה כמ. אמיט קן הדינת זי: זא מלמך. אני זי אפטיציות
יוצני בדין מה אני ומה ההדע שלי. המר חכר, זא דיש' הית זכינו
צמור. כ אמ זלמוט לפי מואה תיצון אינוא, אזי יס אנלם להשתקף
בנושא זה - יסנה זמה. זן קרית תמוה אן זכירט שיינל זמאם,
ואל סוד זא היתיר זל השפוח. מתינה שלא הבר השפוחי.
למור מוח כה זמה הכאה. זנו מפיסה אן (הל בפוסלר) זי

כל שיטה שניסינו כשלה: עם השפתיים של הפלייר, עם הקצוות או עם הגב שלו. הפתרון האולטימטיבי היו השיניים שלי, שנחלצו לטובת הורדת הח-10 ושליפת חוטי הנחושת וחוטי האלומיניום ששמרו על חוטי הנחושת. עד היום לא ברור לי, מה היה כל כך קשה להביא לנו פלייר של בזק?

והיו פתרונות. חשבו עליהם למעלה, כפי שסיפר לי תא"ל (מיל.) צבי אמיד, קצין קשר אוגדת סיני, במרץ 2013 (בארומה רמת השרון, "בסיס האם שלו"). צבי היה קצין קשר של אוגדת סיני, שבדצמבר 1968, הוקמה כמפקדת מערב סיני, ולאחר מכן נהפכה לאוגדה הראשונה בצה"ל שאפילו ניתן לה המספר 252 וברן מפקדה. צבי, בשפתו החדה והמדויקת, הסביר כי היה קשה ליצור מצב שבו למפקדה ברפידים יש שליטה על המפקדות בכל הגזרות (בצפון - קנטרה, במרכז - ג'די, ובדרום - מיתלה) ומשם למעוזים. לא רק זאת, אלא שהחל מספטמבר 1968, מרגע שבו החלו התקריות הקשות, החיים במעוזים היו נתונים לארטילריה יומיומית, והשאלה הגדולה הייתה - איך ממשיכים את הקשר לתוך המעוז?

צבי המשיך וסיפר: "איני יודע מדוע מושיק הקשר"ר התאהב בי, אבל שירתתי בסיני כשלוש שנים - אולי יותר מכל קצין שאני מכיר. המצרים השאירו כבל תת קרקעי 14 זוג, שחיבר את הצמתים העיקריים ואת הציר לאורך התעלה, אבל אנחנו כבר ידענו מראש שזה לא מספיק, ושעלינו לעבור לכבל 24 זוג. במועד מאוחר יותר הונח כבל רב-ערוצים, הראשון בישראל, מבאר שבע לרפידים. הקשר הקווי מהמעוז למפקדת הגדוד ומשם למפקדת האוגדה היה נתון לאחריות דואר ישראל, תוך תיאום עם קטל"מ סיני קצין טלפונים מרחבי, שהצוותים שלו עשו עבודה קשה ומפרכת על אף שסבלו מצליפות ומהפגזות לא פעם. ראוי לציין שכל העבודה, השיפורים, ההמצאות והחידושים נעשו 'תוך כדי תנועה'. לא למדנו קודם על בעיות של אבק, רוחות, מרחקים וכיו"ב, כך שנאלצנו ללמוד 'קשר' מהו על בשרנו".

יען ורד, שהיה סגנו של צבי אמיד וקצין קשר של אוגדת אלברט מנדלר, סיפר (בערב מורשת, פברואר 2013) על בעיית התקשורת למעוז המזח: "זה היה אחד המעוזים שנכתשו כהוגן כל תקופת ההתשה. הבעיה הראשונה הייתה הקשר הקווי, שהיה מתנתק כל אימת שהייתה הפגזה. הוחלט כי יעבירו קו ח-10 (שיהיה מוגן בפלסטיק כנגד מים) מאזור הלגונה ועד למזח.

את ה'סלילה הימית' הטיילו על שייטת 13, שבלילה אחד, עם גיבוי של חיל האוויר, העמיסו את המפזרות המיוחדות על סירת ה'זודיאק' שלהם, ולימדנו אותם איך עליהם לזרוק את החוט למים. בעבורם זו היתה פעולה פשוטה peace of cake, והם אכן שטו וזרקו למים את הח-10, לא לפני שעיגנו את החוט בצד אחד לפלטת בטון חזקה. אנחנו, במזח, דאגנו לעגן את הכבל לברזל שהכנו בעוד מועד, והקו הזה עבד מצוין.



סירות הזודיאק של השייטת שעמן פעלו במזח.
מתוך ספרו של אילן כפיר - "אחי גיבורי התעלה", ידיעות אחרונות וספרי חמד 2003.

"לימוד הקשר" היה גם חובתו של כל קצין מטה. כך קבע צ'יץ, שהיה מפקד האוגדה, שכל קצין חייב לרדת לפחות פעמיים בשבוע לקו ו"לטייל" בין המעוזים, וכן לישון במעוז פעם בשבוע: לטעום את טעם האבק הנופל על הראש בזמן ההפגזה, "ולראות בעיניים" את צרכי המפקד - כולל צרכי הקשר שלו. ואכן, בכל שבוע, בפתיחת ישיבת המטה, צ'יץ' בדק היכן ישנו המפקדים במהלך השבוע.

באחד מסיבובי הדואר שלחו לנו מהחטיבה **משרוקיות**. לא הבנו מה פשר הדבר - אולי שנתחיל לשחק כדורגל? אולם הבנו במהרה עד כמה המכשיר הקטן הזה מציל חיים. מרגע יציאת הקטיושה או הפגז של המרגמה עמדו לרשותנו כחמש עד עשר שניות עד שהפגז מגיע לקרקע. הנוהל היה פשוט ביותר: כל חייל במוצב השומע ראשון את היציאה מהצד המצרי היה שורק מיד, וכולם היו מבינים שעומדת להתרחש הפגזה. בשניות הללו היה עלינו למצוא מסתור. כך אביזר כה פשוט הציל חיי אדם.

הרופא במזח היה אישיות חשובה ביותר, שהרי המזח היה נקודה רגישה מאין כמותה - הן מבחינה אסטרטגית, הן מבחינת רמת הסיכון והן מבחינת ההגעה לחילוץ. לכן, במפקדה למעלה סברו כי חייב להימצא במקום רופא, וכך היה. לימים אף הביאו טנק חילוץ, בין היחידים בצה"ל, כי הבינו עד כמה יהיה קשה לחלץ פצועים בזמן הפגזה, או להכניס תגבורת למקום שכזה. לרוב, הרופא היה איש מילואים שהגיע לארבעים ימי מילואים. את כל הימים הללו בילה במזח, ללא יציאות כלל, משום שאין להפקיר את המזח ללא רופא. כך התגלגלו אלינו רופאים מסוגים שונים, אולם האחד והיחיד היה האורתופד ד"ר **צוני סיגל** (מאוחר יותר התברר לי שהוא גם קרוב משפחה שלי). הוא היה בעל מבטא בולגרי כבד, איש שנישא לגובה של כ-190 ס"מ, ממש "ארוך" לפי הסלנג של הימים האלה. בוקר אחד הגיע אלינו ד"ר סיגל עם כובע פלדה מצ'וקמק, נכנס בפתח הבונקר, גודלו הסתיר את הכניסה כולה, ואמר: "שלום, אני הרופא החדש. איפה המפקד?". באותו יום הייתי בתורנות האזנה, וכמעט פרצתי בצחוק, משום שלא הבנתי את דבריו כלל. הוא בלע את מילותיו, כנראה מפחד, ולאחר מכן התיישב להירגע על המיטה. ממש כמו שעשה כל אחד מאתנו בימיו הראשונים במזח.

עודד המ"פ קיבל אותו בזרועות פתוחות, ולימים התברר שהוא מקצוען אמיתי. וגם היותו ירושלמי הועילה לחיבה שחשנו לנו כלפיו.



טנק החילוץ שהגיע למזח. אני ראשון משמאל, שאשא הסמ"פ רביעי מלמטה



מחלקת רפואה במוצב בתעלה

נראה היה שד"ר סיגל היה מפוחד. חשתי זאת בדיבורו. וזה לא מפליא, הלא אנחנו היינו צעירים, "טיפשים" שלא מבינים פחד מהו, ואילו הוא היה כבר נשוי עם שני ילדים שדאג להם.



אמבולנס מעופף-ההליקופטר



פינוי פצוע בעזרת הנגמ"ש עד לנקודת הפגישה עם ההליקופטר.

ביקורי אח"מים במזח

במהלך שהותנו במזח לא הבנו עד כמה המזח חשוב. כל "גנרל" רצה לבוא, "לגעת", להגיד "הייתי", ולברוח צפונה כמה שיותר מהר, ללשכה החמה, לספר לחבר'ה. במזח היה לנו ספר אורחים שככל הנראה היה ספר של הנהלת החשובות של המפעל המצרי שייצר צינורות בטון להובלת הדלק. אנחנו החלטנו שהוא יהיה ספר הביקורים של האח"מים. הייתי חתום על הספר כאחראי על רישום החתימות של האח"מים. כל מי שהגיע לביקור היה חותם, ולפעמים גם כותב. כך קרה שיש בידינו חתימות והקדשות של בגין, רבין, דיין, טליק, זלמן ארן, ד"ר בורג, לובה אליאב (שגם סיפר כי מהמזח הביא לישראל בשנת 1942 את "ילדי טהרן", ופה במזח פגש חייל ממוצא הודי שחי באחד המושבים בחבל לכיש, ולובה ממש התרגש לספר לחייל שהוא זה שהביא את הוריו לישראל דרך המזח). היה גם ביקור של עיתונאי "על המשמר", עם שמואל כץ המאיר, שאייר בספר וחתם בשמו.



המג"ד עמוס כץ מסביר לאורחים על המפה. מצד שמאל אלוף פיקוד דרום שייקה גביש.

אולם יותר מכל הגדיל לעשות אלי לנדאו, שהפך מאוחר יותר לראש עיריית הרצלייה. בזמנו היה הכתב הצבאי של עיתון מעריב, והוא החליט להתנדב ולעשות אתנו את השישי-שבת.

מן הסתם, בשבילו זו הייתה חוויה מדהימה, והוא אף תיאר בספרו "סואץ אש על המים". בהזדמנות זו אני מודה לו על מתן הספר ועל הרשות להוציא ממנו את הכתבה עלינו - יושבי המזח.

כך מתאר אלי לנדאו את החוויה - עמ' 124 בספרו "סואץ אש על המים":
 "סרן עודד מפקד מעוז פורט תואפיק, ביקש מהמרכזנית לקשר אותו למספר 846418 בבת ים. מדי ערב לאחר שסיימו את מסדרי הכוננות שבטרם יציאה למארבים, לשמירה ולתצפיות היה מורגל להשיח עם אשתו הצעירה שולה. ללוחמים ניתנה אפשרות לשוחח בשעות הלילה עם הבית כדי להרגיע את הקרובים בעורף המרוחק.

סרן עודד היה מחליף דקות אחדות דברים עם אשתו בטרם יחזור אל מכשיר הקשר כדי לוודא מה מתרחש מחוץ לבונקרים. המעוז שהיה קיצוני בקו התעלה, בפתחו של מפרץ סואץ ובנייתו שם שיוותה לו אופי של זקיף המופקד עליו. מנגד ממש בהישג יד נמצאו עמדות הצלפים המצריים שבפורט איברהים. מערבה מהם התנשאו בתיה הלבנים והגבוהים של העיר סואץ. ומגדלי בתי הזיקוק שימשו כתפאורה לעיר הנמל היפהפיה. מפורט תאופיק נקל היה להבחין בראס אדבייה, אותו נוף קטן הסוגר על הנמל הצבאי אדבייה, וכן על האי גרין מבצר הניצב בפתחו של המפרץ. מעברו המערבי של המזח נפרש מלוא רוחבו של המפרץ המפליא ביופיו.

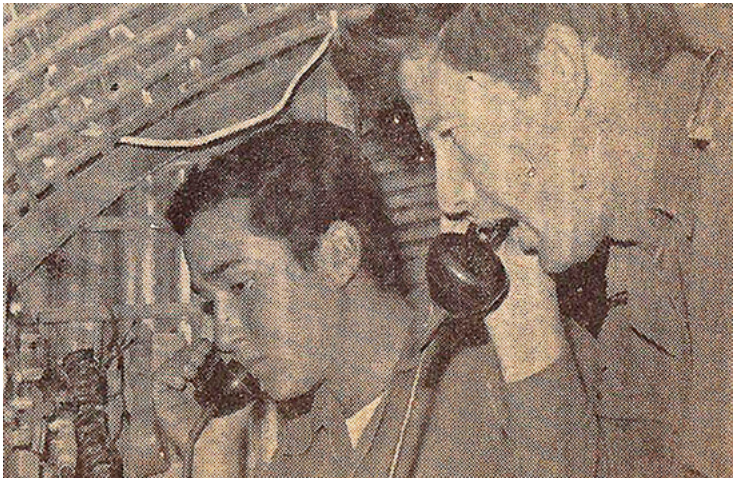

עודד המ"פ ואני, באמצע הפגזה, כשאנו מתדרכים את הכוחות

"שולה את שומעת אותי"? שאל הסרן - "מה שלומך ומה שלום ערן?". "בסדר עודד, אל תדאג. הנה ערן קרב אל הטלפון רוצה לומר שלום". הילד החל לפטפט באפרכסת לשמחתו הגדולה של עודד. במפתיע נשמעו צרורות ירי חפוזים, שחלפו ביבבה מעל גגו של הבונקר. בקצה השני של קו הטלפון הרחק בצפון, החווירה שולה. "מה זה, עודד?", "שום דבר - יורים קצת. שיגרת. נגמור מהר את השיחה. עלולים לנתק את הקו, שולה את שומעת? תמהרי". צרורות הירי נעשו מרוכזים יותר. פגז נחת בקול נהם עמום והתבקע בפתח הבונקר. מכשיר הטלפון נדם. קולות שנפלטו בעצבנות ממכשירי הקשר תפסו את מקום השיחה המשפחתית: "זברה, מה המצב" שאל הקשר על פי הוראת מפקדו. "יורים עלינו הפגזה כבדה וכולם בבונקרים". "שרה, מה המצב?". גם אנחנו בחברה טובה. ההפגזה קשה. "בינתיים הצטרפו למקהלה קולותיהם של תותחי הטנקים. מכשירי הקשר הירוקים שבבונקר הפיקוד הוסיפו לפלוט פקודות והוראות ירי, ולקבל דיווחים ונתונים. הקרב נמשך, החל במזח בפורט תאואפיק וכלה בעיר קנטרה. הקולות הצרודים רדפו זה אחר זה בקצב מטורף. "37", מפקד הטנק קורא בזעם לנהגו: "סע, סע, מהר אחרת ידפקו אותנו... הנה הממזר! דפוק אותו!". בתואר "הממזר" זכה הטנק המצרי שאנשי צוותו הטרידו את הלוחמים הישראליים תקופה ארוכה. מפקדו השכיל להיחלץ מן המלכודות הרבות שטמנו לו, וכעת משנתגלה מעל קו המים וצלליתו הכהה בלטה לעין, אימץ המפקד הישראלי את כל חושיו כדי לחסל את החשבון עם הטנק החמקמק. בבונקר הפיקוד המשיכו להאזין בדריכות לקולות הקרב המתחולל בחוץ. קירות הבונקר הזדעזעו. המבנה המקומר היה נע ונד כל אימת שהפגזים נחתו על הגג. סמוך לדפנות, חובטים ללא הפוגה, כותשים את האדמה ומותירים בה צלקות כבדות. "נהדר", נשמעה קריאה ממכשיר הקשר: "עכשיו רד מיד, מיד". "הממזר חוסל ומעלה עשן", מודיע בעל הדבר לשוכני הבונקר. לאורך הקו נמשכה הרעשה ללא הפסק. בדוור סוואר, אזור איסמעילייה, במעוזי קנטרה. לאורך כל הקו, ציפו החיילים במתיחות לראות כיצד ייפול דבר. ובבת ים הרחוקה רכנה שולה אל הטלפון הדומם, כשהיא נועצת מבטים חלולים באוויר. צר היה לה כי עודד לא שמע את משפטה האחרון שבו סיפרה לו, כי בנם הקטן ניר התהפך היום לראשונה על צידו. פעם בפעם הייתה מזנקת אל מכשיר הרדיו ומאזינה להודעות הלאקוניות ואחרי כן סוגרת בלאט את המכשיר. ערן, הבכור, כבר נרדם מזמן.

היא תהא ערה כל הלילה, מצפה לידיעות מן החזית. שעה נוספת חלפה. הבונקר המתייסר מוסיף לחטוף את חבטות הפגזים שהתרבו והתעצמו. ממכשירי הקשר בקעו קולות בשפה הרוסית - קולותיהם של המומחים הסובייטים המסייעים בידי המצרים.

זו הפעם שמעו את קולותיהם. בפעמים הקודמות צפו בהם הלוחמים מבעד למשקפותיהם. וב-11 בלילה נדמה היורה הרוחת. הר הגעש המתפרץ נרגע. רק דליקות וענני עשן לימדו כי אך קודם התחולל כאן קרב. מפקד המעוז, סרן עודד, ביקש דיווח, הודיעו לו על אזרח פצוע שהובא מן הדרך הראשית אל הבונקר. שבעת הפגזה נתקע עם מיכליתו בתוך מלכודת האש.

לוחם, יצא לאחר ההפגזה לעשות את צרכיו, שמע אותו בקולי קולות מעבר לכביש: "הצילו" וגרר אותו פנימה אל המחסה. ולמרות האש העזה והחשש מפני המשך התקריות חזרו החיים בבונקר לשגרתם כבר באותו הלילה. בתום שתי שעות הירי הראשונות, כאשר הוברר ללוחמים כי השכבה מעל ראשיהם, שכבת הברזל והבטון, תחזיק מעמד במעמסת הפגזים, התפנו לעיסוקיהם כאילו הם מורגלים בכך מזה שנים. בבונקר הפיקוד נכנס החייל זיסקינד למיטתו, נשען על הברזלים התומכים את הגג וקרא ספר באדישות מופגנת. שני לוחמים אחרים ישבו זה מול זה והטילו קוביות שש-בש. הקשר אבי (כן, זה אני. ויש גם תמונה מהעיתון של אז) לא התעצל ופתח בהכנת ארוחת לילה מאולתרת. הכול נשמו ברווחה. בחוץ היה המטבח הרוס, אך מנות הקרב ובקבוקי השוקו קר הספיקו לסעודת החירום."

ביקור חשוב מאין כמוהו היה ביקורו של שר הביטחון משה דיין. הוא, שנאמר עליו שאינו יודע פחד מהו, נחת אצלנו בוקר בהיר אחד בשעה 05:00 עם שלל גנרלים, רכבים קלים ואנטנות. למזלנו, הוא והפמליה שלו לא נצפו, שהרי אחרת ברור שהיו זוכים להפגזה רצינית.

כך עודד מספר (מאי 2012): "מכיוון שידענו על בואו, וידעתי גם שירצה קפה שחור, הכנתי עוד בלילה את הטבח שהבטיח שיהיה בסדר ושהקפה יהיה מוכן בשעה 05:30. בסופו של דבר דיין הגיע ולא היה קפה, אך השיחה עמו התנהלה כרגיל: 'מה שמכם, מהיכן אתם, כמה זמן לא הייתם בבית? יש לכם עיתונים? מה חסר לכם?'. השבתי לו: 'לי חסר שוקולד', וכל הנוכחים צחקו. היום אני יודע כמה הייתי נאיבי, אבל כולם קיבלו זאת בהומור שהתאים למצב ולתקופה. לימים

קראתי בספרי ההיסטוריה כי הצבא הבריטי התלונן בפני צ'רצ'יל, ראש ממשלת בריטניה, על כך שלחיילים האמריקאים הלוחמים עמם יש שוקולד, ולהם אין. וצ'רצ'יל כמו צ'רצ'יל דאג לאסוף את כל השוקולד ברחבי האי הבריטי, שלח אותו לחייליו, ובמקביל ביקש מעמיתו רוזבלט, נשיא ארה"ב, שידאג שהחיילים האמריקאים יחלקו שוקולדים גם לחיילים הבריטים הצמודים אליהם במדבר הערבי. ואז נולד המשפט: 'חבילות מהדוד סם'.



מרץ 1969, ביקור בכפר ליד המזח: המח"ט ששון עם משה דיין, אריק שרון, הרמטכ"ל חיים בר-לב, ודדו, סגן הרמטכ"ל

בביקורו של דיין נשאל עודד לכמה שאלות אגמ"יות: "כמה חיילים יש?", "לאילו מטרות אתם יורים?", "איך שיתוף הפעולה עם המטוסים והתותחים?", אך במקום להשיב, עודד אמר: "רק רגע", וקרא לעברי: "אבי - רוץ למטבחון תראה מה עם הקפה!". יצאתי לבדוק מה קורה. הטבח מצדו השיב בפשטות: "עוד לא רתח". חיפשתי את הקומקום, ואז חשכו עיניי: הטבח לקח את הסיר הכי גדול במוצב, בו הרתיח מים לקפה המדובר. כמה רציתי לצעוק עליו ולקללו, אך עצרתי את עצמי. שאלתי מדוע לקח דווקא את הסיר הגדול ביותר, לאחר שביקשתי שיחמם רק את הקומקום. הטבח הסביר שעשה זאת משום שישנם גנרלים נוספים עם דיין, אך זה כבר היה מאוחר מדי. דיין ערך את הסיור בלי קפה.

דיין ביקש לערוך סיור עד לקצה המזח, כדי לפגוש את מ"מ הטנקים. לפתע שמעתי רחשים מכיוון המג"ד, עמוס כץ, והמח"ט ששון. "תשמע", הם אמרו לו: "השטח חשוף! יכול להיות שאתה נצפה על ידי הקופים! כולם הרי מכירים אותך!". אולם דיין היה בשלו ואמר: "קדימה, צועדים". הוא יצא מהבונקר ראשון וביקש מעודד שיוביל אותו אל הטנקים. אחריו נראו כעשרים גנרלים, צועדים צמודים ושפופים לאורך הסוללה. הם ודאי קיללו את היום שבו הסכימו להגיע לסיור הזה, ובכל זאת רצו עד שהגיעו לשני הטנקים שניצבו על קצה המזח (השלישי היה באמצע הדרך).



עודד המ"פ, מצביע, ומשמאל אלוף פיקוד דרום, שייקה גביש, ובגב - מג"ד '46, עמוס כץ



עודד מראה למשה דיין מה רואים בפריסקופ



השר ישראל גלילי בשיחה עם צוות הטנק

ביקורי אח"מים וחתימותיהם בספר האורחים, והאיורים של המאייר שמואל כץ, שהגיע מאוחר יותר ב-1.1.68



جَامِعَاتُ بَيْرُوتَ

التي تتركب المؤسسة العامة للتحريات الجبروتية والاعلان

(مصنع البلاغ)

درج	رف	مجموعة

29.7.69

مواعضات

الصف

الوحدة

حد اعلى

حد ادنى

تعداد

الاسم	رقم	وارد	منصرف	رصيد	الاسم	رقم	وارد	منصرف	رصيد	التاريخ	رقم	وارد	منصرف	رصيد	التاريخ
بليم جنبه	الاذن			بليم جنبه	الاذن				بليم جنبه		الاذن			بليم جنبه	
										ספר					
										אורחים					
										כוח					
										מזח					
										פורט - תופיק					
										לטיף					

جَيْشَانِيَاتُ الْبَلَاغِ
 إحدى شركات المؤسسة العامة للإذاعات الجوية والبرية
 (مصنع البلاغ)

رقم الكود _____

نوع	رف	مجموعة

اسم الصنف _____ مواصفات _____

الاستعمال _____ حد أدنى _____ حد أعلى _____ الوحدة _____

التاريخ	رقم الأذن	وارد	منصرف	رصيد	المبلغ عليه	التاريخ	رقم الأذن	وارد	منصرف	رصيد	المبلغ عليه
لا أرى زيادة حسن الحسابات ونسبة حسن الحسابات لا زالت											

"זה שיעבוד לטובת הטנק ברגיעה - יהיה הטנק עבדו בקרב!",
 טל ישראל, אלוף (חיל), מפקד גייסות השריון וממציא טנק המרכבה

جباية التلغراف
 إحدى فروع المؤسسة العامة للبريد والهاتف
 (مصنع البلاط)

رقم الكود _____

رقم الكود	رقم	رقم	رقم

اسم الصنف _____
 الاستعمال _____
 حد أدنى _____
 حد أعلى _____
 الواحدة _____

رقم الأذن	وارد	منصرف	رصيد	رقم الآن	وارد	منصرف	رصيد	رقم الآن	التاريخ	رقم الآن	وارد	منصرف	رصيد	رقم الآن	التاريخ	رقم الآن	وارد	منصرف	رصيد	رقم الآن	التاريخ
<p>ویریدہ לצורך עלייה - אם יש משמעות למאמר זה - כאן נמצאנה תחזוקנה ידי חיילנו. מנחם בגין" - במלחמת ההתשה יו"ר האופוזיציה, ולימים ראש הממשלה ומי שחתם על הסכם השלום עם אנואר סאדת, נשיא מצרים</p>																					

"וירידה לצורך עלייה - אם יש משמעות למאמר זה - כאן נמצאנה תחזוקנה ידי חיילנו. מנחם בגין" - במלחמת ההתשה יו"ר האופוזיציה, ולימים ראש הממשלה ומי שחתם על הסכם השלום עם אנואר סאדת, נשיא מצרים

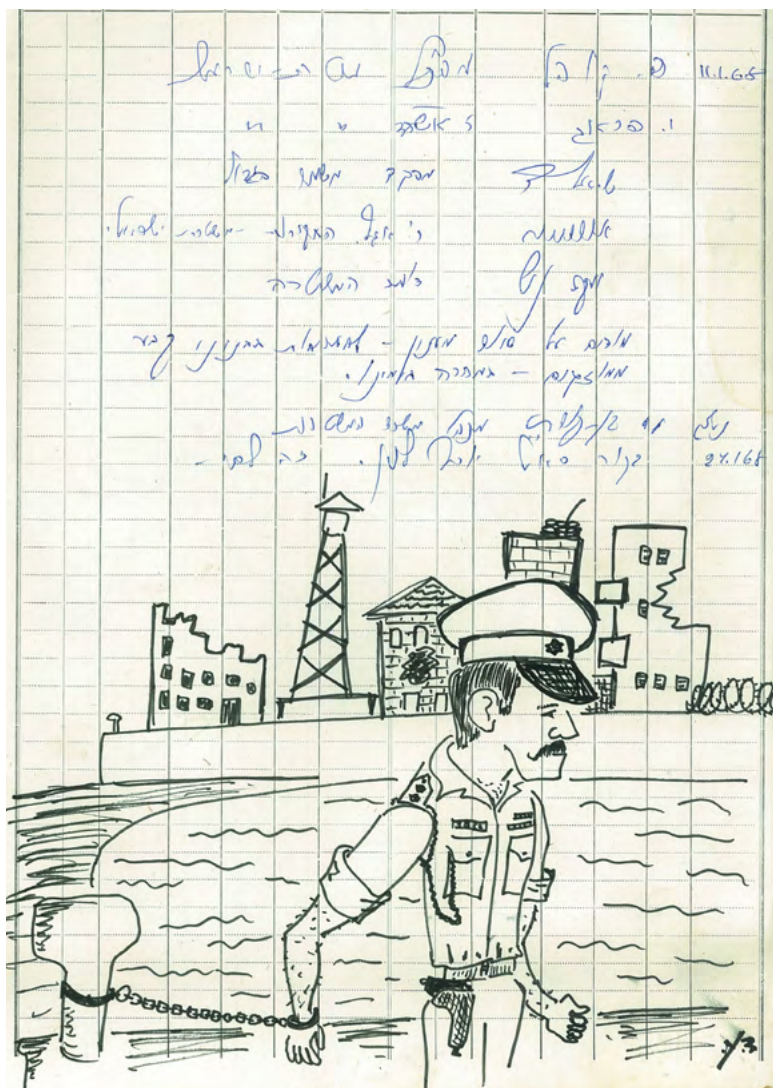

החתומים ממטה משטרת ישראל ביקור ה-11 לינואר 1968:
 פנחס קופל, מפכ"ל; י. פראג, ראשפ"ד; ש. אלץ, מפקד משמר הגבול; ארונישקו,
 ראש אגף חקירות; יעקב נש, דובר המשטרה; בן פורת,
 מנהל משרד המשטרות

_____ رقم الكود
 _____ اسم الصنف
 _____ الاستعمال

_____ حد أدنى
 _____ حد أعلى
 _____ مواصفات

_____ الوحدة

جباية البلاغ
 إحدى شركات المؤسسة العامة للإعلام الجماهيرية والعربية
 (مصنع البلاغ)

الاسم	رقم	وارد	منصرف	رصيد	الاسم	رقم	وارد	منصرف	رصيد	التاريخ	رقم	وارد	منصرف	رصيد	التاريخ
مليم جنبه	الاذن			مليم جنبه	الاذن				مليم جنبه		الاذن			مليم جنبه	
							20	68	68	20					
							24.4	68	68	24.4					

20 ביוני 1968: "מאחז חזק ויציב, יצחק רבין", רב אלוף, רמטכ"ל ולימים ראש
 ממשלת ישראל וחתן פרס נובל לשלום

תאריך	רצם לאצן	וארד	מנשר	רשיד	מלמ גנל	מלמ גנל	מלמ גנל	מלמ גנל	מלמ גנל
<p>לעודד ולחבריו המגנים על המזח אשר בנתה יחידת הנדסה העברית 745 בחיל הנדסה הבריטי במלחמת העולם השנייה. הייתי ביחידה הזו וכאן על המזח קיבלנו את ילדי טהרן בשנת 1942. כל הכבוד לממשיכים! לובה אליאב. סגן שר הקליטה".</p>									
<p>19/10/91</p>									

"לעודד ולחבריו המגנים על המזח אשר בנתה יחידת הנדסה העברית 745 בחיל
הנדסה הבריטי במלחמת העולם השנייה.
הייתי ביחידה הזו וכאן על המזח קיבלנו את ילדי טהרן בשנת 1942.
כל הכבוד לממשיכים! לובה אליאב. סגן שר הקליטה".

אצמאל	אצמאל	אצמאל	אצמאל	אצמאל	אצמאל	אצמאל	אצמאל	אצמאל	אצמאל
<p>מואצמאל</p>									
<p>אצמאל</p>									
<p>אצמאל</p>									
<p>אצמאל</p>									
<p>אצמאל</p>									
<p>אצמאל</p>									
<p>אצמאל</p>									
<p>אצמאל</p>									
<p>אצמאל</p>									

17 בספטמבר, 1969: "כל הכבוד!", ישראל גלילי, חבר בממשלת ישראל בזמן
מלחמת ההתשה.

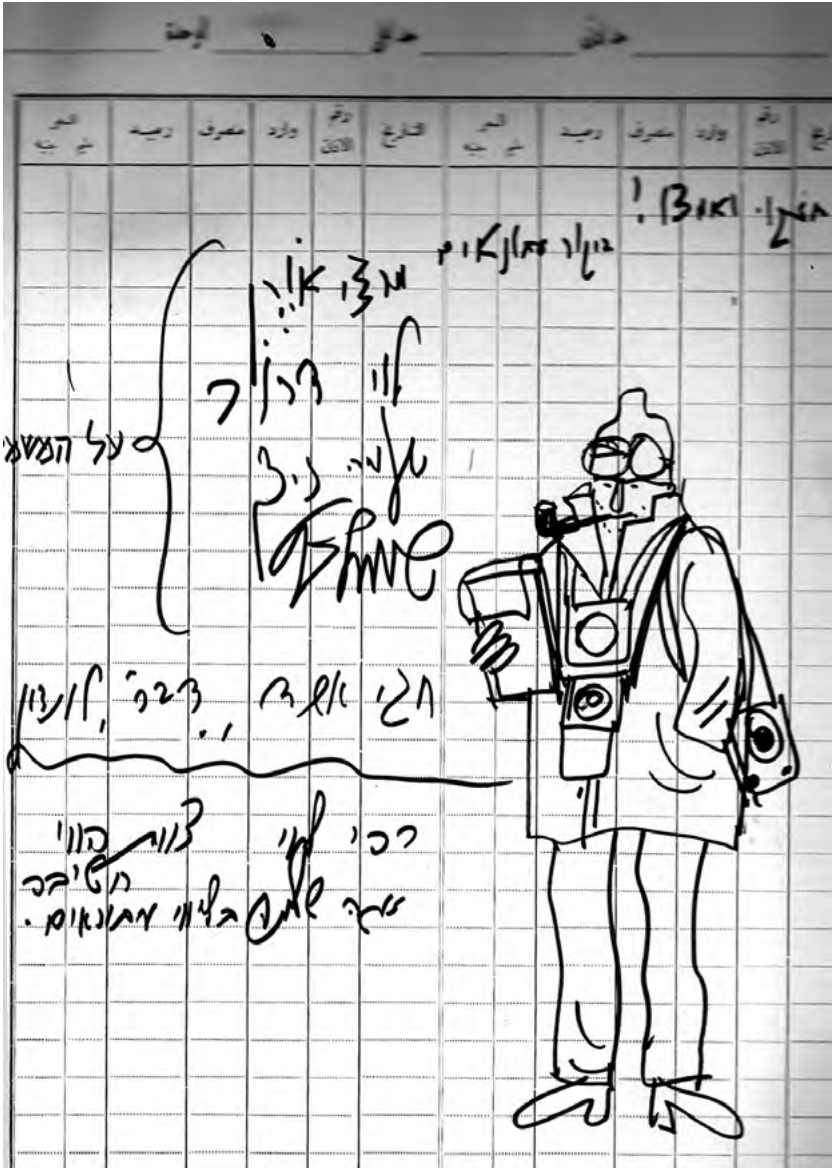

“חיזקו ואמצו! ביקור עתונאים”

(מנעח הילח)

اسم الصنف مواصفات
 الاستعمال حد ادنى حد اعلى الوحدة

التاريخ	رقم الاذن	وارد	منصرف	رصيد	المرمى عليه	التاريخ	رقم الاذن	وارد	منصرف	رصيد	المرمى عليه
14/10/69					ה' י' ל' תשכ"ט						
					בנינו, חזרו הביתה בריאים!						
					גד יעקובי,						

14 באוקטובר, 1969. "ה' ישמור עליכם, בנינו. חזרו הביתה בריאים! גד יעקובי",
 שר התחבורה בממשלת ישראל.

עודד אמר לי אז: "אבי, אתה בא איתי לסלול להם קו טלפון". עוד לא ממש הבנתי את גודל הפחד שאחווה בלילה הזה, וכבר התחלתי לבדוק את המפזרת החדשה. פתחתי בה שני חוטים, הכנתי אותם להכנסת טלפון בסוף התוף, ובדקתי צלצול ודיבור.

שאלתי שוב את עודד אם הוא בטוח שהוא רוצה קו טלפון, והוא השיב לי בשלווה אינסופית: "כן, אני רוצה שיהיה להם גם מכשיר קשר וגם טלפון - אבל בלי צלצול, כי אני לא רוצה שבלילה יישמע הצלצול וכך יזהו את התשמוע". הוצאתי מתחת המיטה טלפון חדש שאותו שמרתי תמיד לשעת חירום, בדקתי אותו היטב, ניערתי עד כמה שניתן, ניתקתי ממנו את הצלצול, ובדקתי שוב אם נשמע דיבור בין שני הטלפונים. אחר כך עטפתי אותו בניילון כדי למנוע חדירת מים, שהרי נצטרך להגיע לתשמוע בתוך המים, והודעתי לרחמים הקשר"ג שעליו לספק לי לטובת התשמוע עוד עשר מפזרות לפחות. רחמים, שידע על ההנחתה החדשה של שר הביטחון, אמר: "אל תדאג, מחר בסיבוב הדואר ייכנסו למזח ויורידו לך עשר מפזרות חדשות". פתאום יש הכל, חשבתי.

בחצות יצאתי עם עודד, מ"כ ושני חיילים בהליכה מהירה לקצה המזח. הושבתי את מנחם על המרכזייה, ופינינו שם מינוי שמאותו רגע נקרא "התשמוע". בהגיעי לקצה המזח עם המפזרת עיגנתי את הח-10 שנסלל מבונקר הפיקוד עד לקצה המזח, ושם מצאתי ברזל זוויתן שיצא מהקרקע ונראה לי חזק ביותר קצת מוסתר ורחוק מהטנקים. אמרתי לעודד שזוהי הנקודה שממנה אנחנו מורידים את הח-10 למים. המים לא היו קרים, צעדנו בתוכם בשקט מוחלט, אתנו מכשיר הקשר העטוף בניילון, ניתקנו את האור מהנורית כדי שלא תידלק לנו. היינו במצב "משקט", ובדקנו שוב ושוב כיצד אנחנו נשמעים. הלחישה נשמעה כצרחת בשקט הגמור. המיית הגלים הקטנים שהתנפצו על ערימת האבנים הייתה הרעש היחיד ששמענו. הגענו למיקום: קיר אבנים מוגבה בצדו האחד. על הרצפה אבנים ותו לא. חיברתי את הטלפון לאחת האבנים, והסברתי להם כי עליהם רק לצלצל במחולל ויקבלו את המרכזייה. אמרנו להם שאנחנו כל הזמן אתם בהאזנה במרכזיה - בחמ"ל המזח, וכי עליהם להאזין ללא הפסקה, משום שברגע שיעשו חצי סיבוב במחולל של הטלפון, תריס המינוי במרכזייה ייפול, תידלק נורית, ויישמע זמזם במרכזייה. אולם אם הם לא ישמעו, ובעיקר אחרי יום הפגזה, יהיו חייבים להשתמש במכשיר הקשר באנטנה הקצרה, כדי שלא יתגלו. אז הטנק שלידם, המאזין לרשת הפלוגתית, וגם בונקר הפיקוד שנמצא

על אותה הרשת, ישמעו ויספקו להם פתרונות. החלטנו שבינתיים ישימיעו כל שעה את השם "מזח" בלחש, ואנחנו נענה: "שומעים". ניסינו את הנוהל, ואחרי שווידאתי שהכול עובד, עודד עדכננו מה לעשות אם וכאשר יקרה משהו. הדבר החשוב ביותר הוא שבמהלך היום יתכנסו בשכמייה ולא יזוזו, כדי שלא ייראו. לימים, מכיוון שפחדנו שיזהו אותם, הבאנו צוותי מהנדסים מהטכניון שניסו ליצור מיני חומצות שיישפכו על הבטון במטרה למצוא גומחה לצוות שבה יוכל לשכב במהלך התשמוע. אולם זה לא עזר. כדי לעשות את צרכיהם, ציידנו אותם בפחיות של הביסקוויטים והורינו להם להטיל בהן את מימיהם בשכיבה. זה היה גם בית השימוש הכימי שלנו בבונקר, בתקופה שבה כמעט שלא יצאנו מפתחו. בימים ההם גם כדי להתקלח נהגנו לצאת לקצה הבונקר עם הג'ריקן השחור, ולהטות אותו מעט הצידה במסדרון כדי לשפוך עלינו מים. עזבנו את התשמוע, וחזרנו דרך המים לכיוון המזח. למזלנו, הלילה היה לילה ללא ירח. אני זוכר שהלכתי בצעדים מהירים בתוך המים, וכל הזמן הסתכלתי לכיוון פורט תופיק והתפללתי שלא יבחינו בנו. במקביל, בדקתי שהחוט במים. כשהגענו למזח עלינו עליו, ועדכנו את יוסי בר, מ"מ הטנקים, שעליו לוודא כל הזמן שהחבר'ה, הלילה, לא ייחטפו. אחר כך רצנו לבונקר שלנו. שם החלפתי מיד בגדים וגרביים, ונכנסתי למיטה לישון. עוד הספקתי לשמוע את עודד מדבר בטלפון עם עמוס המג"ד ואומר: "הציפור במקומה". זו הייתה מילת הקוד לכך שהתשמוע הוצב. מאותו רגע כולנו התפללנו שהתשמוע לא יזוהה.

גם את החלפת הצוות שכללנו כל ערב. תחילה קיבלנו מהשייטת סירת גומי ללא משוטים. אתי החפירה שימשו לנו משוטים, כי מישהו לא חשב שהשקט הוא המרכיב החשוב ביותר. בהמשך קשרנו חבל קשירה (שוב של השייטת) בין המזח לתשמוע, וכך יכולנו למשוך את הסירה מכל צד - פעם לתשמוע ופעם בחזרה.



מרכז- 71



גל- 11 עם כבל הסתערות



התשמוע המסוכן הזה, שהיה בדיוק בחצר האחורית של המצרים, ניווט את הטנקים, התותחים והמטוסים לפגיעות מדויקות. המצרים לא ידעו מאיפה זה בא להם.

יתרה מזאת, התשמוע גם שלט על הכניסה הדרומית של כל התעלה, ובעזרתו יכלו לראות ולהתריע אם המצרים מנסים לעלות על המזח. לימים, המצרים שאלו "איך אנחנו פוגעים כל כך טוב?", אך אף אחד לא העז לספר להם את האמת. עודד המ"פ מוסיף: "בהשוואה לכל מקבלי הצל"שים במלחמת יום הכיפורים ועד היום, כל חייל שתצפת מהתשמוע זכאי להיות בעל צל"ש. אבל מי ילחם על זה...". וכך פיספסתי צל"ש.

עם החזרה לבונקר, משה דיין רצה לראות את הציור שלו, שצויר על קיר גדול של אחד הבתים. בלי פחד עלה דיין במעלה הסוללה, ליד הארגזים הרבים שמולאו בחול, (מאוחר יותר התברר עוד "סוד צבאי": הארגזים הללו יוצרו בנגרייה של אביו של המג"ד עמוס כץ). המטרה: להשקיף לעבר הבית בפורט אברהים. עודד מספר: "בלי היסוס תפסתי לו בגב את החולצה, משכתי אותו

קלות אחורה, והערתי לו בעדינות: 'זה מעשה לא רצוי, מה שאתה עושה. יש ממול צלפים, והם הרי מכירים אותך'. ודיין כמו דיין עלה על הסוללה, השקיף, וירד ממנה, כשהוא מניח עליי את ידו ואומר: 'תשמע, בחור צעיר. אם כל חיי הייתי עושה מה שרצוי לעשות, לא הייתי מגיע למה שהגעת'. וכך נפרדנו".

שבוע לאחר ביקור השר קיבלנו פתאום מכשיר טלפון סודי ומיוחד שנקרא "טלפון אסימון". עמוס המג"ד הודיע לעודד שזו מתנה מהשר, שהבין שאנחנו צריכים עוד מכשיר סודי שנוכל לדבר אתו. הטלפון הזה היה מערביל את המילים, כך שעודד יכול היה לדבר עם המג"ד בטלפון קווי ללא בעיה. אולם, הקו לא עבד מרבית הזמן. כך, למרות יתרון הסודיות של הטלפון הזה, כשהיה נאמר ברשת הקשר: "עבור לאסימון", עודד היה משיב: "אסימון - סוף", והקו היה בשלו. וגם הפגזים היו בשלהם - לנו לא הייתה בררה אלא להישאר ברשת התג"מ הרגילה והחשופה. את החופשה הראשונה קיבלתי בגלל הדרישה שאלך להשתלמות אסימון. עובדת היותי טכנאי קשר עזרה לי לצאת ללמוד בצריפין על המכשיר. זו הייתה הפעם היחידה שהייתי בתקופת השירות הסדיר בצריפין, וכמה שונה זה היה.

עם התגברות הצליפות במזח, עודד, כאופייני לו, ביקש שיספקו לו רובה צ'כי עם טלסקופ (רובה כבד עם קנה ארוך המגדיל את הטווח). מאותו היום נהג עודד לצאת יום יום לשכב במארבים ליד הכפר, כדי שלא ישייכו אותו לכפר או למזח, וכ"עונש" על הצליפות שלו, המצרים ירו על הכפר והמזח. תחילה הוא התאמן על בקבוקי טמפו למרחק 600-700 מטר (רוחב התעלה 200 מטר, ולכך הוסיפו בחישוב עוד סוללה ועוד מרחק ביטחון, מה שהוביל לכך 600-700 מטרים). עם הזמן הצלחתו הרקיעה שחקים. ולעומת עודד, שסבל מהיעדר תנאים, לצלפים בפורט אברהים היו תנאים מצוינים: הם היו עולים לבית נטוש, לרוב לקומה השלישית המוגפת בתריסים, ושם היו מציבים את החצובה עם הקלציניקוב ומחכים להזדמנות לירות צרור בין חרכי התריס (לא בבודדת חלילה, כדי להקשות ולפגוע קשות בחייל הישראלי). היה קשה ביותר למצוא אותם. חיפשנו ללא הרף את הבזק השמש על המתכת, כדי לראות מבין התריסים היכן מונח הקלציניקוב שלהם, ולצלוף בו.



עודד מחתים את האורחים בספר האורחים. ליד השולחן אלוף פיקוד דרום שייקה גביש ולידו המג"ד עמוס כץ.

עודד מספר: "באחד הימים, בשעת צהריים, הגיע הדוקטור הפיקודי ואמר: 'ראיתי על אם הדרך טרקטור jcb ונדמה לי שלא ראיתי מפעיל'. עשיתי אחד ועוד אחד, ואמרתי מיד: 'אבי, בוא אתי מהר, נצא לשם ונראה מה קורה!'". וכך היה. הצטרפתי במהרה לעודד, והגענו לאזור העבודה של הטרקטור. הטרקטור היה יוצא כל בוקר כדי להעלות את הסוללה, ודווקא היום קיבל משימה אחרת - ליצור תעלה במטרה לחפור את הח-10 של קווי הטלפון. עודד ואני ראינו שהטרקטור נמצא באמצע הסוללה, ליד פתח שלא הצליח לסגור, ובתוכו אין נהג. מי שהכיר את הטרקטור הזה ידע שבצד אחד יש לו כף רגילה, עם אפשרות לסובב את הכיסא, ומן הצד השני יש לו מעין כף שעמה הוא יכול לחפור בעודו מרים ומייצב את הטרקטור. התחלתי לחשוך שמשוהו קרה, ולפתע ראיתי יד מנפנפת כאילו לשלום. לא ראיתי את הראש. התקרבתי לאט, ולפתע הבחנתי כי זכוכית הנהג סדוקה. כפי הנראה השמשה קיבלה צרור, והנהג נפגע. ואכן, לא היה נהג. מיד הבנתי מה קרה.

הודעתי על כך בקשר לכפר. אמרתי שאני מנסה לחלץ את הנהג, וביקשתי שיקרבו את הטנק לעזרה. התקדמתי ברגל, ולפתע נחשף לעיניי מראה מדהים: הטרקטור, שלא הספיק לסתום את הפרצה בסוללה, עומד בפתח כמו אנדרטה. הכול עובד, אבל אין נהג. כשהתקרבותי ועליתי לתא הנהג, ראיתי שהנהג שוכב על הרצפה. הוא חטף כדור מאחורי העורף. אולם בתושייתו הרבה הרים את היד לעזרה, כמו בים. לא ידעתי לנהוג בטרקטור, אך ניסיתי להיכנס לתא הנהג הקטן, שבתוכו מקופל מטה הנהג, רגליו תופסות את הדוושות. לאחר שהשתחלתי פנימה צעקתי: "איך מורידים את הדבר הזה?!". הנהג, שכנראה שמע את צעקתי, אמר לי בכוחותיו האחרונים: "אתה רואה את הכפתור הזה...? תלחץ עליו. אתה רואה את הידית הזו...? תסובב אותה". כך הסביר לי מה לעשות, עד שהטרקטור השתחרר מן העמידה הגבוהה. סובבתי את הכיסא, אך לא ידעתי איך לנסוע כשרגליו של הנהג מסתירות את הדוושות. משכתי את רגליו בבעיטה, וצעקתי לעברו: "איך מכניסים להילוך ראשון?". הנהג הסביר לי במעורפל, ובסופו של דבר הצלחתי להוציא את ה-jcb מתוך הסוללה לאחור. אחר כך הגיע הטנק עם החובש, העברנו אליו את הנהג, ומשם נלקח למסוק שחיכה עד שהפינוי שלי הושלם.



מיכלית דלק מצרית שהושמדה במפרץ סואץ
ע"י טנקים ממוצב המזח, מטווח 8 ק"מ

צולם ע"י עודד יסעור

מזח פורט תאופיק, אפריל 69

שמעון פרס משקיף על פגיעות במיכליות

המחלקה של יוסי בר החליטה לפגוע באי הדלק מדרום לעיר סואץ בטכניקה מיוחדת. אי הדלק היה הנקודה שעד אליה המיכליות יכלו להגיע. הן היו נקשרות לאי הזה, ומשם הדלק היה זורם בצינורות לבתי הזיקוק לעיר סואץ. זה, למעשה, מה שהיה סם החיים של מצרים ליד דמי המעבר של האניות בתעלת סואץ. עם תחילת מלחמת ההתשה הממשלה שלנו חשבה כי מכה באזור הזה תכריע את המערכה. תחילה הטילו את המשימה על צוללני חיל הים, שצוללו לשם והצמידו מטענים - פעולה שמשה דיין הגיע כדי לראות, אך לא הועילה. בחדרון בקצה המזח היה ספר של כל המיכליות בעולם. כל מיכלית שנכנסה - מיד רץ איש הצוות התורן לחפשה ולאתרה בספר. עם השמדתה סומנה התמונה ב-א. כך מספר עמוס המג"ד: "ביקשתי שיתנו לנו את האפשרות לפגוע באי הדלק ובמיכליות שליידו עם הטנקים במזח, ורצה אלוהים ואחרי יומיים נקשרה לאי מיכלית ענק בשם "סאטר אל פורט".

מטווח של חמישה קילומטרים ירה יוסי בר על המיכלית בטכניקה מיוחדת עם פגזי ח"ש. הפגז השני הדליק אותה, והפגזים השלישי והרביעי הבעירו את כל האי. המיכלית ואי הדלק שקעו, וכל חצי האי סיני התמלא בעשן. לימים התברר ש-96 אלף טונות של דלק גולמי, 11 אלף טון בנזין, ו-300 אלף טונות של אספלט "נאכלו" בשלושת ימי השריפה הגדולה. ארבע מאות כבאים הובאו מכל רחבי התעלה ומעמק הנילוס, ועשו מאמצים נואשים להתגבר על הדלקה. בתי הזיקוק, שלא פעלו מאז, העמיקו את העימות מול המצרים עד להפסקת האש. זו הייתה מכה נוראה למצרים, והצלחה כבירה לצוות הטנק שפגע והשמיד.



ביקור ועדת חנין וביטחון - מזח פורט תאופיק, אפריל 69

"היסטוריה" שני נשיאי העבר של מדינת ישראל בביקור במזח: שמעון פרס ויצחק נבון. באמצע שייקה גביש ומאחור המג"ד עמוס כץ.



מבעד לעדשת הטלסקופ של הטנק של יוסי בר, שפגע במיכלית המעלה עשן



מ.ק. 12. מכשיר קשר אוטומאטי ממשפחת vrc לידו רמקול. נקרא גם מ.ח.246 שניתן לכוון בו 10 ערוצי תדר. לידו מקלט עזר שנקרא מ.ח.442. ייעוד: קשר נייד לכוחות יבשה בתחום תג"מ. תחום תדרים: 30-75.95 מה"צ. תפוקת שידור 25 וואט. תקופת שמוש: 1970.

”המפות ההיסטוריות של מג”ד 46, סא”ל עמוס כץ

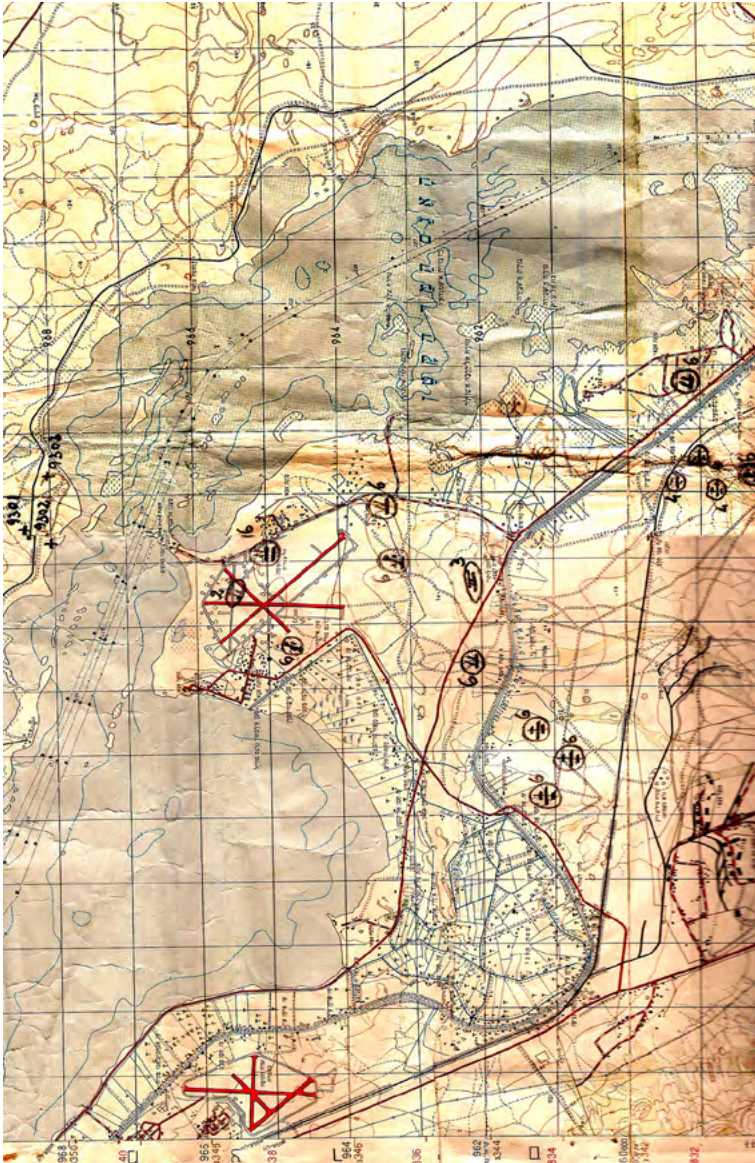

מספרי הקודים שהיוו מטרות לצוותי הטנקים



מספרי הקודים שהיוו מטרות לצוותי הטנקים

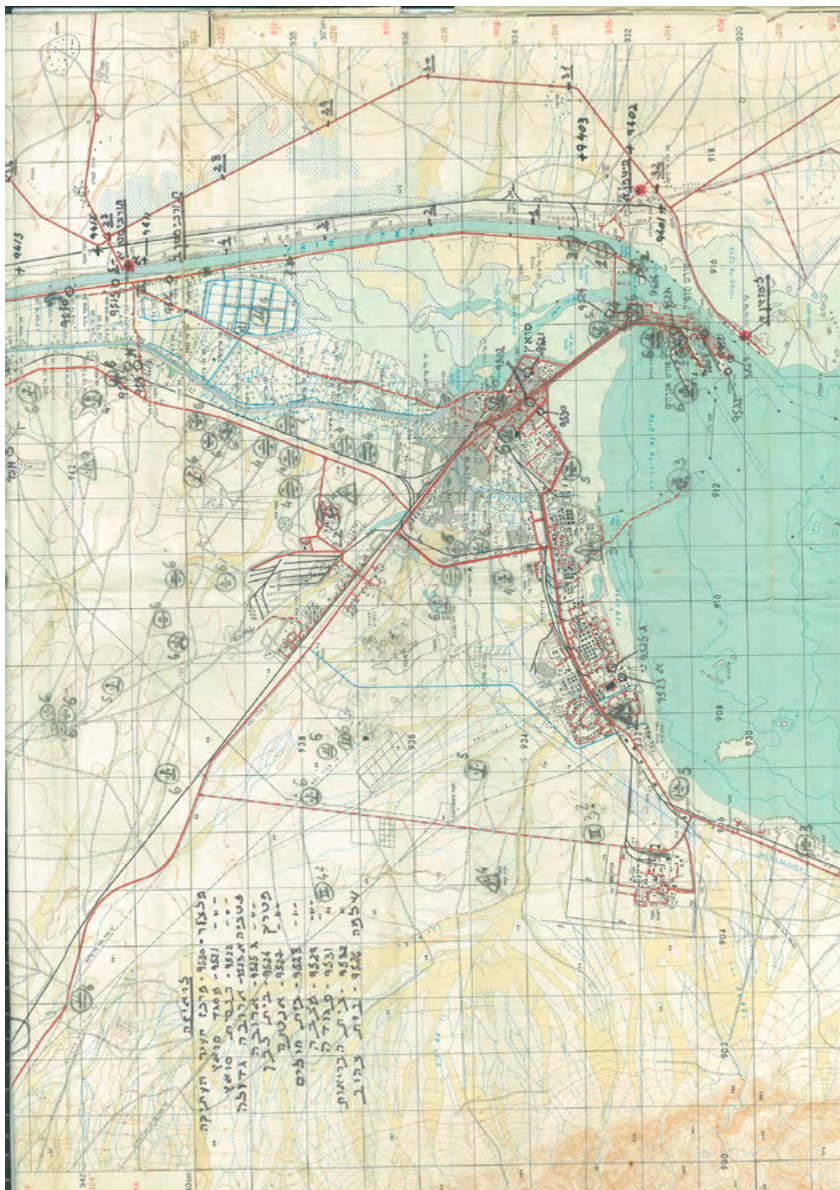

מספרי הקודים שהיוו מטרות לצוותי הטנקים

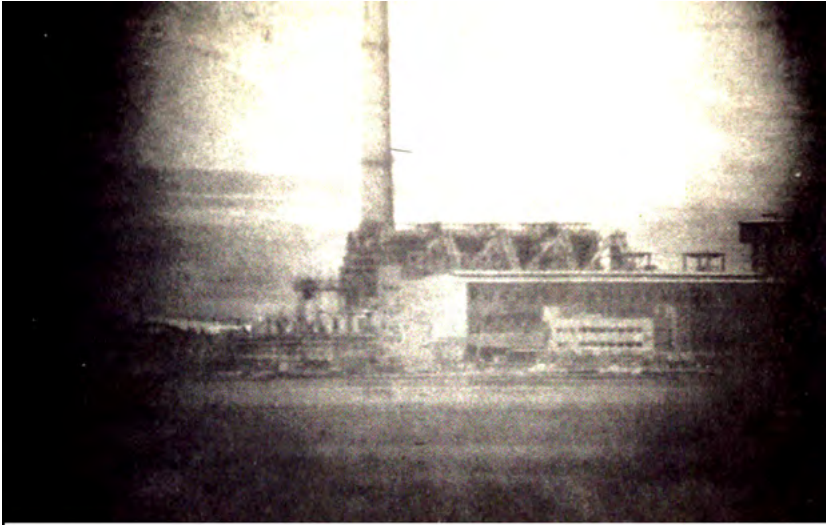

תחנת הכוח של העיר סואץ מבעד למשקפת, בטרם פתחה הארטילריה הישראלית בפעולה כנגד מטרות כלכליות על אדמת מצרים.



טנקים בעמדות אש מצפון לכפר



המג"ד עמוס כץ עם הרמטכ"ל חיים בר-לב, המח"ט ששון, ומפקדים בכירים נוספים, צופים לעבר בתי הזיקוק הבוערים בסואץ.

יוסי בר מספר:

"בסיומו של קורס קציני שריון נשלחתי לגדוד '46' טנקים, שהיה מוצב במחנה בחולות סיני. שם הוצבתי כמפקד מחלקת הטנקים בפלוגה ז'. מפקד הפלוגה, גדי, קבל אותי לריאיון קצר שבו נאמרים הדברים הרגילים: "איפה היית ומה עשית", "שכח את מה שלמדת בקורס קצינים כי החיים לא דומים לזה", וכיו"ב. מסביב היו רק אוהלים, טנקים, חול, חול וחול. התברר לי שתחת פיקודי יהיו טנקיסטים ותיקים ממחזור מאי, שכבר עברו לא מעט ומכירים היטב את משמעת השריון הקשוחה ואת כל הדרכים לעקוף אותה.

בימים שלאחר מכן ערכנו אימונים, מסדרים, טיפולים בטנקים ושגרת מחנה של צבא החושב שהמלחמה הסתיימה בניצחונו המוחלט, הסופי והמוסרי. ובעצם, לא רק הצבא חשב כך - כל המדינה הייתה עסוקה בחגיגת הניצחון, בפולחן הגנרלים ובמתן פירושים היסטוריים ודתיים למצב החדש במזרח

התיכון. בחולות המדבר הלוהטים, בדיונות האין סופיות שהקיפו אותנו, התנהלו פעילויות שונות ומשונות של צבא העם, בדואים, מברחים ומפרקי מוקשים, שעזרו לעצמם ולרוחות המדבר לכסות את שרידי המלחמה שאך זה הסתיימה. המחנות והמוצבים, כלי הרכב והגוויות השרופות נבזזו, כוסו ונעלמו תחת חולות נודדים שהשתרעו מאופק לאופק, אולם כל זה לא עניין אותי כלל. רציתי לשכב עם החברה שלי, ורציתי להסתדר איך שהוא עם הטנקיסטים הוותיקים, שחלקם כבר תכננו את השחרור המתקרב. בשגרה המעצבנת של גדוד טנקים במדבר הייתי עדיין טירון שבודק את גבולות המרחב ואת חוקי המשחק שבו משתתפים מכוונות המלחמה והחיילים המפעילים אותן. חיילי מחזור מאי שכוננו 'אינדיאנים' היו אמורים ללמד אותי משהו על החיים ועל היחסים האינטימיים והמיוזעים הנוצרים בעומק הצריח. כבר התברר לי שגם אחרי קורס קציני שריון של צבא מנצח וחוגג - יש עוד מה ללמוד. שבועות אחדים של שגרת טנקיסטים במדבר. אחזקה ותפעול של טנקים כבדים וכלי ירייה המתכסים שוב ושוב בחול המועף בכל רוח וחודר לכל פינה. לקום בבוקר ולפקד על החבר'ה השרים כל היום שירי זימה וערגה בשלל שפות, ומסתכלים על קציניהם הקיבוצניקים, המופקדים על השגרה, בתערוכת של חשש, תיעוב וזילזול.

גם מפקד הפלוגה, גדי, בין גיחותיו התכופות למגורי הבנות והשד יודע לאן עוד, חייך בסרקסטיות בשיבות הקצינים שעסקו בצרותיהם של טנקיסטיים ותיקים, בני עשרים, ורוויי הורמונים.

גם הוא, גדי, כבר ראה את השחרור ותכנן את החגיגות עם נשות חבריו הטובים, קציני השריון הוותיקים שנהרגו במלחמה. ובכל זאת, כך נלמד כולנו בקרוב, השגרה המוזרה תשתנה באחת.

הפקודות כבר בדרך. אנחנו יורדים לקו בתעלת סואץ. החיילים, ערב רב מכל תפוצה, הסבירו לי שבקו זה לגמרי אחרת, וזה הרבה יותר משוחרר וחופשי. אתה אדון לעצמך, הרחק מעיני המפקדים. מובן שזה היה ההיפך ממה שהם חזו. עוד לפני שזכרתי את שמות אנשי הצוות, עלינו על מובילי טנקים וירדנו, מהלך לילה שלם, למוצב מול נמל סואץ."

חתוך הספר "שלח" של גדוד 46

"כל גדוד 46 פוזר, במהלך אחד, והחליף את החיילים במוצבים לאורך תעלת סואץ. האורות של סואץ מזכירים את חיפה - המפעלים ובתי הזיקוק והאניות.

כך התעוררנו בבוקר ומצאנו את עצמנו על משטח רציף צר הבולט אל המפרץ ומוקף במים מכל הצדדים. לידנו הייתה לגונה, לפנינו מפרץ בקצה הים האדום, כלומר ים סוף. אחרי התארגנות קצרה בין הגרוטאות והמחסנים שנבזזו, מצאנו את עצמנו מול עיר נמל, תעשיתית וסואנת. לפעמים אנחנו עושים בהיסח הדעת הכנות לבלתי ידוע המחכה לתורו. במהרה צפו ועלו תכונותיהם ודרכיהם של כל השותפים במחזה האבסורד. קרול מרומניה, נהג הטנק הביישן.

רחמים, תותחן צלף ללא רחמים. אסולין עלה רק כמה שנים קודם ממרוקו, וכלל לא תכנן להיקלע למצב הזה. אינג'לה, המכונאי, קטן קומה ורב התושייה. היום אנחנו אומרים 'איזה חבר'ה'. בתוך ימים אחדים התאקלמנו במחנה הנופש הזה בקצה הים האדום. דגים עלו על שולחנו, וטוביה הקפיד על תזונת העורבים השחורים כמו גם על הכשרות במטבח מאולתר, בין גרוטאות הברזל ושלדי הספינות. בהפתעה גמורה נפתחה אש. זה היה בשבת, ועלה בחייהם של חיילים. זו הייתה רק ההתחלה. 'תקרית' קראו לזה אז. מן משהו מקרי כזה. במקרה עברנו בסיני, מרחק 500 ק"מ מהארץ, רק במקרה נתקענו כאן באיזה תקרית מחורבנת. אף אחד עוד לא תפס מה מחכה לו. פתאום התברר שהמלחמה הנוכחית איננה כמו זו הקודמת. מטר בלתי פוסק של פצצות ופגזים וקליעים ורסיסים ונתזים שכוונו ונחתו על הטנקים וכל דבר שזז בנמל הרפאים. פתאום אנחנו חוטפים ונפגעים ומפחדים ויוצאים במזל מעוד תקרית ועוד תקרית. מובן שתוך זמן קצר נמצאה תשובה ציונית הולמת. אנחנו מתחילים להפגזי את העיר ולהבעיר את בתי הזיקוק. אחרי כל תקרית כזו נופל פתאום שקט.

בשני הצדדים מלקקים את הפצעים ומצחצחים חרבות. תוך זמן קצר נשלמת המלאכה ואפשר לצאת בכוחות מחודשים ובנפש חפצה לתקרית הבאה. איכשהו השקט נמשך והאש לא פורצת. איכשהו מתחילים שוב להתרגל לשגרה רגועה. בבת אחת הכל מתהפך. בשתי יריות פוגע צלף מצרי בקרול וברחמים. שניהם נפצעים ומאבדים דם רב. הם מפונים, ואחרים מבוהלים מובאים להחליפם. עוד פעם השקט הזה שלפני הסערה הבאה. עוד פעם זו לא באה. עוד פעם באה האש והפעם בדרך שונה, לכאורה נסתרת ולמעשה אך שקופה. מישהו יורה צרור באוויר, מדווה שירו עליו, ומקבל אישור להכניס להם באבי אביהם. ושוב מתפרצת אש ושוב נהרגים ונפצעים וחוזר חלילה. תכיפות התקריות עולה וכך גם מפלס הפחד והדיכאון. זה כבר לא ייגמר טוב, וגם לא ייגמר מהר. זה נמשך ונמשך כל יום, עוד כתישה ועוד נפגעים, עוד יותר קשה. עוד הפגזה רצחנית,

עוד מיכלית נפט בוערת במפרץ, עוד עין תחת עין ועוד שן תחת שן. כמו בכל מלחמה - שוב מתחילות להתארגן קבוצות, מזימות ושחיתויות. ברשת הקשר הגדודית אני שומע את אחד הקצינים מבקש להביא אליו לקו את דידי היפה. אנחנו, כמו עכברים מטונפים מפוחדים, צריכים לשמוע ברשת הקשר המבצעית על מעלליו של גברא רבא, בחור יפה שיוכל כנראה ליהנות גם בגיהנום. שוב תפנית בדרך התנהלות הדברים.

הפעם מציבים המצרים טנקים מולנו, במרחק 5,000 מטר. הם לא אוהבים, כנראה, את פגיעותינו המדויקות במיכליות הנפט ובבתי הזיקוק. הם גם לא התרשמו מדעתם של קציני השריון הבכירים שלנו, שהתרגלו לתמרן את האויב בקרב תנועה ואש לשטח ההריגה או להפתיע אותו מהעורף.

מתברר שיש הבדל מהותי בין הטנקיסט הישראלי על הטנק האמריקאי לבין הטנקיסט המצרי על הטנק הרוסי. אנחנו יורים מהר שניים או שלושה פגזים, ויורדים לאחור לשטח מוסתר. המצרי יורה פגז אחד, ונשאר במקומו. עוברות 4-5 שניות, ואם יש לך מזל הפגז מחטיא אותך. אסולין, שעבר לצוות שלי רק לפני ימים אחדים, שר שירי געגועים בצרפתית. עד עכשיו הוא לא מבין מה הוא עושה כאן? ואיך זה נחת עליו? הוא כל כך מתגעגע לחברה שלו בצרפת ומראה לנו את התמונות שלה. עוד פעם ועוד פעם אני מסביר לו איך עובד הטנקיסט המצרי: הוא עומד במקום, לא מסתתר, מחכה שתיחשף בעמדת אש, ואז יורה פגז אחד מדויק שעליו רשומה הכתובת שלך: ז'אקו אסולין, טנק מ"מ, מחלקה 3 פלוגה ז', מזח פורט תופיק, סיני.

כולם אוהבים את אסולין, את טוב ליבו, סבלנותו, געגועיו וסיפוריו הפשוטים והאותנטיים על חייו בצרפת או מרוקו. אני אומר לו שוב ושוב שהוא בטח רוצה בטובתנו, לכן כאשר אני אומר 'סע אחורה' הוא חייב לנסוע מיד אחורה. זו תחרות עם פגז שייקה הטנקיסט המצרי. פגז עם הכתובת שלך'.

כמו שניתן לצפות, למחרת אנחנו מקבלים פקודה קצרה ופשוטה: חסלו את הטנקים המצריים. פשוט כך, בלי שום תוספת או הסבר. חסלו אותם. תוך זמן קצר אנחנו שוב תחת אש מתמרנים לעמדות ירי, וחוטפים הפגזה איומה שכותשת את בטון הרציפים ואת כל המבנים שהיו פעם מחסנים ובתי מלאכה. מעמדת ההמתנה אני רואה את המצרי. כמו אומר 'אני מוכן לדו-קרב'. בתרגולת הקבועה אנחנו מתכוונים לעלייה לעמדת האש. בקשר שואל אותי הסמג"ד אם

חיסלתי כבר את הטנקים המצריים. אני שואל את עצמי עם דידי היפה נמצאת אתו רק ארבע שניות, או שאנחנו גמורים. אנחנו עולים ויורים. פעם, פעמיים ושלוש, וחזרה אחורה. המצרי יורה בכל פעם עוד פגז עם כתובת, ופוגע בדיוק במקום שבו עמדנו לפני שנייה. 'אסולין', אני קורא בקשר הפנימי, 'אתה מוכן? בסדר?'. 'המפקד', הוא אומר, 'עכשיו נכניס להם'. ההפגזה הנוראית נמשכת, נראה שכולם מוכנים. 'קדימה לעמדת אש', אני פוקד. אסולין משחרר את הברקס, והטנק מתקדם לאט, מגיע לעמדה, ועוצר. אני מצמיד משקפת ורואה את המצרי, וטראח - רשף אדום מלווה את הפגז היוצא לדרכו. 'אסולין', אני קורא בקשר, 'סע אחורה מהר'.

עוברת שנייה. אסולין לא זו. הפגז בדרך, עוד שלוש שניות. 'סע אחורה מהר', אני צועק, 'סע, אסולין, סע כבר, אידיוט'.

אסולין פותח את המדף, יוצא החוצה, נעמד מולי וצועק: 'ככה אתה מדבר? עכשיו נראה אותך גבר'. 'בסדר, בסדר', אני אומר, 'אתה צודק, אני מתנצל, אבל בחייך, הפגז בדרך, סע אחורה מהר'. הוא נכנס לתאו, מסיע את הטנק ויורד לאחור, ותוך שנייה שורק מעלינו הפגז. אני רועד ומזיע כולי ואסולין אומר לי: 'תזכור, אני תמיד מעדיף שמדברים אליי יפה'."

* * *

כתוצאה מיכולתם של הטנקים מסוג m48 a, השארנו שם מחלקה. לצערנו הרב, לאחר זמן מה המצרים פשטו על המחלקה ובהפגזה נוראית הרגו כמעט את כל המחלקה. שניים נלקחו בשבי, אחד ניצל - מפקד המחלקה צביקה שרמן, שכתב את כל הסיפור:

"הסיפור מתחיל ביולי 1969. המחלקה הזו, שהתאמנה בטנקים m48 ירדניים על ירי עקיף וחצי עקיף לטווחים רחוקים של 15-20 קילומטר, ישבה במזח. הכול התחיל לפתע בשעה 18:30.

לאחר שלא הצלחנו לפגוע במיכלית שנכנסה לנמל, התחילה הפגזה מסיבית. כל מטר נפל פגז. ראיתי דרך הפריסקופ כי הכול בוער: המחסן, חדר האוכל. לקראת השעה 19:00 הבחנתי בפריסקופ בחיילים מצריים עם קלצ'ניקוב ביד על הסוללה, במרחק של שניים-שלושה מטרים מאתנו. מיד נתתי הוראה לנהג - 'נוע לאחור', ולירות במקלעים. הודעתי בקשר למחלקה על פשיטה - שיבצעו תרגולת פשיטה שפירושה כניסה לפריסה מתאימה. צעקתי בקשר למג"ד:

'עולים עליי, עולים עליי', ומה שהפריע לי ששני הטנקים לא ענו לי. יריתי סרטים של מקלעים ופגזי נפיץ לכיוון המצרים, ונסעתי ליצור זווית אש טובה יותר. לצערי, עליתי על ערימת צינורות ופרסתי זחל. לפתע, בעודנו עומדים על הצינורות, פגעה בזוקה בטנק. התותחן נפצע, ולאחר שחבשתי אותו, המשכנו בירי המקלעים כלפי המצרים.

כל אותה עת הייתי בקשר, מבקש תגבורת מהמחלקה בכפר, וזו משום מה לא הגיעה. לפתע שמעתי שמישהו קורא לי. פתחתי את המדף, והתברר לי שזה הנהג של הטנק, שלא ענה לי. ירדתי עם הטען מהטנק והלכתי לכיוון שני הטנקים. שלמה סקנטיה, שהיה בטנק הגור, שכב בחוץ עם בטן שסועה, ושאר הצוות היה בתוך הטנק ללא הכרה."



התותחן הישראלי יצחק מחולתא, שבנע במובילית-הדלק המצרית העולה
 מלחמת ברקע - משתוף לאחר הקרב על הזנח המזרחי מתעלה
 פואץ - 5200 מטר מהמובילית המוערת.

"עיתון מעריב": המיכליות הבוערות

הנפיע בער במפרק

מאת: **עזרה ינוב**



המיכליות המצריות, שאז אל צאית עולה בלחות בספר שואף, מן נוש תפוק, חילוי נחיל ששנו בת, בנטיס לעברת מהסות חושאל

אני מרחם עליהם, אני יודע
הוא יושב עד הסוף בפורט הטיק
היבטי יקבר מיכליות הנפש המצי
יית נשאר אל מאראתי, אצות
התשובה שהתקבלה המרות קשו
ספר המורה שהתקבלה לגבי
מאת משרים משרים התמונה ו-
התמונה מענה שחורה עד פורט
אכידים.

המרחק בינינו לבין המיכליות הוא
עדת היה, נא, 5.5 ק"מ בדיוק, כפי שי
ספר יחזק אשכנזי המזוקן, אשר ירה
איתו בוקר מתוך סוג 50 ראשון לי
עבר המיכליות, שלוש המגנים האמי
יום שטרו לאחר סבו רק השליטה את
המלאכה.

המפת והרשימה שברם התמונה למי
היווה התחילת משיבת העצה כפי
שכתבה לי, להשיג ימים נוצרים, כי
עלם ספרן בהתמצאות הדדיות, כי
מיכליות כגון, מי היה ראשון ששנע בו
תמדת העלסים, מי יוכל את הנשק
טי-50 של אותו בוקר, פגזו של מי
שנע בחדר המגורים שברחתי המי
כליות?

המרחקים מתחרים זה בזה בדיעה
שמה האנויות המצריות שנשעו כי
ספרן, קיבולן ונשמן, שנת אישית וי
מספר אנשי הצוות, ויש שהתקיימות כי
היום זה עולה אלמם על ההתמצאות
מסודרת קבוצת היגיה הלאומית של
המורגל הישראלי.

במיכליות המצריות שזוהה כעלה
לפת של 20 אלה טינה נס, פעל צוות
מי כישו מלחים מצריים, כאשר פיצו
בה הלחכות, לא נראו אנשי צוות קופי
עם המיטה, מסוגות מצריות קטנות
ואישיה נוסף להתערב לכלי-המים שי
מטני נששכו כמותו עצומות של דלק
מוצר על פני המים, אך כל מבינתו
בירה, ואי-אפשר היה לדמיש למי
הים כל עזרה המגיעות חודר למעגלי
הן סבלי להרשים, אם כי לא הטיחו
עלייה כמות צהלי.

השטח עזרה לסקיני הבורחים לבי
שי את הולצותיהם המאובקת ושמן
שפוחה לעבר עומדי-המים, לרועק
פעל מגנים לקראת קבלת שבת והאורות
ולהתכונן לקראת קבלת שבת והאורות
המהה התנגות, כסליי תלסיק נמנ
יו, והחברים פארו בטרות.

המצרים ביקשו להתחכם

התחילום המצרים ביוזמה הבריחה

יש שהחלישות הולמת פעל ראשי
חילינו ללא מענה, ויש שהמענה בא,
ואו מתמלאים כחורים כימי הדיפת
רחמים גדולים על המצרית.
כאשר ביום ימים עבר פתחו חילוי
מוצב מצרי באט לעבר סוור צהלי ב'
גורלה דוריסאי, כשני קילומטרים
משפון לאגם גדול - הישבה את,
המצרים ביקשו להתחכם ועברו להשי
עלת ארטילריה המכה הנגדית היתה
מוצבת אשר התקת והתסיסה שניתנה
על אשיותם של המצרים לכל אורח

לעמדות ירי ולהתמודד עם הנשק של
מנים ימי מביח'אלא. מסרוק של
קום שילה הנשק הישראלי מנן ושייחה
את אשר הנשקים הרוסים והשני נכחו
מיד אל מאחורי סללת הנשק, ויתול
לא נוטה לעלות לעמדת ירי,
מול איסמעיליה הופיע במפתיע
את האש הארטילרית של הכוחות ה-
מצריים, רק שניות מסורות ריקה פעל
למולן המרוסק של הנית העובדה, ו-
כבר אילצוהו סלעני המוצב סמוך לי



מ"מ הטנקים יוסי בר, רגע אחרי הפגיעה במיכלית נפט



המיכלית הבושרת - מבט מתוך הבונקר שהיווה חמ"ל לאניות ולמיכליות שצוות הטנקים עקב אחריהן לצורך השמדתן.



משקיפים על המיכלית הבוערת



בתי הזיקוק של סואץ מבעד לעדשת משקפת

צביקה שרמן ממשיך: "ניסיתי להיכנס לתוך הצריח, וכמעט איבדתי את ההכרה בגלל הגזים שנפלטו מתוך הטנק. ביחד עם הטען הוצאתי את הצוות החוצה, ובאותו רגע הגיע הטנק מהכפר כתגבור. העמסנו את הפצועים על הטנק ונסענו לכיוון הבונקר של הדוקטור. בדרך עברנו דרך טנק סמל של פריש מוניק. ראיתי מדפים סגורים ועשן העולה מבפנים. הגעתי עם הטנק לבונקר של הדוקטור, כי הייתי היחיד שידע היכן הוא נמצא. הדוקטור, שראה אותי מייד, השכיב אותי. הספקתי עוד להגיד למפקד המעוז שיצא לחפש את הטנק החסר. לקחתי מכשיר קשר קטן, והייתי בקשר עם מפקד המעוז שמשום מה התקשה למצוא את הטנק. לבסוף, כשמצא את הטנק, הודיע כי אחד נעדר (ברוך סבשי) ושיש שלושה הרוגים. יצאנו ועשינו סריקות בכל המזח, העלינו פגזי תאורה, ורק לאחר שהשתכנענו שהוא איננו, חזרנו לבונקר הפצועים. כעבור כמה ימים הצלב האדום הודיע שהנעדר שנלקח בשבי כפצוע - נפטר מפצעיו מאוחר יותר. גם זח"מ עם תגבורת מהכפר הגיע. הנהג היה לא אחר מאשר אחד מהטרקטוריסטים. הוא שמע מה קרה, תפס יוזמה ודהר למזח. בדרך, גם הוא חטף בזוקה, אבל המשיך. כשהגיע למזח העמסנו אותו עם הפצועים לכיוון רס מסלה, שם חיכה ההליקופטר שפינה את כל הפצועים.



סג"ח ירושלמי אמנון, בחצר המזח

כל הזמן הייתה התבצרות במזח. החומרים שמהם התבצרו היו צינורות שהשאירו המצרים, ושאר חומרי ביצורים.

הגישה לתוך המזח הייתה קשה מאד. בדרך שעברה ליד הכפר צלפו ללא הפסק. בניסיון למנוע את הצליפות, העלינו כל הדרך למזח סוללת עפר שהחזיקה בדיוק יומיים, ולרוב נפלה מהפגזים או מהרוח, או משניהם ביחד.

מפקדת גדוד 46' ופלוגת המפקדה ישבו בבסיס טילים על ציר המיתלה, במרחק של כ-13 קילומטר מהתעלה. פלוגה ה' ישבה באזור האגם המר הגדול, פלוגה ז' בקوبرה בעוד שהמחלקה שלה הייתה עם יוסי בר במזח, פלוגה כ' שבאה מגדוד החרמש 195 ישבה על המזח ובכפר שט, וצוות נ"ט וסיור בראס סודר. כוחות הת"פ היו סוללת ארטילריה ואנשי שייטת, שישבו מדי פעם במזח, ופלוגה ו' שהייתה כפופה לגדוד 195 החרמ"ש בגזרה הצפונית".



(ליאורה בצד ימין)

כך מספר יורם נוריאלי, קצין רכב בגדוד 46' ולימים מ"פ מפקדה: גידלתי חבורת נהגים ששימשו לא רק כנהגים אלא גם כאפסנאים, טבחים, דלקנים. כולם נתנו 'ראש גדול'. לדוגמה, באחד הלילות יצאו קליין ואדושינסקי עם מיכלית תדלוק כדי לתדלק טנקים בכפר לאחר ליל לחימה קשה. בהגיעם לכפר, כאשר ראו כי הלוחמים ישנים, החלו לתדלק בעצמם את הטנקים. לפתע הגיע המג"ד. תחילה חששו, שהרי אסור להם בתכלית האיסור לתדלק טנק לבד, בלי עזרת הצוות. אולם לאחר שהסבירו למג"ד הקשוח מה הם עושים, קיבלו על כך שבוע חופש". גם את כל האספקה היו מכניסים למעוזים בלילות: מים במיכליות ובג'ריקנים, דלק, סולר, תחמושת ומזון. כל זה היה נדחף על גבי רכב 6x6 - גרוטאות ששירתו במלחמה (כפי הנראה ממלחמת סיני). תמיד היה חשש להוציאם למשימה, שמא ייתקעו בדרך. שלא לדבר על כך שכלל לא היו מוגנות. אנשי הקבע היו מי שפקדו על שיירות האספקה, כדי לא להטריד את הלוחמים, וכדי להיות שותפים למאמץ המלחמתי. אחוות החיילים והלוחמים הייתה מושלמת. כולם נהנו מהפעילות הזו, עד כמה שניתן לומר "נהנו". עשו את עבודת הקודש הזו ללא עוררין.

משה פורשמידט היה מפעיל "ריו בום" - משאית מנוף שנועדה להוציא לרוב את מנועי הטנקים המקולקלים מהתובה. יום אחד נקרא לצאת לעין מוסא, לעבודה. בדרך לשם שמע יריות והבחין באש כבדה לעבר המזח. במכשיר הקשר הנייד שמע את שמידוב, קצין החימוש הגדודי, מודיע כי רכב התהפך בכניסה למזח, וכי יש צורך דחוף לחלץ נפגעים. בכניסה למזח ראה משאית של חיל האוויר שנשאה דלק, נשק וציוד, וגררה תותח נ.מ.. המשאית התהפכה בסיבוב (יש להניח שהנהג לא הכיר את הדרך, פחד מההפגזה, ונסע מהר מדי), ומתחתיה שכב הנהג הפצוע. את החיילים כבר פינו על גבי הטנק שהגיע, וניסיונות החילוץ החלו מיד. בינתיים הגיע המג"ד. במשך כל הזמן הזה ההפגזה המצרית המשיכה, משום שהמצרים הבחינו בכלי רכב רבים מרוכזים בצומת המזח והכפר. בשל כך, בכל יציאה של הפגזים היינו רצים לסוללה, נשכבים, וחוזרים לעבודה. לבסוף הצלחנו להפוך את הרכב בעזרת משאית מנוף, והוצאנו את הנהג שרוף כולו.

המ"פ הראשון של פלוגת החרמש היה יגאל חקלאי. הם ישבו במזח, וטראח - בשבת הראשונה פגע פגז בחדר האוכל, והכל נפגע ונהרס. יגאל, שהיה חקלאי,

החליט שהוא "יורד אל מתחת לאדמה". הוא השיג טרקטור, התיישב עליו, וחפר בור ענק בצורת עיגול - כביכול בונקר תת קרקעי.

מעל לבור יצר תקרה, ועליה פיזר צינורות (מאות מהם היו מפוזרים במזח). על שתי שכבות של צינורות הניח אדמה, מעליה שכבה נוספת של צינורות, וזו הייתה תחילתה של שכבת הפיצוץ המפורסמת - השכפ"צים. הצינורות, קוטרם מטר, ששימשו להעברת דלק במפרץ, מאי הדלק לבתי הזיקוק. הם היו מונחים במזח בכמויות, כשקצה אחד שלהם מעל למים. חיילי הטנקים שישנו ליד הטנקים הבינו במהרה כי מעתה ואילך הצינור יהיה מקום הלינה שלהם, וכך היה.

בקצה השני של הצינור הייתה מעין רשת מברזל, שהורכבה מריבועים-ריבועים. היא סגרה על הצינור כדי שלא ייכנסו אצות-ים או מיני מזהמים אחרים. החיילים הישראלים נהגו להסיר את הרשת, לחבר אליה חט-10, ולזרוק למים. כך החלה עונת הדייג היומיומי. הדגים היו נהדרים.

יום אחד הגיע לביקור טליק, מפקד הג'יס. אצל אחד הצוותים הבחין בכעשר תבניות ביצים מונחות בפתח הצינור, כלפי המים, ושאל אותנו: "לשם מה כל כך הרבה ביצים?". אחד הבחורים השיב לו: "אנחנו מחכים שתגיע אספקה חדשה, ואת אלה אנחנו דוחפים למים". לימים סיפר לנו ברק, נהג מ"פ, כי הכי טוב לאפות דגים עם עיתונים. הרי לנקות את הקשקשים של הדג אי אפשר, כי אין כלים, אז כך עושים: לוקחים דג, פותחים את הקרביים, ועוטפים אותו בנייר ושכבות עיתון רבות, ואז מניחים על האש הגלויה. האש שורפת שתיים-שלוש שכבות עיתון, ושאר שכבות העיתון סופגות נוזלים מהדג ומהוות שכבת מגן כנגד שריפת הדג. כך, מצד אחד הדג לא נשרף, ומצד שני השכבה העליונה של הדג לא נדבקת לעיתון. אחרי כעשרים דקות מסירים את הדג מהאש, מקלפים את העיתון, והדג נשמר. ללא עיתון, ובטעם גן עדן.

עמוס המג"ד, שפיקד מאוגוסט 1968 ועד נובמבר 1969 מספר:

"זה לא היה פשוט להחזיק צבא במרחק של 120 קילומטר. מכברית עד ראס מתרמה (60 ק"מ דרומית מראס סודר). תשתית לא הייתה, עוד לא היינו מאורגנים לישיבה באורך שכזה. היה צורך בהבאת מים, אוכל, קרח, וכן בסלילת קווי טלפון וחשמל, וכל זאת תחת צליפות המצרים.

את השק"ם היינו מארגנים בחבילות יומיומיות לכל מוצב.

הריו (המשאית) הייתה מגיעה למוצב, זורקת את החבילה, ומסתלקת במהירות רבה - ולו רק שלא תיפגע מהמצרים שידעו לטווח. עם הזמן זה נעשה הרבה יותר קשה. מה שחשוב היה התנהגות המפקדים: דוגמה אישית, אומץ ציבורי, עמידה בלחץ".

שאלתי את עמוס גם על היחס לחיי הפרט, והוא השיב: "כל יציאה שלי הביתה, פעם בשלושה שבועות, החלה קודם כל בביקור במשפחות הנופלים, אחר כך ביקור אצל הפצועים, ואם נשאר קצת זמן - הלכתי לישון. הרבה". עמוס ממשיך: "הפלוגות חיו בשגרה קווית. או יורים, או ישנים מתחת לרשתות בחניונים, ללא סדרי ארגון או מנהלה. היינו רק מנסים להתבסס. למשל, הבאנו להם מקלחות שדה, אך המצרים איתרו את החניון והפגיוזו. הייתה דילמה: האם לתת להם תנאים ולהסתכן, או לנדוד? אני העדפתי שיישארו בחיים, כך שהטנקים היו כל הזמן נודדים. אף פעם לא חנינו באותו המקום, כדי שלא יתגלו ויטרידו את המצרים".

הסמג"ד יוסי בן חנן מספר: "במשך חודש הייתי יורד בארבע בבוקר עם יחידת הצלפים, וצולף בין המעוזים. המצרים היו פרוסים לאורך כל הקו, והטרידו אותנו מכל מקום. אנחנו הטרדנו רק מהמעוזים. רצינו להפעיל עליהם לחץ גם בשטחים שבין המעוזים, שלא ירגישו 'בטוחים'. פיתחנו שיטת צליפה. ראינו שכשהמצרים צולפים, הם נכנסים לבונקרים באותה גזרה ולא יוצאים יותר, ובזה נגמרת התקרית".

עודד המ"פ ממשיך: "כל הנושא של אחריות המפקד הוביל ללחץ עצום. המתח נמשך כל תקופת הישיבה במזח. אם הייתי אומר לחייל ללכת לתצפת בחוץ, ידעתי שיש סיכוי של 50% שהוא ייפצע או ייהרג. במשך התקופה היו לנו 17 הרוגים וכמה עשרות פצועים. החלו כל מיני רגישויות לרעשים אופייניים, שקשה להתגבר עליהם. כמו רעש שנשמע בזמן סגירת מקרר, הדומה לרעש של יציאת פגז. כך גם בבית, בחופשה, הייתי קופץ כחתול כשמעתי את המקרר נסגר".

כתבה מעיתון מעריב, 3 באפריל, 1987



דגל נקוב

(סוף מעמוד ראשון)

בלי הכרעה, עם חיפוש בלתי-פוסק אחרי דרכי תגובה ונטילת יחמה. את ההתשה זוכר פלד כמלחמתו הקשה ביותר - והוא כבר עבר ארבע מלחימות.

אחרי פלד דיבר אלוף מיל. אברהם ארן. כבר שנים רבות שש"ברן" הוא אורח. בלי מורא סיפר על מפקדים תר-קפניים מרי שרצו תמיד, או בהתשה, לפשוט לצד השני.

באולם ישבו המפקדים הצעירים של העוצבה. הקרינו להם גם סרט על קרבות רמת-הגולן. בסרט, כמו ב"שושלת", הכל נראה נקי, דופק לפי התוכנית, כל חייל נוחת במקומו הנכון, אין זיעה, דם וסירחון חללים. חבל רק שהחיים, ובעיקר במלחמה, לא עובדים כך.

3.4.1987

כחייל יצא לי לשרת רוב שלוש שנותי ביחידה הזאת, רחוק מיחסי-ציבור, שציינו יחידות כמו חטיבה 7. ישבנו בחולות בירת-מארה והתעלה, עשינו צמ"פים, גידלנו עז, אכלנו אבק, וישנו שלוש שעות בלילה טוב. לא העלינו על דעתנו כי בסתיו 73, שנר"א זה שלו, תתרגש ותבוא על העוצבה במלחמה, שתכלה את רוב חייליה.

ההתשה הצמיחה בעוצבה מפקדים כמו יוסי פלד, יאנוש, ברוחן ולפירות, שטיפסו אחר-כך בצה"ל. פלד, עכשיו אלוף פיקוד צפון, היה בהתשה מג"ד בן 26, צעיר מדי לטעמם של כמה מפקדים אז. בכנס אתמול בחר לעשות את ההקשר בין ההתשה לבין החזית הנוכחית שלו כיום, דרום-לבנון: קרב

עודד מציג את הדגל שהיה מונף במזח במלחמת ההתשה



לילה מחוץ למעוז: החשיכה משתסעת בפגזי-תאורה.

לילה בתוכו: קריאה בספר מעידה, כי העצבים כבר נתחשלו.





חנוכה 1969 - חנוכייה עשויה מתרמילי פגזי הטנקים



אשכנזי התותחן ומ"ם יוסי בר, ליד הטנק



מחלקת הטנקים ברגע של שקט

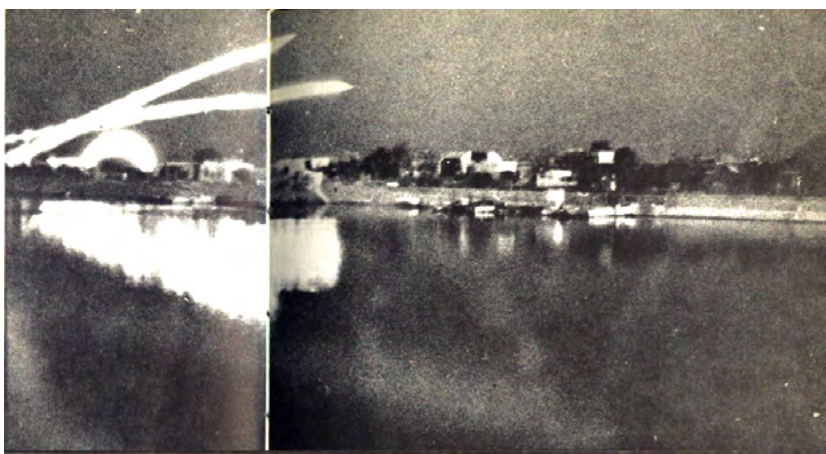

כפרחי אש פורחים פגזי הארטילריה בשמי התעלה ומציתים את מימיה.

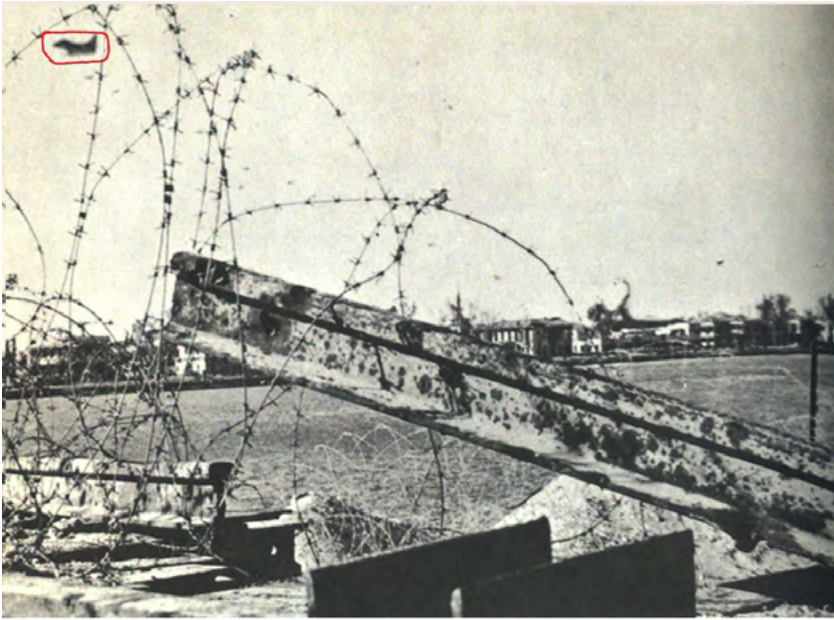

מטוסי „סקייהוק” בתקיפת הפצצה בדרום התעלה. המטוס שלמעלה משמאל
כבר הטיל את פצצותיו.

פצצות ה„סקייהוק” פוגעות במטרותיהן.





עודד מסתפר לַצלו של טנק החילוץ



כך היינו סוללים את קו טלפון. שני קוונים הולכים עם התוף לאורך הסוללה.

תעמולת הצבא המצרי כנגד רוח הלחימה הישראלית

דפי תעמולה שהצבא המצרי זרק על המעוזים להרפות את רוח הלחימה של חיילי צה"ל שישבו לאורך התעלה (כפי שנמסרו לי על ידי ליאורה ניצן ששימשה כפקידתו של המג"ד עמוס כץ).

אנושות של הכוחות המצריים



תמונה מראה כיצד מתיחסים
הישראלים לערבים.

משמר כבוד מצרי. התמונה פורסמה
באלאהאם ביום: 21.5.69

אנחנו ערבים מכבדים את המסורת הכבאי ומכבדים את
המתים. התמונה הזאת תמונת הקצין הישראלי סגן. חיים בן יונה
בזמן מסירת ארונו לשלטונות הישראליים על הקו. מה עשתה
ממשלתך בגוויות חללנו ומה עשתה בערבים החיים בכבוד בתוך
המעצרים ובתי הסוהר?

תסתכל על התמונה השניה ותדע מיהוא הפושע. ממשלת
ישראל אשר אורבת לתוקפנות ודורשת לבצע מעשים
אכזריים או הערבים אשר שמרו על היהודים במשך
מאות שנים ונתנו להם מחסה במולדתם.

עדמתי תשאר כאן!

קרא ותשר אותו לחזור

עדמתי תשאר כאן? האם לא שאלת את

מפקדיך או חבריך על זה?

אם קרה זה או לא שאל את עצמך וחשוב על האמת.

מפקדיך אמרו לך והבטיחו לך כי התקופה קצרה מאוד

במקום הזה הבודד והשנוי. הם אמרו תשאר כאן לימים ספורים אחרי

מלחמת ששת הימים תשוב אחריהם ושמת בנצחון ותוצאותיו.

לעולם זה לא קרה. הזמן ארוך. הימים נהיו חודשים והחודשים

נהיו שנים. היום עובר עליך באורכו לאט לאט ובקושי ונכנסת

לסביבון הימים וחשבונם ועד מתי. אנו פונים אליך אחרי התוקפנות

אשר יזמה אותו ממשלתך משרתת את האימפיריאליותם אחרי 730

יום ועודך נשאר כאן.

ממשלתך קשרה את מדיניותה באינטרסי האימפיריאליותם

אשר אין סוף לתשוקותיו באזור הזה. ממשלתך נהיתה המבצע

הראשי למדיניותו של האימפיריאליותם אשר מתבטאת בנוכח-

חותך באזור. את המכשיר אתה המבצע. אבל עמי האזור הזה

החליטו החלטה גמורה להלחם בתוכניות האימפיריאליותם.

המאבק ארוך. הזמן עובר ואתה יושב עוד בתוך האדמה

מלפני 730 יום. ממשלתך הסוכנת הכריחה את העם הערבי

לבחור את הדרך אשר הולך בו. הוא דרך המאבק לקחת

בחזרה את אדמתו. בינתים אתה הלכת בדרך סגורה ואין

תקווה בזה. התוצאה מלחמה ממושכת אין לה סוף. אתה רואה

את האש מסביב ותשמע כי בעלי הזכות הערבים רודפים אותך

מאחורה ובתוך ישראל עצמה.

הם בעלי הזכות והם יודעים כי מה שנגזל בכוח יחזור בכוח.

לכן המאבק ימשך לזמן ארוך עד שיושמדו את כוחות התוקפים

ותשחרר את אדמת הערבים והדבר ברור לך בטח.



מכתב גלוי מחייל ישראלי
פורסם ב. העולם הזה ב. 6.3.69

מהשטחים, לאן טוכמאייר

היום חזרתי מחופשת שבת

קרא ומסר אותנו לחברך!

בבית, אחרי חודשיים של ישיבה בקווים וזה
לאחר שקראתי את מאמריך בעיתון העולם הזה (1640) בו
את טוענת שלא מספיק מה שנכבש במלחמת-ששת-הימים, אלא
רוצה שיכבשו עוד שטחים. אני חושב שאת לא נוגעת בקצה הבעיה
שאת מדברת עליה. אילו היית יושבת בשטחים שכבשנו, והיית מאבדת
את חבריך הטובים, שכל יום הולכים לעולמם אם עליידי מיקוש, יריות או
עוד אלף צורות אחרות! ... ואת רוצה עוד!
לא מספיק מה שהלכנו במלחמת-ששת-הימים. מי יישב בכל העולם
הזה שאת רוצה? את, יחד עם האגודה שלך? בטח שלא!
אני כותב לך מכתב זה לאחר שחשבתי הרבה, והגעתי למסקנה הזאת.
אילו היו לנו עוד כ-20 מיליון יהודים במדינה, אז הייתי חושב שאת
בודקת במיקצת. אבל לא במאה אחוז.
ואם את חושבת שלא דנתי מספיק בבעייה, אז אני מוכן לקבוע איתך
פגישה וללבוך את הבעיות.

זאב צימרמן, חייל היושב על הקו

המכתב הזה שפורסם בשבועון ישראלי מבהיר את עמדת
השליטים משתפי פעולה עם האימפריאליזם אשר ברצונם להשתלט
על העמים ולקבוע עוד שטחים בלי להתחשב על בעיות העם
היהודי הנמצא בישראל וכלי להתחשב בחיי החיילים - אתה
וחברך. הדבר צריך התחשבות והשוואה בין העובדה והדמיון.

הממשלה שוללת מכם את האושר



הנוער שלכם חושב שהוא מאושר

הנוער שלכם חושב שהוא מאושר



החייל אדמון אהרון אשר נפל בשבי

סגן חיים בן יונה אשר נהרג בתעלה

ברור לנו כי כל אדם שואף לאושר ולשמחה. ידוע לכם כי ממשלתכם בחרה את ההתחלה ואת הסוף. העם היהודי הוא הקרבן. ממשלתכם מרמה אותו. העם היהודי היה מאושר ושמו לפני המלחמה אבל היום המצב שונה לגמרי. התמונות הנמצאות למעלה מראות קצין הרוג וחייל שבוי. הן מראות את סופכם המר. ממשלתכם, סוכנת האימפריאליזם יודעת זאת ולא מתחשבת באינטרסי העם. המוסד הצבאי אינו מתחשב באושר העם. על כל איש לחשוב על הסוף בעצמו מכיוון שממשלתכם לא מתחשבת בסופכם המר.

קרא ומסור זה לחברך

אל אנשי הנחל... קרבן הפעשלה



לפניכם תמונת אנשי הנחל בתוך אחת מהאחוזות כשהם מאזינים לחדשות.

הדאגה ברורה על פני חבריך הנמצאים בהאחוזות הנחל. הם מרכינים את ראשיהם כשהם מאזינים לחדשות. הדאגה ברורה. ממשלתכם דוחפת את אנשי הנחל אל החזית כדי למצוא את סופם המר.

סיפור הפציעה שלי ופינויי ממוצב המזח

כטכנאי קשר, שגרת המזח חייבה אותי להיות אחראי על כל מה שקשור לחשמל. הייתי הספק הראשי של בטריות 30 - אותן סוללות שמנות שבזכותן הטרנזיסטור ניגן. מאחר שהייתי חתום על ארגז כלים שבתוכו מלחם ובדיל, הלחמתי שתי יציאות לכל רדיו וחיברתי בין הסוללות, וכך נהייתי מומחה לחיבורי טרנזיסטורים.

הטרנזיסטור - איך אפשר בלעדיו? הוא היה הקשר הכמעט יחיד עם הצפון. טיפול חשוב בנוסף לשאר תפקידיי היה האחזקה השוטפת של ה-י.כ. - יחידת החשמל שסיפקה 24 וולט למכשירי הקשר ולאורות בבונקר. לימים סופק לנו גנרטור גדול שסיפק תאורה לכל הבונקרים והיה קל לתפעול: שמן, סולר ולחיצה על הסטארטר, והגנרטור עובד. יחד עם זאת, הוא פלט ענן שחור שאפשר את זיהוי מיקומנו המדויק. כשלא פעל, היינו מזעיקים חימוש מהגדוד, ואלה היו מזמינים איש גנרטור. זה היה בגדר עלבון לבשר לטכנאי שלומד אלקטרוניקה צבאית בביס"ט 21 שהוא עומד להיות טכנאי י.כ, אך לא היה מנוס. במדבר עושים הכל. וגם כשלא ידעתי בדיוק מה עליי לעשות, פעלתי בשיטת הניסוי והטעייה. "העיקר שהקשר יעבור", כמצוותו של הקשר"ר.

בצהרי היום, בימים שבהם ההפגזה היא עניין שגרתי, שמעתי צעקה: "הג'ינג'י נפצע". עודד היה, כהרגלו, בסיור בשטח. מיד הזעקתי את ד"ר סיגל, ובמקביל הודעתי בקשר לגדוד: "נפגע גפרור, מבקש ציפור" (גפרור - חייל, ציפור - הליקופטר). עוד לא ידעתי כמה הפגיעה חמורה, אך שמעתי שהוא קיבל רסיס וידו נפגעה. בפועל, עיקר הפגיעה נבע מן ההלם ומעצם היותו הפתאומית של מנחם כמעט מחוסר יד. היד הייתה תלויה על פיסת שריר, ותו לא.

היה עלינו להוציא את מנחם מההפגזה המטורפת. ד"ר סיגל צעק לעברי: "תזעיק מסוק דחוף! חייבים להוציא אותו מהר כי הוא מאבד הרבה דם!!!". הבנתי שאין לי די זמן בשביל להעיר את הנהג שיתניע את הזחל"מ ליציאה מהמזח, אז קראתי ליאיר, הושבתי אותו בחמ"ל, רצתי לזחל"מ והתנעתי אותו בעצמי. לשמחתי, הוא הותנע, ובמקביל הדלקתי את מכשירי הקשר וצעקתי לרופא ולחובש קינמוני: "תעלו מהר את הג'ינג'י על הזחל"מ, ובואו ניסע לכיוון המסוק".

בקשר ביקשתי לדעת את מיקומה של "הציפור" ולברר אם היא כבר באוויר. במשך כל אותו זמן ד"ר סיגל האיץ בי וטיפל במנחם במקביל - מצמיד לו את היד המידלדלת לגוף, מנגב את פניו ומנסה להרגיעו מזעקותיו.

חשתי שחלפה שעה, אך למעשה הכל קרה במהירות רבה. התנעתי את הזחל"מ והוצאתי אותנו החוצה מהמזח. אש תופת נורתה על הזחל"מ, אך הוא נסע מהר. כשעברנו במהירות את הצומת הוקל לי. אז ידעתי שניצלנו. טייס ההליקופטר נכנס אליי לרשת והכווין אותי. ברגע שהגענו פתחתי רימון עשן אדום, כדי לאתר את כיוון הרוח, והמסוק נחת. הובלנו את מנחם אל תוך המסוק, וחזרנו למזח. שמעתי כי פתח "מיני-מרקט" באילת ורק לאחרונה פגשתי בנובמבר 2013 על רקע צירוף מקרים מעניין - ישבנו בבית קפה כארבע שעות, והעלינו חוויות וסיפורים מתקופה ההיא.

את יאיר ברקוביץ', מש"ק הקשר, הצלחתי לאתר בראשון לציון (מסתבר שהוא ממשיך לעבוד מול חיל הקשר), אך לא את הנהג, דוד ברק.



הג'ינג'י מתקלח, עדיין עם שתי ידיים

הרופא שחולל נפלאות

מנע נכות משני חיילי צה"ל

מאת מרדכי ארציאלי

ארבעה חדשים לפניו, ב־21 ל־אפריל 1969, הובא לבית־החולים בבאר־שבע רב־ט משה אייזנברג — שאחרת, גבות החסון. 11 שעות לפני כן חדר פגז של בוקה לחוללים שבו נסע בסיוע בקו התעלה. רסיסי הפגז פגעו בעורקים הפופליטאה שבשתי רגליו. עורקים אלה עוברים מאחורי הברך והם העורקים הראשיים ש־פגיעה בהם היא כמעט תמיד קטרי עת הרגילים. עורק זה הוא יחיד ב־כל ברך ואין לו כל עורקים צדדיים. למרות ההתפתחות הגדולה בשטח הפיזיולוגיה של כלי־הדם ממישיכה פגיעה בעורק הפופליטאלי להיות קטלנית מבחינת המשך היותה של הגפה התחתונה הפצועה. במלחמת העולם השנייה היה אחוז הקטיעה של גפה התחתונה עקב פגיעה בעורק הפופליטאלי 72.5% במלחמת קוריאה 32.4% ובמלחמת וייטנאם 32.5%. הספרות הרפואית המקיפה עת קובעת שאת הידוּש המחזורי־עורקי יש לבצע תוך שש עד שמוֹנה שעות בלבד מרגע הפגיעה. תי קחו תחורה הפגיעה לאחר פרק זמן זה וחשב מראש כחסר סיכויים להצִיח. הד"ר אייגר ידע זאת. והוא נחֵץ ששכנעם על פגיעה בעורק הפופליטאה בשתי הרגליים על־ידי כנדידים ביותר ועד כה דיווחה ה־ספרות המלחמתית העולמית על אר־בעת מקרים בלבד.

למרות העובדה שהחיל הפצוע הובא לבית החולים 11 שעות לאחר שנפצע, החליט הד"ר אייגר לבצע את הבלתי אפשרי — לתקן את שני העורקים שבשתי הרגליים על־ידי השתלת וריד במקום העורקים ה־פצועים. כיום, תשעה חדשים לאחר הניתוח, מהלך משה אייזנברג ללא קביים וללא צליעה. שני העורקים המלאכותיים פועלים כשורה. אין זה מקרה ראשון של ניתוח מעין זה במחלקה הכירורגית של בית־החולים בבאר־שבע. אך זה מקרה ראשון ומקרה חמישי בעולם בו הפגיעה היא בשתי הרגליים. ב־שנתיים האחרונות סיפל הד"ר אייגר בעשרה חיילים שנפצעו בעורק הפופליטאה, ורק במקרה אחד אולץ לטעות את הגפה.

קרוב לארבע שעות לאחר הפגיעה נתח הליקופטר בחצר בית־החור־לים בבאר־שבע ומנחם זיסקינד הוכנס מיד לחדר הניתוח. האפשרות הזממט יחידה להצלת חי הפצוע היא קטיעת היד. אחרת חשב הד"ר אייגר, והחליט לשתול מחדש את הגפה. הוא ביקש את הכמעט בלתי אפשרי — לחבר מחדש לגוף גפה פצועה שנשארה תלויה על פיטת עור קטנה.

עוד כה דיווחה הספרות הרפואית על מקרים בהם בוצעה בהצלחה השתלת גפה עליונה. ההשתלה הראשונה נערכה בבוסטון ב־1963. אולם 16 מהשתלות אלה היו כתי־צאה מפגיעה בחאונות עבודה, ורק שלושה כחוצאה מפגיעה מלחמתית. אטיכויים להצלחת השתלה מעין זו בטקרים של פגיעה מלחמתית הם זעמיים בגלל זיהום בפצע, הנוק ה־השתלת גפה לרקמות שכנות ופרק נחמו הנגזר מרגע הפגיעה ועד ל־ניתוח. אצל החייל מנחם זיסקינד חברו חד שלושה גורמים אלה. ה־פצע היה מזהם, לרקמות הרכות ה־הגרמיות נגרם נוק רב, וארבע ש־עות חלפו מרגע הפגיעה. התבושת עבה עדיין מכסה את ידו של הפצוע, אך נכה לא יהיה ואת ידו לא איבד. האצבעות וכף היד נשמעות לו, והוא מבצע אתם תנועות חלקיות. תוך כמה חדשים יפעיל את ידו ככל האדם.

שני רב־טים צעירים בני 21, ש־נפצעו קשה בתעלה, הביס לד"ר מ. אייגר, מנהל המחלקה הכירורגית א־בית־החולים המרכזי לנגב בבאר־שבע, את היותם בריאים ולא נכים. כל מי שראה אותם לאחר פציעתם, לא כאשר הובאו לבית־החולים, היה משוכנע שהם ישארו נכים לכל ימי חייהם. האחד ללא די והשבני ללא שתי רגליים. הד"ר אייגר האמין כי יצליח בבלתי־אפשרי — והצליח.

רב־ט מנחם זיסקינד המנומס ו־אדום השיער שימש נהג וחללים ב־אחד המעוים באיור הדרומי של העלית סופאן. ב־5 באוגוסט 1969 התפתחה תקיפת בתעלה. מפקדו הור־דה לו נלטשו את החללים ולשמש כקסר. רבות לא הספיק לפעול. סמוך לו התפוצץ פגז וריסי גדול חדר לגפה של ידו הימנית מעל ל־עורק. הריסיס קטע את הגפה, ש־צארה תלויה וצמודה לגוף רק ב־פיסת עור.

החייל אינו זוכר כמעט דבר על רצעי הפגיעה, הכרתו אבדה לו. חב־ידי העביירה לבית־החולים שרה ה־ממוקם מאחורי קווי החזית. הרופא הצבאי לא יכל היה לעשות רבות. הוא החיר במקצת את התחבושת, ש־שקשרו את היד הרפויה אל הגוף. אחד החיילים, שהביא את הפצוע אל הורופא הצבאי, הסביר לרופא כי קשר את היד מאחר והשש להביא את היד הקטועה בידיו.



הד"ר מ. אייגר (בחלוק לבן), מאמנעו: רב־ט מנחם זיסקינד, בן 21 מחולון. מימין רב־ט משה אייזנברג, בן 21 מקיבוץ גזית.

ומה היה עליי?

בוקר אחד, בסביבות 04:00, יצאתי כהרגלי מהבונקר כדי לתדלק את ה-י.כ. ולוודא שהכל בסדר. לפתע החלה הפגזה רועשת. הרגשתי בעודי הולך עם הג'ריקן המלא דלק כי רסיס פגע בג'ריקן ושאני בוער כולי. עוד לא הבנתי מה קרה, ושאגתי: "עודד, נפצעת!". עודד מיד קפץ החוצה, גלגל אותי על הארץ והכניס אותי אל הבונקר. ההפגזה המשיכה, וד"ר סיגל נכנס והודיע שחייבים להוציא אותי משם מפני שאני מלא בכוויות קשות בכל הגוף - מהראש ועד הרגליים. אני, בשיא חוצפתי, למרות הכאבים האינמיים, צעקתי עליהם: "אני הוצאתי את כולם בהליקופטר - גם אני רוצה לצאת מכאן בהליקופטר!". הושכבתי במהרה על אלונקה, והועלתי על הזחל"מ ליציאה מהמזח המופגז, לכיוון הצומת. שם פגשנו את ההליקופטר. איני זוכר הרבה, כי קיבלתי הרבה תרופות לטשטוש ונרדמתי. התעוררתי על סדינים לבנים, סביבי הכל לבן, כל כך שונה מהמקום שממנו הגעתי. לא ידעתי היכן אני, ומדוע בדיוק. חשתי כמו בסרט. נגעתי בראשי והרגשתי שהכל חם, לח ודביק. "אתה בני"ח 'סורוקה' בבאר שבע, במחלקת כוויות", אמרה לי אחות נחמדה, והוסיפה: "ד"ר קפלן יציל אותך. אל תדאג". ד"ר קפלן היה יהודי שעלה מדרום אפריקה. כשהגיע אמרתי לו שאני רוצה לראות את עצמי, אך הוא אמר שנעשה זאת למחרת, אחרי האמבטיה. הטיפול בכוויות היה טיפול בסולפה מיוחדת לאחר רחיצה יומיומית באמבטיה. נהייתי כהוגן באמבטיה (עד היום אני אוהב אמבטיות). שאלתי גם את האחות אם הודיעו להורי, והיא השיבה שעדיין לא, משום שרצו לאפשר לי להודיע להם בעצמי. לשם כך קיבלתי טלפון שחור עם חוגה. כשאמרתי לאמי שאני נמצא בבית חולים בבאר שבע, ושנפצעתי קצת ושהכל בסדר, השתרר שקט בעבר השני של הקו. צעקתי: "אמא, אני חי, הכל אצלי בסדר. בואו לבקר", אך מתגובתה הבנתי שנחתה עליה מכה רצינית. היא אמרה שהם יבואו לבקרני לאחר שאבי יחזור מהעבודה, ואכן באותו לילה הם הגיעו. (בשנת 1970 לא היו טלפונים ניידים, ולכן אבי לא ידע על כך עד שהגיע מהעבודה הביתה).

ראיתם פעם המבורגר גדול? כך נראיתי. הכול היה שחור, רק העיניים בלטו. הידיים והרגליים היו שרופות, וישירות מעל לגופי נפרשה שמיכה מכסף שהגנה עליי. גם כשחבריי מפתח תקווה הגיעו כעבור כמה ימים, הבחנתי בתגובתם המבוהלת: "אוי ואבוי, מה קרה לך? האם הוא יחיה?". לימים אמר לי חבר, מוטי

שחורי, שלא היה מסוגל לראות אותי, וברגע הראשון יצא החוצה והקיא את נשמתו. מאחר שמדובר בטייס שכבר ראה פציעות מימיו, אני משער שנראיתי באמת איום ונורא.

"בית קיי" הינו בית הבראה שיקומי שהוקם בנהרייה הודות לנדבנים יהודים מארצות הברית. הצבא השתמש בו כבית שיקום לפצועים לאחר תהליך של שהייה בבית חולים ולפני שחרור הביתה, כמעין שלב של החלמה. שהייתי בבית החולים ובשיקום בבית קיי בנהרייה במשך כארבעה חודשים. לבסוף, כשחזרתי לבקו"ם, נשאלתי לאן אני רוצה לחזור, משום שנותרה לי עוד כמחצית השנה לשחרור.



נובמבר 1969 - אני מחלים בבית קיי



החברה' חבית קיי בטיול לראש הנקרה

בלי להסס השבתי: "איזו שאלה? אני חוזר לגדוד שלי, לסיני". "אתה מטורף", אמרו לי. "אסור לך להיחשף לשמש, אסור לך להלך ללא נעליים גבוהות, בגדוד לא יקבלו אותך!", אך הייתי עקשן כתמיד. כך מצאתי את עצמי שוב ביד אליהו, באוטובוס של יום ראשון, עם צו הצבה בידיי. חוזר לגדוד שלי, 195, לבלוזה, לבוש נעליים חצאיות וקסקט. מאוחר יותר התברר לי שהייתי היחידי בכל חצי-

האי סיני שהסתובב עם נעליים חצאיות בצורה רשמית ומאושרת.

לימים אותה בלוזה, הנמצאת כשלושה קילומטרים ממזרחית מהתעלה בגזרה הצפונית, שימשה כנקודת קשר חשובה ביותר. הונחו בה צומת הקשר וכל הורדות הקשר לשעת חרום, למקרה שירצו לחצות את התעלה. הוכן שם גם מחבוא לגשר הגלילים, שאותו אף ניסו כמודל באגם ליד סכר הרועיפה. אולם ברגע שפרצה המלחמה הכל השתבש, וגשר הגלילים הורץ לגזרה המרכזית (ע"פ רס"ן בדימוס איתן גולן, שהיה קצין קשר חפ"ק אלוף פיקוד דרום).



אני כסמל המחלקה (שימו לב לנעליים החצאיות), פברואר 1970



אפילו בביר תמאדה באוהל ובסופות ישנתי על סדין לבן

כשהגעתי לגדוד ניגשתי למג"ד יוסי פלד. הצדעתי וביקשתי ממנו להיות בגדוד ולצאת בימי חמישי הביתה ללמוד כדי לעשות בגרות. המג"ד הביט בי בעיניים חודרות כמי שמבחין בנחישותו של חייל המופיע בנעלים חצאיות ומבקש לשרת בקנטרה באמצע מלחמת ההתשה. לאחר מכן קבע: "בסדר. חזרת, ואתה יוצא בימי חמישי, ולפעמים, אם תהיה חייל טוב, אקח אותך אתי לצפון במטוס הצצנה שמגיע לקחת את המג"ד". לא היה מאושר ממני. בהזדמנות זו אני מודה לו על מתן האפשרות לחזור לגדוד 195, ויותר מכך על ההזדמנות להשלים את תעודת הבגרות עוד בשרות סדיר.



תמונה ממסיבת השחרור שלי באוהל בביר תמדה: אני באמצע, קצין הקשר חיים רדין ז"ל מצד ימין, רפי הוימן למטה מימין



אבי, אלון בן דור לימיני וג'וזזה מאחוריי עם הצנחנים בסאראפאום מעבר לתעלה

אברהם שם פרטי	שמואל ביק שם משפחה	2037316 מס' אישי
3039480 מס' זהות	/ 3 שנים חדשים	אורך שרות 2.11.70 תאריך שחרור
קבע : רבי"ט	זמנית : סמל	דרגות בעת השחרור
7 סוג	אלקטרוני שם המקצוע	מקצועות צבאיים שנרכשו (המקבילים למקצועות אזרחיים)
/		עיטורים אותות וציונים לשבח
דירוג התנהגות : טובה מאד טובה מניחה את הדעת אינה מניחה את הדעת	טובה מאוד	התנהגות (חוגרים בשרות חובה בלבד)
תום שרות		סיבת השחרור
חייל מצוייץ, ביצע תפקידו לשביעות רצון.		הערכה
/		
/		
/		

תעודת שחרור

מכתב הערכת המפקד חיים רדין ז"ל לאבי שמואלביץ
בשחרור, נובמבר 1970

אל: ראש מנהל הסגל
 מפקד חיל אוויר / ראש מחל' שלישות
 מפקד חיל הים / ראש מחל' כח אדם
 השלישות הראשית / ראש מכא

א י ש י

הערכת המפקד - לחייל המשתחרר

היחידה: _____

א. מס' אישי _____ דרגה _____ שם משפחה שמואלביץ שם פרטי אבי חיל ח"ק מס' זהות _____

ב. חניל קבל את האותות והציונים לשבח הבאים:-

אותות וציונים לשבח	
--------------------	--

ג. התנהגותו של החניל הינה כדלקמן

1. התנהגות טובה מאוד/טובה/מניחה את הדעת/אינה מניחה את הדעת *
 2. הערות חיים מצטיין

להלן הערכתי לגבי החניל:-

הינני שוכנע שגברת חתה מקובל בטובתו
כאשר יוכרז סגל במחלקת הקלט
ובצבא של מלחמת העצמאות
וכשן משרת אצל מלחמת

חתימת המפקד חיים רדין תאריך 25/10/70

מס' אישי 2391239 (מס' אישי) דרגה סגל (דרגה) שם שמואלביץ (שם) תאריך 25/10/70 (תפקיד)

ד. לשמוע מנהל הסגל/השלישות הראשית

1. הפרטים נבדקו
 2. זמנצאו נכונים
 3. תאריך _____
 ד. ת. _____

הוצא טופס 807 מס' _____

5/62 (1/50)

806 יומם * מחק את המיון

אל: _____ מאת: _____



תעודת שבויו

מכתב בקשה להתקבל למכינה באוניברסיטה העברית בירושלים



צבא הגנה לישראל

2416	יחידת ד.צ.
תשס"א	ג' חשוון
1970	3 ג'ובסבר

מס' הדפוס / המחלקה להכרזות היילית משוחררים

הנדון : 2037316 סמל שמואלביץ אברהם.

1. הייל יחידת מסך קרוב לשלוש שנים ביחידתי, ולא עזב אותנו למרות שבשלב מסויים בפצע על גדות התעלה.
2. שימש כמכבאי קטר ראשי ביחידה ואחראי על מחלקתו. עבד בצורה יוצאת מן הכלל לשביעות רצון מפקדיו.
3. מפקד היחידה ביקשני לפנות אליך, לפען תקבל בחיוב את בקשתך של הייל ללמד בשנת 1971 של צה"ל העתידה להפתח בפברואר 1971.

תודה רבה

בכבוד רב-

אליכזר עקיבא, סגן

בשם מפקד היחידה



ג'וזה על ציר טרטור - שימו לב איזה עומס היה על הציר



אני בצד שמאל מימין מוטי דותן ג'וזה ולידו אלון



אני ואלון מכוונים את רכב הנושא את התמסחים על ציר טרטור

סיכום

לאחר שחרורי בנובמבר 1970 ניגשתי למכינה באוניברסיטה העברית בירושלים, משום שהייתי חייב להשלים לימודי הכנה אחרי שלוש שנים קשות. למדתי והשלמתי תואר במדעי החברה: כלכלה, יחסים בינלאומיים ומשפטים. על מלחמת יום הכיפורים שמעתי בסיום השנה השלישית שלי בירושלים, בעודי בחופשה מהאוניברסיטה בברצלונה עם חברים באליפות אירופה בכדורסל. ללא היסוס עזבנו הכל ונסענו באוטו "אופל" שקיבלתי מחברי ג'וזה. שמנו פעמינו לשדה התעופה אורלי שבפריז, שם שמענו את הבואינג שלוקח את השריונרים לארץ. 1,200 ק"מ מברצלונה לפריז עברו עלינו בנהיגה מטורפת באופל המפורסמת שהייתה מיועדת לטיולי החברים מפתח תקווה באירופה. הפקרנו את האופל בשדה התעופה אחרי הנחיתה בישראל. הכל היה חשוך. הגעתי הביתה בטרמפים, לבוש סרבל כחול, ועל ראשי רעמה כשל ישו. לאחר שהוריי ואני התנשקנו והתחבקנו, ניסיתי ליצור קשר עם החברים בפתח תקווה, וכבר נודע לי כי חברי הטייס יניב ליטני נפל. אמרתי לאמי שאני מוכרח לבקר את אמו ואחותו, משום שלמחרת ארד לחטיבה. ואכן, למחרת ירדתי לשדה תימן, למפקדת חטיבה 600. שם ראיתי את רס"ר ארבלי ששמח לבואי (תמיד הייתי "חבר של הרס"רים). הוא החל לארגן שיירת אספקה לחטיבה. עזרתי לו, וביחד העמסנו בארבעת רכבי הסיקס שהיו בחטיבה את כל מה שהיה באפסנאות: כלי הנשק והתחמושת, שמן וחביות, סולר, מכשיר קשר, הוראות קשר. יצאנו החוצה, בדרך שאלתי אותו אם עשה ניסוי כלים על המאגים. הוא הסביר כי לא היה לו זמן לזה, אז ביקשתי ממנו לעצור כדי שאוכל לעלות על כל משאית ולערוך ניסוי כלים בדרך לביר גפגפה. וכך היה. לקחתי מאג, שרשרתי כדורים, ויריתי. כמו במערב הפרוע, ממש "רמבו". מזל שלא היו בשטח רכבים

או משטרה צבאית, כי אז מצבי לא היה טוב. מאז נהייתי אשף במאג. ובדרך לא דרך הגענו לציר טרטור, למיקום מפקדת החטיבה.

אותו ג'וזה מסיירת שקד היה חברנו מפתח תקווה. שהגיע אלינו במהלך מלחמת יום הכיפורים למטה חטיבה 600, בזמן שישבנו בציר טרטור בדרך-לא דרך, ואמר שעלינו למצוא את סתיו שבנ.מ ואת גלבאום מגדוד צנחנים 890, כי החבר'ה מפתח תקווה דואגים שלא שמעו מהם. בלא היסוס לקחתי נ.נ. ביחד עם מוטי פרקש (היום דותן, ראש מועצת גליל תחתון) ואלון בן דור שהיה נהג בחטיבה (מיל.) ושחקן כדורגל מהפועל באר שבע ומנבחרת ישראל, ויצאנו. בדרך עברנו את התעלה ואת הסראפאום - המתחם שהצנחנים ישבו בו. נאמר לנו שגלבאום יצא הביתה, והמשכנו לשדה תעופה פאידי. אולי סתיו שם? מצאנו את עצמנו הראשונים שהגיעו לשדה התעופה. הכל היה פרוץ. נכנסנו למחסן ביגוד מלא בלבנים חדשים מהקופסה, ואני אמרתי לחבר'ה: "בואו נעמיס לבנים על הנ.נ. עד כמה שניתן, ונחלק בדרך לחיילים", וכך עשינו. העמסנו גרביים, תחתונים וחולצות טישרט עד שכמעט לא ראו אותנו, ויצאנו בחזרה. בכל מקום חילקנו בגדים כאילו היינו "סנטה קלאוס", והשארנו קצת לחפ"ק, שחלילה לא יתלוננו שנפקדנו.

במפקדת החטיבה פגשתי את שמעון בארי, חברי עד היום - הטכנאי שהזמין אותי לישון ב"ווילה" (רק"ש 500 המפורסם, שהפך לביתי השני). במהלך השהות על הציר הייתי, כהרגלי, בחפ"ק המח"ט אצל אל"מ (מיל.) טוביה רביב. קיבלתי מברק שאומר כי מבקשים מכל המש"קים הבכירים להתנדב לקורס קצינים, ואני, כבר שלושה חודשים בתנאי מלחמה, אמרתי לבארי: "בוא ניגש לקורס. העיקר שנעוף מפה". כך החלטתי שאני ניגש לקורס קצינים, למרות היותי בשירות מילואים, מה שאומר שיהיה עליי לשרת בשנת שירות קבע בצבא (מנגד, קיבלתי בעבור זה שנת לימודים חינם נוספת באוניברסיטה).

סיימנו את ההכנה למכי"ם בכרמיאל בחורף. קורס הקצינים נערך במצפה רמון, עם סדרה קשה בבית לחם - חמישה ימים ולילות של גשם וקור מקפיא. בלילות שוחררנו, ואני הייתי מבקר את חברותיי באוניברסיטה העברית בגבעת רם ונהנה ממרק חם ממטבחה של מירה מרכוס (לימים ד"ר למתמטיקה ולסטטיסטיקה). כמוכן, חזרתי תמיד לישון בשטח, ולצערי כמה מחבריי לקורס לא עשו זאת. כמילואימניקים סברו שמגיע להם הכל, אולם בסופו של דבר נתפסו, לאחר שלא נכחו במסדר בוקר, והועלו למשפט אצל צ'וצ'ו, מפקד הקורס. כמש"ק

תורן ניסיתי להשפיע על צ'צ'ו: "תראה, הם מבוגרים, עם אישה וילדים", אך הוא התעקש: "צבא זה צבא". כך הודחו מקורס הקצינים שבעה מחברי הטובים מחיל הקשר, שעברו עמי הרבה חוויות, כולל ידידי חנן בן יהודה מנתניה, וסמי וכסלבאום מתל אביב ששנים לאחר מכן בנו, ששירת בסיירת מטכ"ל, נהרג באסון צאלים.

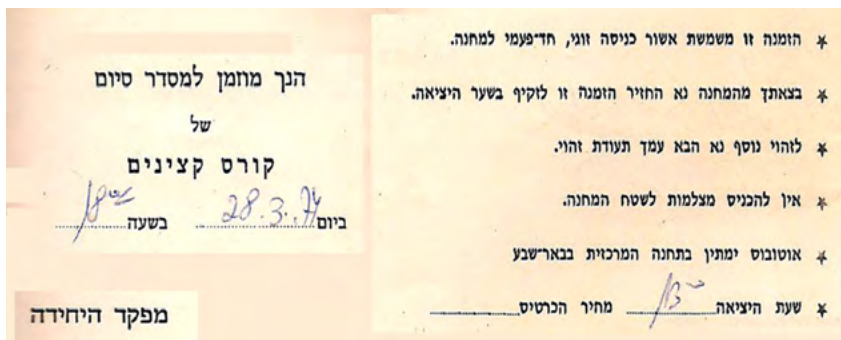

ההשלמה של קציני הקשר נערכה מיד בסיום הקורס בבה"ד 1. בהשלמה היו איתי: אבי שלומיאן וכן הרצל הללי ששימש כמפקד צוות והפך לקשר"ר.

הוצבתי למילואים בחטיבה 8 כקצין שלישי, עם אלי לזר כסגן, ולייזר אברבנאל כקשר"ח. לימים אמר לי לייזר אברבנאל כי כשהגיע לאוגדה לדרוש קצין שלישי, אמרו לו ש"יש אחד, שמואלביץ שמו, קצת עצמאי אבל ראש גדול", והוא אמר להם: "אותו אני רוצה!".

במילואים קשים וארוכים עברתי את כל מסלול הפיקוד: מקצין שלישי בפלוגת הקשר ועד לקשר"ח בחטיבת שריון.



מרץ 1974 בה"ד - קורס קצינים במילואים.



בה"ד 1 קורס קציני לימודים - שיעור הטלת רימון. אני השלישי מימין מטיל רימון



**שידור הכניעה של מוצב המזח 13 לאוקטובר 1973:
הקלטה מתוך ארכיון צה"ל - כניעת המזח, אוקטובר 1973**

רשת "דליה" של החטיבה הדרומית

* "רנן" = מפקד המזח

* מאה = שר ביטחון דאז, משה דיין

* 21 סמח"ט החטיבה

* 42 סגן מפקד האוגדה

"רנן ממאה עבור"

כאן רנן רות עבור.

מאה: "מה מצבכם?"

"מאה כאן רנן": "מחזיקים מעמד אבל מבקשים להחליט על גורלנו לבד."

"רנן ממאה": "החלטה חיובית עבור".

"רנן למאה": "החלטנו להיכנע".

"מאה לרנן רות": "בסדר, האם העברת ל-42 את רשימות האנשים?". (42 = סגן

מפקד האוגדה).

"כאן רנן": "כעת מעבירים".

"רנן כאן 21": "כרגע מצבנו טוב והנושא נעשה מתוך ידיעה שנוכל להגיע אליכם

אולי קצת מאוחר מדי".

"רנן ל-21": "אנחנו הבנו הכל, קיבלנו הכול ברוח טובה, מקווים להחזיק מעמד.

תמסרו ד'ש בבית ותגידו שיהיה בסדר".

"רנן כאן 21": "על פי דרישתכם העברנו את הנושא לדרגים הגבוהים למעלה

והכול סוכם".

"מאה לרנן": "ללכת לפי התנאים שסוכם ושיהיה מסודר ורשמי".

"רנן רות עבור".

"21 כאן רנן": "האם אפשר לדבר גלוי?"

"כאן 21 חיובי".

"כאן רנן": "כרגע חזרתי מהגדה. המוני אנשים מחכים בחוץ, כולל כתבי טלוויזיה,

נציגי הצלב האדום. דיברתי אתם. מקווה שהיחס יהיה טוב".

"כאן 21": "לפי דרישתכם פעלנו, ועל פי ההבנות עם הדרג למעלה, שהכל יהיה מכוסה".

"כאן רנן": "העברנו את רשימת הפצועים ואת שמות ההרוגים והבטיחו לנהוג על פי אמנת ג'נבה".

"כאן 21": "הייתי רוצה שתיתן תדריך קצר, ושנראה אתכם על המסך עם הראש מורם".

מוצב המזח היה במצור כ-7 ימים ולילות אך מפקדת החטיבה, האוגדה והמטכ"ל שמרו איתו על קשר רציף.

יהודה גנץ, קצין קשר חמ"ל אג"מ בבור שבמטכ"ל בקריה בתל אביב באותה העת, שאתו שוחחתי באפריל 2013, סיפר כי כניעתו והליכתו של מפקד המזח לשבי ניהלו בצורה קצת מביכה על ידי שר הביטחון.

שר הביטחון משה דיין לא רצה לקחת שום אחריות, והתחמק ממתן תשובה ברורה לשאלה "מה עושים?". לכן נתן לקשר"ר דאז, שלמה ענבר, לדבר בקשר בשמו עם מפקד המזח, וברור שלא פקד על מפקד המזח להיכנע כי דיין לא רצה שבדפי היסטוריה ירשם שהוא אמר פקודה שכזו לכן נתן פקודה שמפקד המזח ישקול ויחליט על פי הערכת מצב שלו.



בארי ואני בתוך הרקס יום כיפור 1973

סוף דבר

את רוב ימי שירותי ביליתי במעוז המזח, שהיה לי מעין בית. בית חם, תרתי משמע, שהרי היה תחת אש. שם חייתי תחת הפגזות קשות, ללא יציאות הביתה למעט אחת לשמונה שבועות, ביחד עם חבריי הלוחמים. אהבנו זה את זה, וסייענו האחד לשני.

במאי 1970 נפצעתי פציעה "חמה". נשרפתי והוטסתי לבית החולים בבאר שבע, בלי שהייתה לי הזדמנות להיפרד כיאות מחבריי או מהמזח בכלל. מאז פציעתי ועד למלחמת יום הכיפורים חלפו כשלוש שנים, שבהן המשיכו חבורת לוחמים עלומי שם את דרכם בשומרם על הפתח הדרומי של תעלת סואץ, מקום אסטרטגי שאין שני לו, שהיווה עיניים ואוזניים למתרחש בגזרה הדרומית.

מלחמת יום הכיפורים פרצה בהפתעה אסטרטגית, אבל הלוחמים שישבו בתעלה ראו (שמעו) את הנולד, ודיווחו כל העת על ההתארגנויות של המצרים למעלה. אולם זה היה ללא הועיל, למרבה הצער. עד כמה שידוע לי, צעקתם לא גרמה לפעולה או להצלחתם ביום הפקודה. ביום הראשון למלחמה מעוז המזח נשטף בגל אדיר של כוחות מצריים שאיגפו אותו וצרו עליו במשך כשבוע ימים. אלה היו כוחות עדיפים לאין ערוך מקומץ הלוחמים שישבו בו. מחשבותיי על כניעת החיילים במזח במלחמת יום הכיפורים ליוו אותי כל העת, בהיותי מכיר היטב את מבנה המזח. חייתי את הרגעים עמם כאילו אני יושב ביניהם.

רוח צה"ל של לחימה ליוותה אותנו עד הסוף, ועמידה בגבורה פעמה בכל אחד ואחד מלוחמי המזח - מהמפקד ועד לאחרון הטוראים, ובעיקר בקרב חבריי, אנשי הקשר. מערכות הקשר המעולות שנבנו במהלך כל השנים, ותחזוקתן על ידי ועל ידי אנשים אחריי, הוכיחו את עצמן ולא הפסיקו לפעול ולקשר בין המעוזים, ובין המעוזים למטה הכללי בתל אביב. הודות למערכת הקשר

למעוזים ומחוצה לה, שלא הפסיקה לעבוד אף לא לשנייה אחת, ועמדה בצורה מופלאה במטח ההפגזות הקשות על המזח, מפקד המזח יכול היה לדבר עם המפקדים שלו ולדווח על יציאה מהבונקר עד לרגע האחרון. שר הביטחון והרמטכ"ל, שהיו בבור, דיברו בקשר עם מפקד המעוז (ראה כתבה), בזמן שחיילים מצריים הסתובבו בחצר המזח וסגרו עליו מכל עבר. גם במצב הקשה והמסובך הזה לא חשב מפקד המזח על כניעה, וחיכה להוראות מלמעלה, שבשששו להגיע.

התמלילים לקוחים מהקלטות מקוריות היסטוריות שהוקלטו במטכ"ל באמצעות מערכת שנקראת "דבר". המערכת הקליטה את כל השידורים אל המטכ"ל וממנו תוך כדי המלחמה, דרך ממסרי רדיו-טלפון שהוצבו לימים בשטח. רק לאחר שכלו כל הקצים וכתוצאה משיחה ישירה של שר הביטחון ("מאה") עם מפקד המזח, התיר שר הביטחון את שיקול הדעת למפקד המזח - האם להיכנע או להמשיך להילחם. כשאבד כל סיכוי ללחימה, לאחר שהתחמושת אזלה והפצועים זעקו לטיפול, החליט מפקד המזח לצאת לשבי. כל זאת נעשה בחוכמה רבה על ידי מפקד המעוז, לאחר שוידא שכתבי עיתונות וטלוויזיה עומדים מחוץ לבונקר במטרה לתעד את מהלך היציאה וההליכה בשבי ולא להתבזות, ליפול כשבויים ולסבול עינויים והשפלות.

לצערי, לא היה עוד צורך במזח האהוב עליי, והוא חדל מלתפקד. המזח שבו היה כל אחד מהלוחמים גיבור, גם ללא צל"ש, ושמיילא את תפקידו כהלכה במשך כל תקופת קיומו.

בזה נחתם פרק הירואי בתולדות עם ישראל ומלחמות ישראל, שבשלב מסוים בו לקחתי חלק - חלק שלא יישכח מזיכרוני לעולם.

בגיל 50, אחרי כעשרים שנה כקשר"ח חטיבה 8 במילואים, רציתי לעזוב. הרגשתי שקצת קשה לי לתפקד בטנק, ופניתי למח"ט, ידידי עו"ד גילי שר (היום עו"ד ידוע, בעבר מנכ"ל משרד ראש הממשלה בתקופתו של אהוד ברק ושיחות השלום עם קלינטון וערפאת ואף הוציא ספר נהדר אודות התקופה). אמרתי לו שאני רוצה לפרוש ולהעביר את הפיקוד על הפלוגה לסגני ולחברי בעז אבישר, לימים קצין קשר אוגדה. סיימתי את התפקיד ופניתי לאג"מ בו"ם (ביקורת ומטה), שם גם קיבלתי את דרגת סגן אלוף מידי האלוף מיל. דורון איילנד. זה האחרון התפלא על קבלת הדרגה סא"ל (מיל.), אבל לאור ההמלצות

החמות שניתנו עליי ועל רקע ריבוי ימי המילואים שצברתי בדרגת הרס"ן, הוא שמח להעניק לי את הדרגות. בנוסף לכך, חתני, רס"ן (מיל.) פנחס אדלר ז"ל, מוותיקי טייסי חיל האוויר הישראלי ונווט בחיל האוויר הרוסי, סיפר לגיורא איילנד על אבא שלו שעבד איתו במועצה לשיווק פרי הדר, וכך הפך טקס הענקת הדרגות למשפחתי ומלבב. לאחר מכן חשתי מיצוי, והשתחררתי מאג"ם בו"ם ומשירות המילואים בייסורי נפש ובצער רב.

תם ונשלם סיפור חיי בצבא ובמילואים. התחלתי כתלמיד בקורס "שחרות משולבת אלקטרוניקה צבאית", המשכתי כטכנאי בחיל הקשר בשריון, בגדוד 195, וסיימתי כסגן אלוף בחיל הקשר בחטיבה 8 בשריון שאני כה אוהב. לפני עשר שנים יזמתי את טקס יום הזיכרון לחללי חטיבה 8 במלחמות ישראל והוא מתקיים בכל שנה באנדרטת חטיבה 8 הנמצאת בכניסה לנתב"ג - אותה חטיבה שכבשה את נמל התעופה במלחמת השחרור במבצע "דני". כמאמר יגאל אלון ז"ל בזמנו: "אין עתיד ללא עבר, ואת העבר יש לשמור, ללמד ולהנציח. כי בזכותם יש לנו מדינה".



ירון המח"ט נפרד מחיילי הפלוגה, אני ובוועז אבישר לידו

חטיבה 8 - חטיבת 'הזקן'



מאז ועד עתה



"ה" ישמר צאתך ובואך
מעתה ועד עולם"

תהילים קכ"א

דף קיצורים צבאיים על פי סדר הופעתם בספר:

- סא"ל - סגן אלוף
- מטכ"ל - מטה כללי
- רס"ר - רב סמל ראשון
- זחל"מ - רכב זחל משוריין
- צב"ד - ציוד בדיקה
- ש.ט. - שלט רחוק
- בצ"פ - בסיס ציוד פיקודי
- חמ"ל - חדר מלחמה
- קשר"ר - קצין קשר ראשי
- מע"ד - מערכת דיבור
- אל"מ - אלוף משנה
- מ.ט. - מתקון טנק
- נ"ט - נגד טנקים
- תא"ל - תת אלוף
- אח"מ - אנשים חשובים מאד
- מכ"מ - מראה כיוון ומרחק
- חש"ן - חיל שריון
- בס"ט 21 - בית ספר טכני 21
- ד"ש - דרישת שלום
- חרמ"ש - חיל רגלי משוריין
- מקש"פ - מפקד קשר פיקודי
- קש"פ - קשר פנים
- פק"ל - פקודה לקרב ציוד
- ח"ל - חניון לילה
- בח"א - בסיס חיל אוויר
- צה"ל - צבא הגנה לישראל
- צל"ש - ציון לשבח
- מג"ד - מפקד גדוד

מש"ק - מפקד שאינו קצין
יג"ע - מכשיר המודד יחס גלים עומדים
מ.ק. - מכשיר קשר
מ"פ - מפקד פלוגה
מ"כ - מפקד כיתה
חי"ק - חיל הקשר
אג"מ בו"ם - מח' ביקורת ומעקב
קשר"ג - קצין קשר גדודי
רס"ן - רב סרן
קטל"מ - קצין טלפוני מרחבי
מנכ"ל - מנהל כללי
י.כ. - יחידת כח
ציפור - הליקופטר
קצ"ק - קצין ציוד קשר
רק"ש 500 - רכב קשר מעבדה טכנית ניידת

תודות:

- תודה לאבי ירחמיאל, הלא הוא "ירח" ז"ל, ולאמי מרים ז"ל שנפטרה ביוני 2013 בגיל 96, שניהם "סבלו" את שגעונותיי.
- תודה לאהובים וליקרים שלי - אשתי רותי וילדיי אורן, עומר ואסף, שלאחר שיקראו את מהלך חיי בשריון יבינו מדוע אני אוהב את השריון וחיל הקשר, שמבחינתי חד הם. בניי, שניים מהם קצינים בצה"ל גדלו על אהבת הצבא, העם, המדינה ורוח הנתינה, והיא נטועה עמוק בקרבם ועל כך אני גאה!
- תודה לעודד יסעור, המ"פ שלי מתקופת המזח, שעד היום נשאר ידיד והעניק לי הרבה תמונות וסיפורים על המזח.
- תודה ליוסי בר, מ"מ הטנקים במזח על עזרתו בהכרת צוותי הטנקים שהיו במזח והיום פזורים בארץ בעולם, לדוגמה איציק אשכנזי החי בסן פרנסיסקו ועו"ד אמנון ירושלמי מנתניה, ששלחו לי מכל מקום בעולם תמונות וסיפורים.
- תודה לד"ר צוני סיגל, האורתופד, שבילה איתי במזח במשך כארבעים יום בתנאים-לא תנאים שבסופם אף פינה אותי לאחר שנפצעתי.
- תודה למג"ד 195 ולשר (מיל.) בממשלת ישראל, אלוף (מיל.) יוסי פלד, שאִפשר לי לחזור לגדוד ולהשלים תעודת בגרות, והירשה לי להוציא חומרים מספרו.
- תודה למג"ד 46, תא"ל (מיל.) עמוס כץ, שאותו פגשתי בביתו שברחובות לפני עריכת הספר, שם סיפר את הסיפור שלו ואף נתן לי לצלם את מפת הקוד שלו בהיותו מג"ד 46.
- תודה למח"ט 401 דאז, תא"ל (מיל.) ששון יצחקי, שאותו פגשתי בביתו שברמת השרון, ומה שלא עשיתי כחייל פשוט עשיתי עמו עכשיו כשישבנו והעלינו חוויות.
- תודה לאלוף (מיל.) יאנוש בן גל, מג"ד 79, שעל אף ש"הזהיר אותי" כי הוא מקציב לי רק עשר שאלות, דיבר ודיבר במשך כשעתיים (וזה מוקלט).

- תודה לתא"ל (מיל.) ציון מסורי, שהיה מ"פ מפקדה שלי בגדוד 195. ישבנו אחר הצהרים, ולאחר מכן הרגשנו כזוג חברים מילדות.
- תודה לליאורה ניצן, פקידת המג"ד עמוס כץ, זו עם העיניים הירוקות, שהופתעה כי הכרתיה לאחר כארבעים שנה. ליאורה נתנה לי חומרים ודאגה לקשר אותי לכמה קצינים בגדוד 46, שהעבירו לי חומרים גם כן.
- תודה לשלושת הקשרג"ים שלי: אבי באומן, אבי פליץ, וחיים רדין ז"ל - כל אחד מהם נתן לי טיפים להייתי קצין וקשר"ח טוב בבוא העת.
- תודה למח"טים שלי במילואים: אל"מ (מיל.) איתן אריאלי, אל"מ (מיל.) יוסל'ה יודוביץ, תא"ל (מיל.) ירון רם, ואל"מ (מיל.) גילי שר - כל אחד מאלה נהנה ממני בצורה אחרת, וחיבתם אליי מוכחת עד היום.
- תודה לתא"ל (מיל.) מנשקה ענבר, מנכ"ל עמותת השריון (שהיה גם הסמח"ט שלי במילואים), ולדבורי, מנהלת הלשכה, ולכל צוות לטרון - על עזרתם במתן מידע, חומר ורקע על התקופה. במחקרי ובשיטוט בספריות השונות על מלחמת ההתשה התברר לי שמעט מאד חומר נכתב על התקופה, ואולי ספרי זה ייתן עוד מבט על המלחמה הזו.
- תודה לאלי לנדאו על פגישתנו במשרדו שבהרצלייה, שזיכתה אותי בספרו "סואץ אש על מים" והירשה לי להוציא ממנו כתבות וצילומים. (לימים התברר כי הוא וד"ר שוקי גלייטמן, אותו שוקי מהכפר, הם מחותנים).
- תודה לחיל הקשר ולעמותה להנצחת חללי חי"ק והמורשת, שהוציאו את הספר הנ"ל כנדבך נוסף ללימוד מורשת חיל הקשר, והפעם מזווית של מי שהחל כטכנאי, המשיך כקשר"ג, וסיים כקצין קשר חטיבת שריון.
- תודה מייוחדת לאלוף (מיל.) שלמה ענבר, נשיא העמותה, שהתנדב לשבת אתי במשך שעות רבות כדי לסקור את פעילותו כבונה הקשר בסיני בשנת 1967-8, ולעבור על הטיטות של הספר בדקדקנות רבה עד להוצאתו לאור.
- תודה לתא"ל (מיל.) צבי אמיד, שהסכים לספר לי על תקופת היותו קצין הקשר של אוגדת סיני.
- תודה לאל"מ (מיל.) מיכלסון, שנתן לי להעתיק את הסקירה ההיסטורית שלו על מלחמת ההתשה (ואך במקרה התברר שהוא שכן שלי בפתח תקוה).
- תודה לטוביה סאבו, אלוטן ג'בל יעלק, על מתן תמונות וסיפורים (גם הוא, כך התברר לי, מתגורר לידי בפתח תקוה).

- תודה לאחד והיחיד - רס"ן (מיל.) שמעון בארי, מהנדס החשמל, כיום איש ראש פינה. הכרתיו במלחמת ההתשה ומאז לא נפרדו דרכנו. הוא זה שאחראי לספק לי את הספרות המקצועית והסכמות של קש"פ.
- תודה לרס"ר בכיר (מיל.) ראובן גרינברג, שהסכים לשבת אתי בערב דצמבר 2012 ולנתח את הסכמות על קשר פנים בנגמ"ש וטנק. זה לא קל לחזור ארבעים שנה אחורנית. תודה גם על שנתן לי במתנה את ספר הבדיחות המפורסמות שלו, כפי שהודפסו בעיתון "במחנה" (ראובן החל לספר בדיחות כבר מכיתה ה').
- תודה לציון ולשירלי אהרונוב מארכיון צה"ל שנתנו לי להקשיב להקלטה "כניעת המזח" מאוקטובר 1973.
- תודה ליהודה גנץ שהיה קצין קשר חמ"ל אג"מ במטכ"ל במלחמת יום הכיפורים - כך סופר לי במאי 2013 - והיה עד לשיחה המפורסמת של משה דיין כשר הביטחון, שלמה ענבר כקשר"ר, ומפקד המזח באוקטובר 1973.
- תודה לד"ר אבי באומן שהיה קצין הקשר הראשון שלי, על ששלח תמונות נהדרות מקנטרה וצירף את סיפורו האישי.
- תודה לחברה מבה"ד 7: אלי מלול, רס"ב ע. הקצ"ק; סרן יניב ברמי הקצ"ק; פיני אלוז, טכנאי ראשי רס"מ. שלב 12. שלושתם עזרו לי בצילומי ה-י.כ. ופתק שמיש.
- תודה לסא"ל (מיל.) אברהם זוהר, מנהל המכון לחקר מלחמות ישראל, שאישר לי להוציא תמונות מספרו "לוחמי קו המים והאש".
- תודה לסא"ל בדימוס יוסף שר, שהיה ראש ענף טכני מ.ק. ולאחר מכן סגן מפקד מש"א, על שעבר על כל החומר הטכני שמופיע בספר, ונתן את ברכתו ואישורו.
- תודה לשונטל פריץ, העורכת והמעצבת הפרטית של הספר.
- תודה לציון יוסף "הצלם הפרטי" שלי שבא איתי לאתר ההנצחה ביהוד (מרץ 2014) לצלם שוב את מכשירי הקשר.
- ותודה לשחקנית חנה מרון שבמקרה השנה 2013 חוגגת יום הולדת 90 ובאתי לביתה שבת"א ביום גשום וסיפרתי לה על ביקורה במזח ביחד עם אריק לביא והאקורדיוניסט והיא שמחה וגם חתמה על תמונתה המופיעה בספר.

נספח שמות לפי סדר אלף בית

א

- אביגדור קהלני 151
 אבי פלץ 282, 159
 אברהם שאשא 187, 175
 אבי שלומיאן עמ 287
 אבי אבשלום באומן 158, 157, 156, 155
 אדושינסקי 232
 אהוד מנור ז"ל 170
 איציק פיינשטיין 150
 אירית פפרמן 88
 איתן אריאלי 282, 166
 איתן גולן 255
 אלון בן דור 265
 אלחנן 75, 73
 אלי זוהר, עו"ד 87
 אלי לזר 267, 166
 אלי לנדאו 190, 189
 אלימלך מירון 36
 אלי פרוצל 119, 36
 אמנון ירושלמי, עו"ד 170
 אסף שופט ז"ל 110, 72, 67, 36
 ארבלי 266
 אריק ויינברג 112

ב

בגין מנחם ז"ל 200, 189, 142
 בני מיכלסון 47, 13
 בעז אבישר 276
 ברן - אברהם אדן ז"ל 80, 55, 47

ג

גבי אשכנזי 147
 גבי פארן 86
 ג'וזה 265
 גילעד שר, עו"ד 282, 276
 גמאל עבד אל נאצר ז"ל 55, 50

ד

דובי פוחס 36
 דוד ברק 250
 דוד גייסלר 151, 149, 145

ה

הרצל הללי עמ 288

ו

וסרמן ראובן 165, 87

ז

זלמן שזר ז"ל 149

ח

חיים בר לב ז"ל, הרמטכ"ל 221, 193, 151, 150, 144, 141-142, 80, 77, 48
 חיים פלד 166
 חיים רדין ז"ל 282, 260, 258, 160, 159
 חן גייסלר 151, 149

108	חנה מרון
267	חנן בן יהודה
36, 35	חנניה חפץ
168, 167	חנן שוורץ

ט

87	טוביה סאבו
266	טוביה רביב
113	טוני החובש
233, 189	טליק - האלוף מיל. ישראל טל ז"ל
160, 158, 153, 120, 112, 111, 110	טריץ' משה

י

250, 179, 174	יאיר ברקוביץ
281, 152, 151, 150, 147, 143, 72, 15	יאנוש - אביגדור בן גל
232	יגאל חקלאי
170	יהודה ויינר-מנור ז"ל
158, 148, 122, 120, 114	יהושע פלג
234, 175, 113	יוסי בן חנן
238, 231, 228, 221, 215, 214, 209, 177, 174	יוסי בר
281, 257, 149, 147, 143, 139, 137, 72, 68, 62	יוסי פלד
189	יוסף בורג ז"ל, ד"ר
232	יורם נוריאלי
202, 189, 62	יצחק רבין ז"ל
282, 166	ירון רם
203, 196	ישראל גלילי ז"ל

ל

203, 189	לובה אליאב ז"ל
243	ליאורה ניצן
267	לייזר אברבנאל

לסקוב דוד 47, 48, 56, 62

ה

מוטי אשכנזי 120

מוטי פרקש-דותן 265

מוטי שחורי 253

מיכה צפיר 64

מנחם זיסקינד - ג'ינג'י 177, 249, 250

מנחם פרידמן 110

משה דיין ז"ל 185, 192, 193, 207, 210, 272, 273, 283

משה פורשמידט 232

משה שלמקה 36, 37, 69

נ

נוקי (סרליון) פיינשטיין 150

נילי ביריביס-פלג 115

נירה כספי 88, 160, 166

ס

סאטר אל פורט 214

סמי וכסלבאום 267

ע

עודד, איש השייטת 113

עודד יסעור 174, 175, 177, 181, 186, 190, 191, 192, 193, 194, 195, 207, 208,

209, 210, 211, 212, 234, 235, 241, 249, 253

עמוס כץ 72, 170, 171, 175, 189, 193, 194, 210, 216, 221, 281, 282

פ

פודול זהר 205

פיזנטי 73

פנחס אדלר ז"ל 277

צ

צביקה רוזנזון 152

צביקה שרמן 230, 225

צ'וצ'ו ז"ל 267, 266

צוני סיגל ד"ר 281, 253, 250, 249, 188, 186

ציון מסורי 282, 147, 146, 114

צ'יץ' - שלמה להט 186, 152, 151, 150

ק

קפלן, ד"ר 253

ר

ראובן, טכנאי בג'וליס 31

ראובן גרינברג 283, 166, 154, 138, 136, 124, 115, 87, 73, 42, 38, 20

רות אדלר שמואלביץ' 180

רחמים כהן 223, 208, 174

רמי פישר 36

ש

שולה יסעור 191, 190

שוקי גליטמן 282, 181, 175

שטר מנחם 36

שלמה ענבר 283, 282, 273, 58, 53, 47, 31, 13, 4

שמואלי, הדודה מחיפה ז"ל 38

שמואל כץ 197, 189

שמוליק שטטפלד 37, 36

שמעון בארי 266, 118

ששון יצחקי 281, 77, 71

אבי שמואלביץ דור שביעי בארץ. נשוי לרות לבית אדלר ואב לאורן עומר ואסף. מהמשפחות הראשונות בפתח תקווה.

התגייס בנובמבר 1967 לגדוד 195 שהמג"ד היה אלוף מיל. יוסי פלד. את שרותו עבר בתעלת סואץ. התחיל בקנטרה בגזרה הצפונית וסיים במזח בקצה הדרומי של התעלה מול העיר סואץ. נפצע-נשרף מפגז במזח אך חזר לשרת עד שחרורו בנובמבר 1970. במלחמת יום הכיפורים בעודו בסיני, זומן לקורס קציני-מילואים אותו סיים ב-1975. המשיך להשלמת קשר והתחיל את המסלול כקצין קשר-||| בחטיבה 8 בשריון. שירת כ-20 שנה כקצין קשר חטיבתי במילואים. בגיל 50 ביקש מיידו המח"ט אל"מ מיל. עו"ד גלעד שר לפרוש ועבר לשרת באג"ם בו"ם. שם קיבל את דרגת סגן אלוף ובגיל 55 פרש משרות מילואים.

אבי- יזם, הקים ומנהל עד היום עם חבריו מח"ט 8 ומרשות שדות התעופה את טקס יום הזיכרון לחללי חטיבה 8 באנדרטת הנופלים בכניסה לנתב"ג.

אבי בוגר האוניברסיטה העברית ירושלים (1975) במדעי החברה התמחות ביחסים בינלאומיים, כלכלה וחטיבה במשפטים. עבד כ-25 שנה בחברת כלל סחר-ישראל בתפקידים שונים בארץ ובחו"ל. בהמשך יזם פרויקטים וכיום יזם בתחום הנדל"ן.

אבי פעיל בהתנדבויות: למען אנשים בעלי צרכים מיוחדים. חבר וועדת ההיגוי הארצית של קהילה נגישה בחברה למתנסים. חבר ושותף להקמת וניהול אגודת "אדי" להשתלת איברים. חבר בוועד למען "מכבי אבשלום פתח תקווה". חבר בעמותת "כפר עידוד" - כפר לאוכלוסייה בעלת צרכים מיוחדים. חבר בעמותה להנצחת חללי חיל הקשר והתקשוב.

בחזית תעלת סואץ בין השנים 1967-1970 צמח דור חדש של לוחמים. אנשים צעירים שהתחשלו על סדן הקרבות הרצופים. לא אהבנו את המלחמה ולא קשרנו לה כתרים. מיטב הנוער-חברינו נפלו בה. אנחנו ידענו והבנו את המשימה המוטלת על כתפינו הצעירות. "לקשור את חיינו עם גורל העם ועם גורל ארץ ישראל מולדתנו".

מטרת כתיבת ספרי הייתה לספר את הסיפור של חבריי ושלי. הכל מנקודת מבט שלי.

או כפי שאומר, האלוף במיל. יאנוש בן גל, שהיה אחד ממג"די השריון בחזית התעלה בעת ההיא (איתו בחטיבה 401 היו המח"ט יצחק ששון והמג"דים האלוף מיל. יוסי פלד ותא"ל מיל. עמוס כץ): "מלחמת ההתשה היא החוליה המקשרת הארוכה והקשה בת 1,000 ימים שהחלה במלחמת ששת הימים יוני 1967 דרך מלחמת ההתשה במהלך 3 שנים 1967-1970 וכלה במלחמת יום הכיפורים אוקטובר 1973".

לחמנו רחוק מהבית ולקחנו סיכונים עצומים שאיני יודע באם אנשים בוגרים היום עושים זאת.

עם ישראל חי וקיים לעולם ועד במדינת ישראל!

"רק צעירים בני 18 יכלו להיות בקו האש הרצחני ולא להתמוטט. לא שאלנו שאלות, לא הפקרנו, לא בגדנו, חלקנו אף הקריב את היקר מכל מבלי להניד עפעף.



יאנוש - אלוף פיקוד צפון שהיה מג"ד גדוד 79 במלחמת ההתשה והיה ידוע כמפקד קשוח שאל באפריל 2012 את חייליו בכנס של הגדוד: "הייתם יוצאים איתי למלחמה אם חס וחלילה תתרחש?". וכולם השיבו: "רק איתך אנחנו יוצאים למלחמה". זוהי התשובה על דמות המפקד בעת ההיא.

מה יש לטכנאי קשר גדודי לעשות במפקדת הגדוד בתור התחלה: לתקן טל-8. את הטל - 8 היינו מפרקים כולל הוצאת הגנראטור מהקופסא שלו אבל בתוך הקופסא למעט החול של סיני מה מצאנו: "פתקאות עם טלפונים של החברות, סיפורי אהבה של חברים, שירים רומנטים שכתבו חיילים, והרבה חול. חול מאזור רומני, חול ממוצב טמפו, או סתם חול מסופות שהיו מנת חלקנו יום יום. לאחר הפרוק ודפיקות על הגנראטור לרוב הגנראטור חזר לעבוד קצת שמן דק וסבוב אחד הוכיח כי הבעיה תוקנה. להשלמת התיקון בא לעזרתנו צב"ד 33 עם הנורות ירוק אדום בו התוודענו למצב שבו יש שמיעה במע"ד-אפרכסת, או אין".

ISBN 978-965-92219-0-5



9 789659 221905

מחיר מומלץ לצרכן:

₪ 88

בהוצאת העמותה להנצחת חללי
חיל הקשר והתקשוב